

別図 1 6 横断暗渠標準構造図 (第 1 5 条第 1 項第 6 号関係)

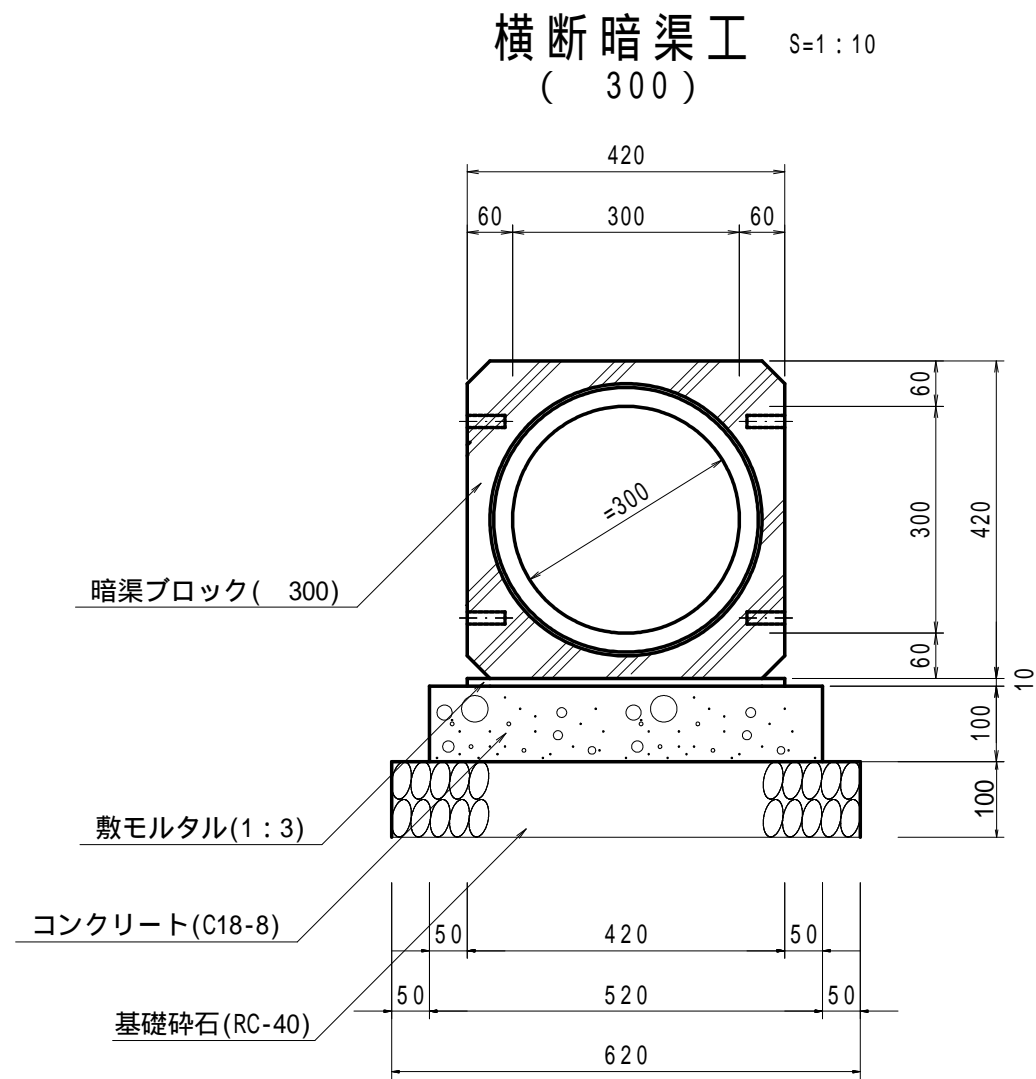

材料表

10.0m当り

名称	規格寸法	数量	単位	摘要
暗渠ブロック	300 L=2400	4.1	個	T-25
敷モルタル	1:3	0.042	m <sup>3</sup>	0.42*0.01*10.0
コンクリート	ck=18N/mm <sup>2</sup>	0.520	m <sup>3</sup>	0.52*0.10*10.0
型 枠		2.00	m <sup>2</sup>	0.10*2*10.0
基礎砕石	RC-40 t=10cm	6.20	m <sup>2</sup>	0.62*10.0