

平成27年度

# 教育要覧



伊勢原市公式イメージキャラクター  
クルリン

伊勢原市教育委員会



# 目 次

## 第1章 教育行政

1. 教育振興基本計画について	3
2. 平成27年度所管別主要事務事業	6
3. 教 育 委 員	8
4. 組織機構と事務分掌	12

## 第2章 教育財政

1. 平成27年度一般会計予算	21
2. 教育委員会予算	22
3. 平成27年度事業別・所管別当初予算の概要	23

## 第3章 教育施設

1. 学校施設の概要	31
2. 社会教育施設の概要	31

## 第4章 学校教育

1. 市内小中学校一覧表	37
2. 市内県費教職員の年齢構成	39
3. 市内小中学校紹介	40
4. 特別支援教育	47
5. 平成26年度市内中学校卒業者の進路状況	48
6. 教 職 員 研 修	49
7. 教 育 研 究	51
8. 教 育 研 修	52
9. 教 育 相 談	53
10. 学 校 給 食	55
11. 学 校 保 健	56

## 第5章 社会教育

1. 社会教育委員・社会教育指導員	59
2. 生涯学習推進事業	59
3. 人権社会教育推進事業	60
4. 文化振興事業	60
5. 社会教育関係団体育成	62
6. 公 民 館	63

## 第6章 文化財保護

1. 文化財保護審議会	73
2. 文化財保護事業	73
3. 文化財ホームページ情報発信事業	78
4. 宝城坊本堂保存修理支援事業	78
5. 市史編さん事業	78
6. 市内指定文化財一覧	80

## 第7章 スポーツ

1. スポーツ推進審議会	87
2. スポーツ推進委員	87
3. 体力づくり推進事業	88
4. スポーツ・レクリエーション活動推進事業	93
5. 第44回伊勢原市総合体育大会開催事業	95
6. 学校開放事業	95
7. 第30回記念大山登山マラソン大会開催事業	97
8. 体育関係団体育成事業	97
9. 体育施設維持管理事業	98

## 第8章 図書館

1. 図書館協議会	101
2. サービス概況	101
3. サービス指標	101
4. 読書普及活動	102

## 第9章 子ども科学館

1. 子ども科学館運営協議会	109
2. 展示事業	109
3. プラネタリウム事業	110
4. 教育普及活動事業	112
5. 学校教育支援事業	113

## 第10章 青少年健全育成

1. 青少年育成審議会	119
2. 組織育成事業	119
3. 青少年指導員	120
4. 成人式	121
5. 少年地域体験学習事業	121
6. 子ども・若者育成支援強調月間推進	122
7. 青少年活動推進事業	122
8. 青少年善行表彰	124
9. 青少年相談室	124
10. 児童館運営管理事業	128
11. 青少年センター維持管理事業	129
12. 日向ふれあい学習センター運営事業	129

## 教育委員会表彰

平成26年度伊勢原市教育委員会表彰被表彰者	133
平成26年伊勢原市スポーツ賞表彰被表彰者	136
平成26年伊勢原市スポーツ奨励賞表彰被表彰者	137

## 役員名簿

教育委員会関係役員名簿	141
-------------	-----

## 教育のあゆみ

1. 歴代教育委員会委員	153
2. 教育年表	155



# 第 1 章 教 育 行 政





## 1. 教育振興基本計画について

平成18年12月に改正された教育基本法では、教育の目的を「人格の完成」、「平和で民主的な国家」、「社会の形成者として必要な資質を備えた心身ともに健康な国民の育成」と明記し、その目指すべき理想の姿の実現のために「豊かな情操と道徳心」、「自立の精神」、「男女の平等と公共の精神に基づいた社会参画」、「生命や自然の尊重」、「伝統と文化の尊重、郷土を愛し他国を愛する心」を養うことが必要であるとうたっています。

伊勢原市では、教育基本法の趣旨を踏まえ、同法第17条第2項の規定に基づき、伊勢原市の財産である「人と自然と歴史の調和」をコンセプトに平成22年3月に「伊勢原市教育振興基本計画」を策定しました。

本市の教育は、「人がつながり 未来を拓く 学びあうまち伊勢原」を基本理念とし、学校・家庭・地域が一体となって子どもたちの「生きる力」を育て、学習活動やスポーツなどを通し、だれもが生涯にわたって生き生きと暮らせる地域社会の実現を目指しています。また、先人から受け継いだ豊かな自然や貴重な歴史・文化遺産を大切に守り次世代に継承し、その魅力を発信していくことを掲げています。

本計画は、平成22年度から29年度までの8年間にわたる本市が目指す教育の姿を示した「教育ビジョン（基本理念と教育の方向性）」と、具体的な施策を盛り込んだ前期3年間の「基本計画」で構成されています。

この度、前期基本計画が平成24年度をもって終了するため、平成25年度からの5年間にわたる後期基本計画を策定しました。

また、教育振興基本計画の分野別の計画や指針として「伊勢原市市民生涯スポーツ推進基本計画」や「伊勢原市生涯学習推進指針」、「伊勢原市子ども読書活動推進指針」を合わせて策定しました。

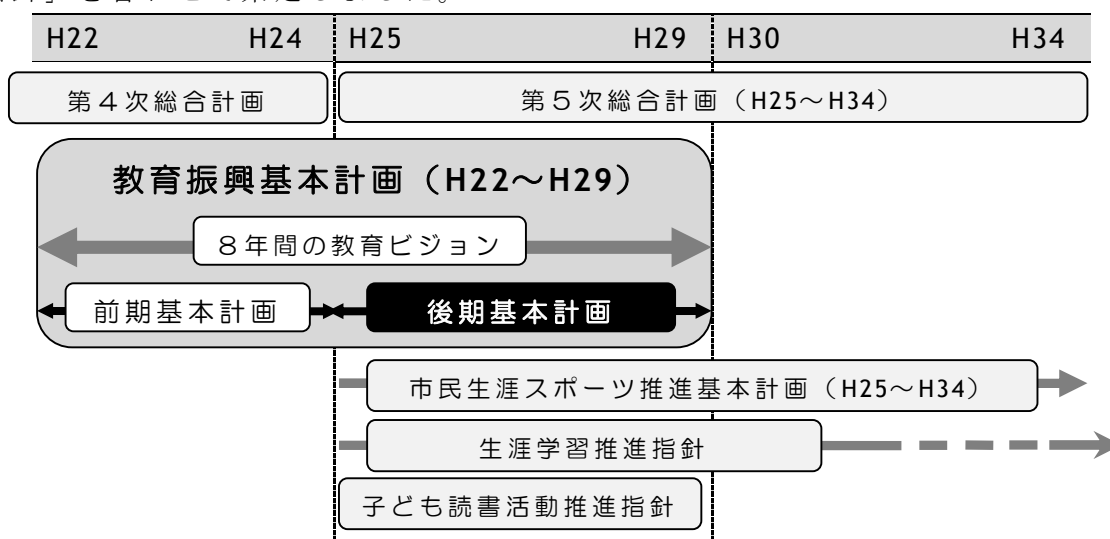

## 【伊勢原市教育振興基本計画・後期基本計画 施策体系】

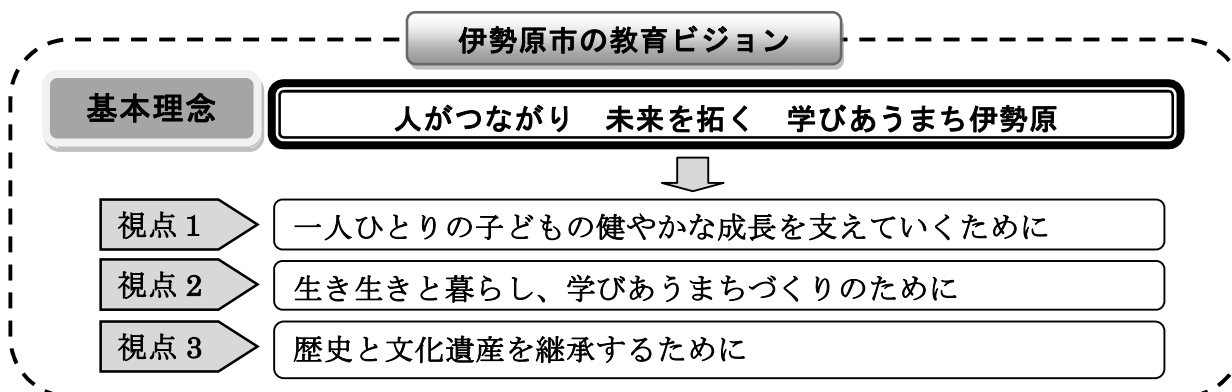

### 後期基本計画

目標	施策方向	施策
幼児教育への支援	1-1 子どもに応じた保護者への相談に努めます	1-1-1 未就学児に関する相談や就学相談機能の充実
	1-2 家庭の教育力向上と経済的支援を図ります	1-2-1 家庭の教育力向上に向けた支援 1-2-2 就園支援等の充実
	1-3 幼稚園・保育所と小学校の連携を推進します	1-3-1 幼稚園・保育所と小学校の連携推進
学校教育の充実	2-1 知・徳・体のバランスのとれた「生きる力」をはぐくみます	2-1-1 確かな学力の育成 2-1-2 豊かな人間性の育成 2-1-3 健康の保持増進、体力の向上 2-1-4 小中連携と異校種間連携の推進
	2-2 教科等の横断的・総合的な教育活動の充実を図ります	2-2-1 豊かな体験活動の推進 2-2-2 国際理解教育の推進 2-2-3 情報・環境・キャリア教育の推進 2-2-4 食育・学校給食の推進
	2-3 子どもに応じた支援・相談体制の充実と家庭への支援を図ります	2-3-1 児童生徒に対する支援・相談体制の充実 2-3-2 家庭への就学支援等の充実
	2-4 教職員の人材育成と環境整備に努めます	2-4-1 授業力の育成を核とした教職員の資質能力の向上 2-4-2 教職員を取り巻く環境の整備

目標	施策方向	施策
地域全体で取り組む 教育力の向上	3-1 学校・家庭・地域の連携を強化します	3-1-1 開かれた学校教育の推進 3-1-2 地域との交流を通じた体験活動の推進 3-1-3 子ども・若者の健全育成のための支援 3-1-4 放課後等の子どもたちの居場所づくり 3-1-5 保護者や地域と連携した通学路の安全対策
	3-2 家庭の教育力の向上を目指します	3-2-1 家庭の教育力の向上に向けた取組
学校教育環境 の整備充実	4-1 安全で快適な学校教育環境の整備・充実を図ります	4-1-1 安全・快適な学校施設への改善 4-1-2 学校における防災体制の充実
社会教育活動の振興	5-1 多様な学習機会を提供します	5-1-1 生涯学習への支援と多様な人材活用の促進 5-1-2 図書館運営の充実 5-1-3 子ども科学館運営の充実
	5-2 生涯スポーツを推進します	5-2-1 スポーツ・レクリエーション活動の充実と支援
	5-3 文化芸術活動を推進します	5-3-1 文化芸術活動の推進
	5-4 社会教育施設の整備・充実を図ります	5-4-1 社会教育施設の整備・充実
歴史と文化遺産 の継承	6-1 市の文化財を保護し、市史編さんを推進します	6-1-1 文化財保護・市史編さんの推進
	6-2 歴史・文化の魅力発見と情報発信を推進します	6-2-1 歴史・文化の魅力発見と情報発信の推進
教育委員会 機能の充実	7-1 教育委員会機能の強化と活性化を促進します	7-1-1 教育委員会活動の充実・活性化 7-1-2 教育委員会の危機管理の徹底 7-1-3 教育振興基本計画の進行管理

## 2. 平成27年度所管別主要事務事業

### 1 教育総務課

- ・ 開かれた教育行政の推進
  - ア 教育委員会点検・評価の実施  
(教育振興基本計画の進行管理)
- ・ 学校施設整備事業
  - ア 小中学校施設維持管理
  - イ 小中学校校舎等改修
  - ウ 小学校施設取得

### 2 学校教育課

- ・ 学校教育の充実
  - ア 学校経営の効率的運営
  - イ 就学奨励の推進
- ・ 児童・生徒の健康増進と安全対策、  
教職員の福利厚生の実施
  - ア 各種健康診断の充実
  - イ 通学路の安全対策の推進
  - ウ 教職員福利厚生の実施
  - エ 学校給食の実施

### 3 指導室

- ・ 確かな学力の向上
  - ア 教育課程の編成
  - イ 基礎的・基本的な知識・技能の習得・  
活用・学習意欲の向上
- ・ 豊かな心の育成
  - ア 道徳教育、人権教育の推進
  - イ 文化教育、読書活動の推進
  - ウ 自然・ふれあい・体験活動の推進
- ・ 健やかな身体の育成
  - ア 安全・健康の保持促進、体力の向上
  - イ 食育の推進
- ・ 今日的課題やニーズに応じた教育
  - ア 国際理解の推進
  - イ 情報教育・環境教育等の充実
  - ウ 児童生徒指導、進路指導の実施
  - エ 支援・相談体制の実施
    - オ 幼保小連携及び小中連携の推進
- ・ 教職員の資質・能力の向上
  - ア 教職員の資質・能力の向上
  - イ 子どもに向き合う環境づくり

### 4 社会教育課

- ・ 生涯学習活動の推進
  - ア 生涯学習事業推進体制の実施

- イ 学習相談体制の実施
- ウ 学習情報の提供
- エ 地域文化の振興
- オ 成人教育の推進
- カ 公民館自主事業の推進
- ・ 人権社会教育の推進
  - ア 人権教育の推進
  - イ 職員・社会教育関係団体の研修
  - ウ 啓発活動の推進
- ・ 文化・芸術活動の推進
  - ア 文化・芸術活動の振興
  - イ 文化・芸術団体の育成
- ・ 学習環境の整備
  - ア 社会教育指導者の育成
  - イ 社会教育関係団体の育成
  - ウ 公民館設備の実施

### 5 文化財課

- ・ 文化財保護行政の推進
  - ア 文化財保護普及啓発の推進
  - イ 指定文化財の保存管理
  - ウ 埋蔵文化財保護・保存の推進
- ・ 市史編さんの推進
  - ア 市史編集の推進
  - イ 市史資料の収集・保管

### 6 スポーツ課

- ・ 生涯スポーツの推進
  - ア 生涯スポーツの企画・調整
  - イ 体力づくり運動の推進
  - ウ 指導者の養成と活用の推進
  - エ スポーツ・レクリエーション活動の推進
- オ スポーツ団体の指導育成
- カ スポーツ施設の管理運営
- キ スポーツ推進計画の推進

### 7 教育センター

- ・ 研究事業の推進
  - ア 指定・自主課題別調査研究事業の実施
  - イ 地域教育機関等連絡協議会の充実
  - ウ 小・中学校教育研究会の運営の円滑化
- ・ 研修事業の実施
  - ア 姉妹都市教育視察研修の実施
  - イ 夏季自己啓発研修会の推進

- ・ 研修講座の充実
  - ア 学校別教育課題研修講座の推進
  - イ 教科指導法研修講座の充実
  - ウ 教育課題研修講座の充実
- ・ 教育相談の充実
  - ア 教育相談の充実
  - イ 学校訪問教育相談研修会の充実
  - ウ 子ども家庭相談室との連携
- ・ 適応指導の充実
  - ア 不登校児童生徒のための適応指導教室の充実
- ・ 特別支援教育の推進
  - ア 就学指導（相談）の充実
  - イ 教職員研修の充実
  - ウ 教育環境の充実
- ・ 教育情報提供の充実
  - ア 刊行物の発行
  - イ 教育センター・学校 Web サイトの充実
  - ウ 研究図書の紹介、貸し出し
  - エ 情報アドバイザーの活用
- エ ボランティア団体によるおはなし会等活動の推進
- ・ 社会教育活動の推進
  - ア 企業展示事業の充実
  - イ プラネタリウム事業の充実
  - ウ 科学工作実験教室、出張科学館の充実
  - エ 子ども科学館登録支援会員制度の充実
- ・ 学校教育活動の推進
  - ア 小中学校移動教室の充実
  - イ 自由研究相談室の充実
  - ウ 理科支援員派遣制度の充実
  - エ 教職員研修受入制度の充実
  - オ 職場体験等の受け入れ

## 8 図書館・子ども科学館

- ・ 図書館資料の充実
  - ア 児童書、一般書の充実
  - イ 逐次刊行物の充実
  - ウ 参考図書の充実
  - エ 郷土資料の充実
  - オ 視聴覚資料の充実
- ・ 施設利用の推進
  - ア 閲覧、貸出し利用の推進
  - イ レファレンス（調査・相談）の充実
  - ウ リクエストへの対応
  - エ 図書館ボランティアの育成
  - オ 視聴覚ライブラリーの整備
  - カ 視聴覚活動の推進
  - キ 障害者サービスの充実
  - ク パソコン利用の推進
  - ケ 「ミニギャラリー」の一般開放利用の促進
  - コ 会議室を学習室としての利用促進
- ・ 公民館図書室の整備
- ・ 学校教育活動との連携
  - ア 学校利用（団体貸出含む）の促進
  - イ 夏季の課題図書借受け、貸出
- ・ 読書普及・啓発の推進
  - ア 子ども読書フェスタなどの各種行事等の開催
  - イ 県内公共図書館との相互利用の推進と充実
  - ウ 東海大学付属図書館との相互利用の促進

### 3. 教育委員



菅原委員長



渡辺委員長職務代理者



永井委員



重田委員



鈴木教育長

平成27.4.1現在

職名	氏名	在任期間
委員長	菅原順子	平22.10.1～27.9.30
委員長職務代理者	渡辺正美	平24.11.19～28.11.18
委員	永井武義	平25.10.1～29.9.30
委員	重田恵美子	平26.10.1～30.9.30
教育長	鈴木教之	平22.10.16～29.9.30

(1) 教育委員会議実施経過

◇4月定例会

日時：平成26年4月23日（水）

場所：第3委員会室

教育長報告

- 前回会議録の承認 / 教育委員長報告 /  
〔報告〕伊勢原市就学指導委員会委員の委嘱について  
〔議案〕伊勢原市立公民館長の任命について  
伊勢原市社会教育指導員の委嘱について

◇5月定例会

日時：平成26年5月27日（火）

場所：図書館会議室

教育長報告

- 前回会議録の承認 / 教育委員長報告 /  
〔報告〕学校嘱託眼科医の辞職の承認について  
学校嘱託眼科医の委嘱について  
〔議案〕平成27年度伊勢原市立小中学校使用教科用図書採択方針について  
〔協議事項〕平成26年度伊勢原市教育委員会点検・評価について

◇6月定例会

日時：平成26年6月25日（水）

場所：全員協議会室

- 前回会議録の承認 / 教育長報告  
〔議案〕伊勢原市スポーツ推進審議会委員の委嘱について  
〔協議事項〕伊勢原市いじめ防止基本方針（案）のパブリックコメントの実施について

◇7月定例会

日時：平成26年7月31日（木）

場所：全員協議会室

- 前回会議録の承認 / 教育長報告  
〔議案〕伊勢原市立小学校及び中学校の体育施設開放に関する規則の一部を改正する規則について  
平成27年度伊勢原市立小学校使用教科用図書の採択について  
平成27年度伊勢原市立中学校使用教科用図書の採択について  
平成27年度伊勢原市立小中学校の特別支援学級において使用する教科用図書の採択について

◇8月定例会

日時：平成26年8月26日（火）

場所：第3委員会室

- 前回会議録の承認 / 教育長報告  
〔協議事項〕「伊勢原市いじめ防止基本方針（案）」のパブリックコメントの結果と対応について  
伊勢原市いじめ問題専門調査会設置に伴う関係条例の一部改正及び設置規則について  
平成26年度全国学力・学習状況調査結果の取扱について

◇9月定例会

日時：平成26年9月24日（水）

場所：第3委員会室

- 前回会議録の承認 / 教育長報告  
〔報告〕伊勢原市就学指導委員会委員の辞職の承認について  
伊勢原市就学指導委員会委員の委嘱について  
〔議案〕伊勢原市いじめ防止基本方針の策定について  
伊勢原市附属機関に関する条例の一部を改正する条例の市長への申し出について  
平成26年度伊勢原市教育委員会点検評価報告書の作成について  
平成27年度伊勢原市立公立学校県費負担教職員人事異動方針について  
伊勢原市教育委員会委員長の選挙について  
伊勢原市教育委員会委員長職務代理者の指定について

◇10月定例会

日時：平成26年10月28日（火）

場所：全員協議会室

- 前回会議録の承認 / 教育長報告

◇11月定例会

日時：平成26年11月26日（水）

場所：第3委員会室

- 前回会議録の承認 / 教育委員長報告 / 教育長報告  
〔協議事項〕伊勢原市いじめ問題専門調査会設置規則の制定について

◇ 12月定例会

日時：平成26年12月22（月）  
場所：第3委員会室

前回会議録の承認 / 教育長報告  
〔議案〕 伊勢原市いじめ問題専門調査会設置規則の制定について

◇ 1月定例会

日時：平成27年1月27日（火）  
場所：全員協議会室

前回会議録の承認 / 教育長報告  
〔議案〕 地方教育行政の組織及び運営に関する法律の一部改正する法律の施行に伴う関係条例の整備に関する条例の市長への申し出について  
平成26年度伊勢原市教育委員会表彰被表彰者の決定について  
平成26年伊勢原市スポーツ賞表彰被表彰者の決定について  
平成27年度伊勢原市立小中学校で使用する体育の教材について  
〔協議事項〕 「きょういく伊勢原」の発行について

◇ 2月定例会

日時：平成27年2月25日（水）  
場所：第3委員会室

前回会議録の承認 / 教育長報告  
〔報告〕 地方教育行政の組織及び運営に関する法律の一部改正する法律の施行に伴う関係条例の整備に関する条例の市長への申し出の変更について  
〔議案〕 平成26年度伊勢原市教育委員会表彰（退職時）被表彰者の決定について  
平成26年度伊勢原市立小中学校教職員ほう賞被ほう賞者の決定について  
平成26年度伊勢原市教育委員会表彰被表彰者（追加分）の決定について  
平成26年伊勢原市スポーツ賞表彰被表彰者（追加分）の決定について  
〔協議事項〕 地方教育行政の組織及び運営に関する法律の一部を改正する法律の施行に伴う関係規則等の整備について  
「きょういく伊勢原〈第5号〉」について

◇ 3月定例会

日時：平成27年3月26日（木）  
場所：第3委員会室

前回会議録の承認 / 教育長報告  
〔議案〕 学校嘱託医等の辞職の承認について  
学校嘱託医等の委嘱について  
伊勢原市社会教育指導員の辞職の承認について  
伊勢原市教育委員会が管理する公共施設に係る伊勢原市公共施設利用予約システム運用に関する規則等の一部を改正する規則について  
地方教育行政の組織及び運営に関する法律の一部を改正する法律の施行に伴う関係規則の整備に関する規則について  
地方教育行政の組織及び運営に関する法律の一部を改正する法律の施行に伴う関係規程の整備に関する規程について



## (2) 教育委員の活動

毎月開催される教育委員会定例会のほか、自主研究会や教育講演会の実施など主体的な教育委員活動に取り組んでいる。

### 1 教育講演会の実施

#### ・目的

今日、社会は高度情報化・国際化等の激しい変化を迎えている。その中で生じる様々な教育課題の解決に向けて教育改革が進められ、教育現場では特色ある教育に積極的に取り組んでいる。

今後の教育を考える契機として、教育委員会主催の教育に関する講演会を開催する。

#### ・第14回教育講演会

日時：平成26年8月26日（火） 午後2時から4時まで

場所：伊勢原市民文化会館 大ホール

演題：「今後の教育を考える」～自分に気づき、社会とつながり未来を拓く児童生徒の育成～

講師：長田 徹 氏

参加数：655人

### 2 行事等への参加

教育現場の現状把握や教育活動の活性化を目的として、各種会議や行事等へ参加した。

- ・ 4月 9日 平成26年度神奈川県市町村教育委員会連合会総会出席  
(横須賀市横須賀美術館)
- ・ 5月23日 小学校演劇鑑賞会
- ・ 6月27日 学校訪問 (高部屋小学校)
- ・ 6月25日 姉妹都市 (ラミラダ市) 教育視察研修者歓迎会
- ・ 8月21日 伊勢原市教育センター研究発表会
- ・ 10月 9日 学校訪問 (緑台小学校)
- ・ 10月25日 研究報告会 (比々多小学校)
- ・ 10月31日 平成26年度神奈川県市町村教育委員会連合会研修会参加 (横須賀市役所)
- ・ 1月14日 学校訪問 (伊勢原小学校)

※上記のほか、各スポーツ大会や成人式等の行事にも参加



伊勢原市公式イメージキャラクター  
クルリン

## 4. 組織機構と事務分掌

### (1) 機構図

平成27.5.1現在

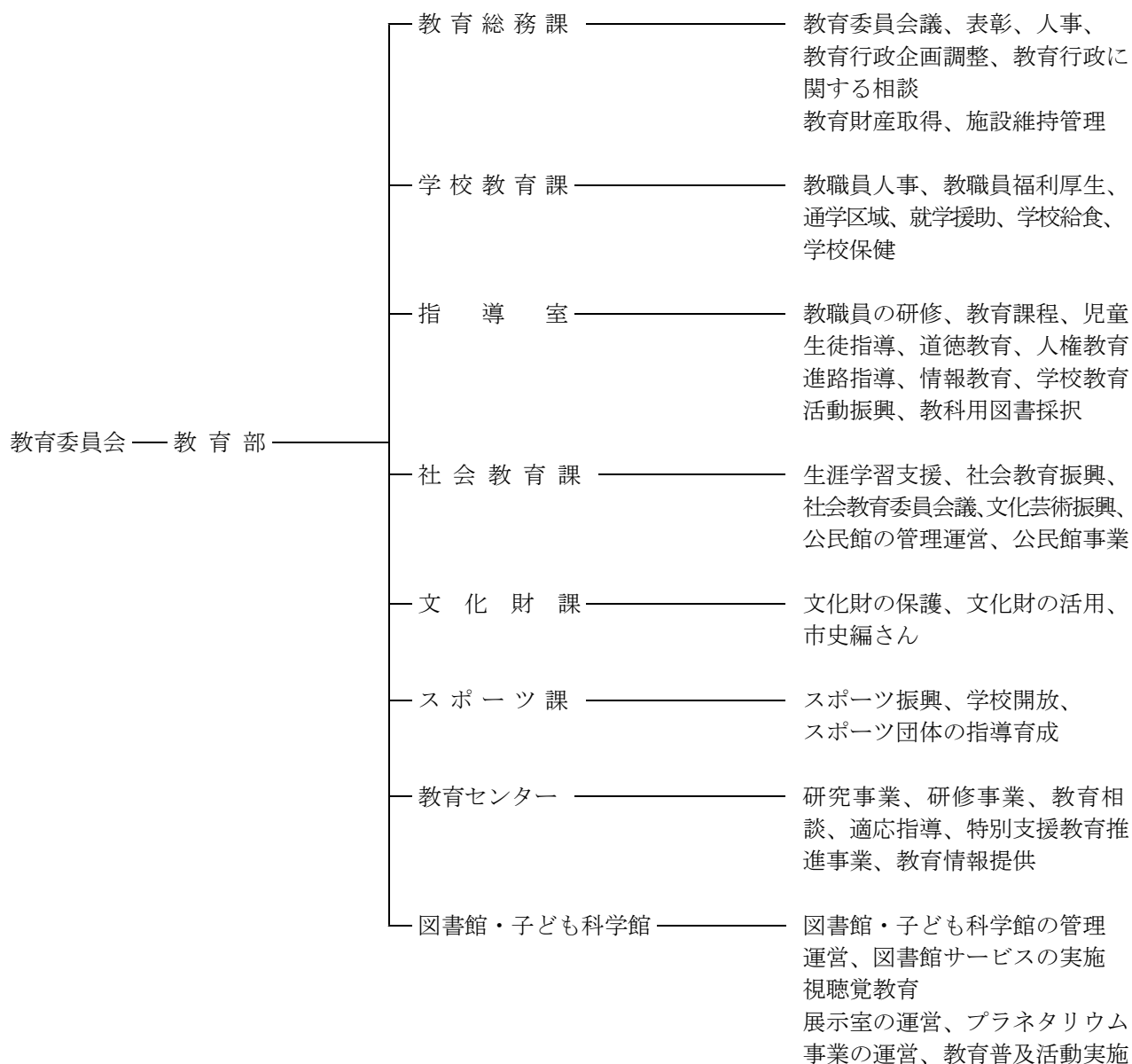

■伊勢原市教育委員会 組織図

(H27. 4. 1現在)

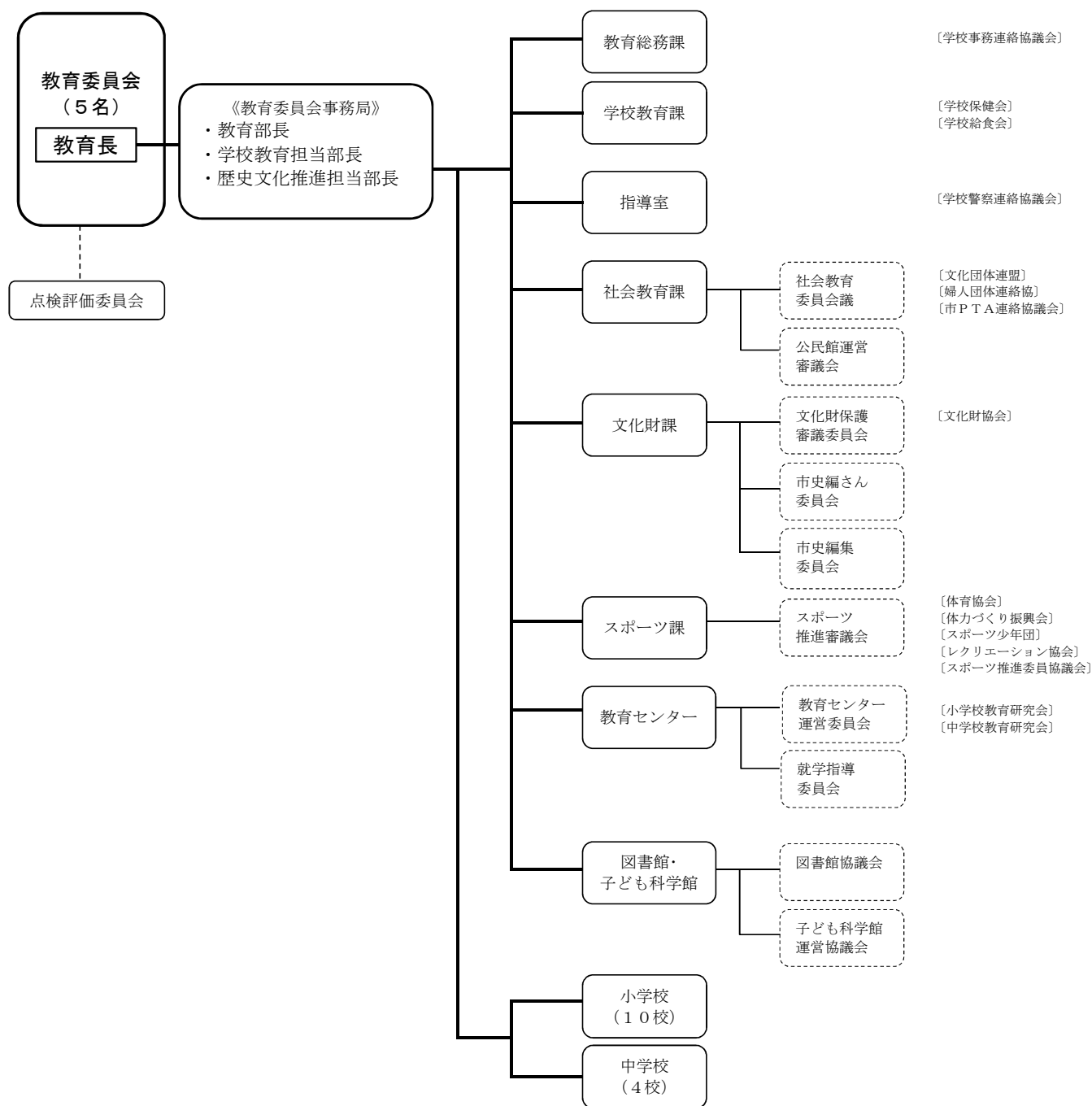

## (2) 事務分掌

### ◎ 教育総務課

- ① 教育行政の総合的企画及び調整に関する事。
- ② 教育委員会議に関する事。
- ③ 儀式及び表彰に関する事。
- ④ 事務局並びに教育機関等の組織及び事務管理に関する事。
- ⑤ 事務局並びに教育機関の職員の人事、福利厚生及び研修（県費負担教職員を除く。）に関する事。
- ⑥ 文書の取扱指導及び統制に関する事。
- ⑦ 教育委員会規則及び規程等に関する事。
- ⑧ 行政文書の公開に関する事。
- ⑨ 公印の管理に関する事。
- ⑩ 文書の収受及び発送に関する事。
- ⑪ 教育予算の総括調整に関する事。
- ⑫ 学校管理に係る物品等に関する事。
- ⑬ 教育に関する調査統計に関する事。
- ⑭ 教育財産の総括的管理及び調整に関する事。
- ⑮ 教育財産の取得及び処分申し出に関する事。
- ⑯ 教育施設の基本計画及び実施計画に関する事。
- ⑰ 教育施設の管理に関する事。
- ⑱ 教育財産の損害保険に関する事。
- ⑲ 人権教育に関する事。
- ⑳ 事務局及び教育機関の職員（県費負担教職員を除く。）の公務災害に関する事。
- ㉑ 教育行政に関する相談に関する事。
- ㉒ 総合教育会議の補助執行に関する事。
- ㉓ 事務局の調整及び連絡に関する事。

### ◎ 学校教育課

- ① 学校教育の総合的企画及び調整に関する事。
- ② 県費負担教職員の任免、服務及びその他人事に関する事。
- ③ 学校の組織編成に関する事。
- ④ 通学区域の設定及び変更に関する事。
- ⑤ 児童及び生徒の就学並びに転入学に関する事。
- ⑥ 学齢簿の編製、整備及び保管に関する事。
- ⑦ 児童及び生徒の就学援助に関する事。
- ⑧ 教科用図書等の取扱いに関する事。
- ⑨ 学校行事その他の承認及び届出に関する事。
- ⑩ 学校教育関係団体の指導育成に関する事。
- ⑪ 義務教育教材の整備に関する事。
- ⑫ 学校医に関する事。
- ⑬ 教職員、児童及び生徒の保健衛生並びに福利厚生に関する事。
- ⑭ 日本スポーツ振興センターに関する事。
- ⑮ 学校給食に関する事。
- ⑯ 給食調理員の服務に関する事。

## ◎ 指 導 室

- ① 教職員の研修に関する事。
- ② 教育課程の編成、教育研究に関する事。
- ③ 学習指導及び学習活動支援に関する事。
- ④ 児童生徒指導に関する事。
- ⑤ 道徳教育、人権教育に関する事。
- ⑥ 進路指導に関する事。
- ⑦ 安全・健康教育に関する事。
- ⑧ 国際理解教育に関する事。
- ⑨ 情報教育及び教育環境のICT化の推進に関する事。
- ⑩ 自然教室・ふれあい・体験活動及び文化教育に関する事。
- ⑪ 学校図書館教育に関する事。
- ⑫ 部活動推進事業に関する事。
- ⑬ 教科用図書採択に関する事。

## ◎ 社会教育課

- ① 社会教育の総合的企画及び調整に関する事。
- ② 公民館の総合的な企画調整に関する事。
- ③ 社会教育委員及び社会教育委員会議に関する事。
- ④ 成人教育、家庭教育及び人権教育に関する事。
- ⑤ 生涯学習の支援に関する事。
- ⑥ 文化芸術振興に関する事。
- ⑦ 社会教育関係団体の指導育成に関する事。
- ⑧ 公民館運営審議会及び公民館長に関する事。
- ⑨ 公民館の管理運営に関する事。
- ⑩ 公民館の事業に関する事。
- ⑪ 公民館関係機関との調整連絡に関する事。

## ◎ 文化財課

- ① 文化財及び市史の総合的企画及び調整に関する事。
- ② 文化財保護審議会に関する事。
- ③ 文化財の保護、保存及び活用に関する事。
- ④ 文化財の調査及び研究に関する事。
- ⑤ 市史編さんに関する事。
- ⑥ 市史資料の収集及び保管に関する事。
- ⑦ 市史編さん委員会に関する事。
- ⑧ 市史編集委員会に関する事。

## ◎ スポーツ課

- ① 生涯スポーツの企画及び調整に関する事。
- ② スポーツ推進審議会に関する事。
- ③ スポーツ推進委員に関する事。
- ④ 体力づくり運動の推進に関する事。
- ⑤ スポーツの振興に関する事。
- ⑥ レクリエーション活動に関する事。
- ⑦ スポーツ団体の指導及び育成に関する事。
- ⑧ 学校体育施設開放に関する事。
- ⑨ スポーツ施設の管理運営に関する事。
- ⑩ 市民生涯スポーツ推進基本計画の推進に関する事。

## ◎ 教育センター

- ① 教育センターの総合的企画及び管理運営に関する事。
- ② 教育に係る調査研究事業に関する事。
- ③ 教科指導法の研修に関する事。
- ④ 教育に係る研修講座等の開催に関する事。
- ⑤ 教育相談に関する事。
- ⑥ 適応指導に関する事。
- ⑦ 特別支援教育に関する事。
- ⑧ 教育に係る情報収集及び提供に関する事。
- ⑨ 姉妹都市教育交流に関する事。
- ⑩ 地域教育機関等連絡協議会に関する事。
- ⑪ 教育センター運営委員会に関する事。

## ◎ 図書館・子ども科学館

- ① 図書館及び子ども科学館の総合的企画及び調整に関する事。
- ② 施設、設備の維持及び管理に関する事。
- ③ 教育施設及び関係団体との連絡調整に関する事。
- ④ 市内の小学校並びに中学校の教育課程に基づく授業への協力及び援助に関する事。
- ⑤ ボランティアの育成、指導に関する事。
- ⑥ 広報活動に関する事。
- ⑦ 図書館協議会に関する事。
- ⑧ 図書館資料の収集、整理及び保存に関する事。
- ⑨ 図書館資料の閲覧及び貸出に関する事。
- ⑩ 読書案内、資料相談等の情報提供に関する事。
- ⑪ 読書会、研究会、講演会等に関する事。
- ⑫ 他の図書館、学校、公民館等の関係機関との連絡、協力及び図書館資料の相互貸借に関する事。
- ⑬ 子ども科学館運営協議会に関する事。
- ⑭ 子ども科学館入館料及び観覧料に関する事。
- ⑮ 子ども科学館の展示物等に関する事。
- ⑯ 子ども科学館のプラネタリウム等に関する事。
- ⑰ 科学に関する教育普及活動に関する事。

### (3) 職員配置表

平成27. 5. 1 現在 (単位: 人)

課・館名 職名		教育 総務課	学校 教育課	指導室	社会 教育課	文化財 課	スポーツ 課	教育 センター	図書館・ 子ども科 学館	計
教 育 長	1									1
教 育 部 長 学 校 教 育 担 当 部 長 歴 史 文 化 推 進 担 当 部 長 専 任 参 事 ・ 参 事	4 [+2]									4 [+2]
課 長 ・ 室 長 ・ 所 長 館 長 ・ 担 当 課 長		1 [-1]	1	1	<1>	1	1	1	1	7 <1> [-1]
主 幹			1 [+1]			[-1]				1
副 主 幹		2 [+2]	2	2 [+1]	1		1	[-1]	1	9 [+2]
主 査		1 [-2]	3 [-1]	3 [-1]	5 [-1]	3		4 [+2]	3	22 [-3]
指 導 主 事				<5>				<3>		<8>
研 修 指 導 主 事									1	1
主 任 主 事 主 任 栄 養 士			3					1 [+1]		4 [+1]
主 事		1	1		2	2 [+1]	2 [-1]	[-1]	5	13 [-1]
( 専 門 員 )		(2) [+1]	(1) [+1]		(3) [+2]	(1)	(1)	[-1]	(2) [+2]	(10) [+5]
栄 養 士			1 [+1]							1 [+1]
主 事 補					1		1 [+1]			2 [+1]
校 務 整 備 員		4 (再任用1)								4
給 食 調 理 員			29 [-3] (再任用6)							29 [-3]
計	5 [+2]	9 [-1]	41 [-2]	6	9 <1> [-1]	6	5	6 [+1]	11	98 <1> [-1]

- ・ < > 内は兼職者
- ・ 専門員(事務職)、再任用(現業職)は内数で定数外のため含めない。
- ・ [ ] 内は H26年度との増減数値





## 第 2 章 教 育 財 政



# 1. 平成27年度一般会計予算

(歳出)

款	27年度	26年度	比較増減	対前年度 伸率	構 成 比	
	予 算 額	予 算 額			27年度	26年度
	千円	千円	千円	%	%	%
1. 議会費	313,580	296,509	17,071	5.8	1.0	1.0
2. 総務費	3,383,701	3,181,690	202,011	6.3	11.2	11.0
3. 民生費	12,230,194	11,853,156	377,038	3.2	40.4	41.1
4. 衛生費	2,484,072	2,359,412	124,660	5.3	8.2	8.2
5. 農林水産業費	496,966	426,815	70,151	16.4	1.6	1.5
6. 商工費	628,948	663,208	△34,260	△5.2	2.1	2.3
7. 土木費	4,163,796	3,308,016	855,780	25.9	13.7	11.5
8. 消防費	1,219,744	1,542,228	△322,484	△20.9	4.0	5.3
9. 教育費	2,699,157	2,481,166	217,991	8.8	8.9	8.6
10. 災害復旧費	600	600	0	0.0	0.0	0.0
11. 公債費	2,665,242	2,709,200	△43,958	△1.6	8.8	9.4
12. 予備費	30,000	30,000	0	0.0	0.1	0.1
歳出合計	30,316,000	28,852,000	1,464,000	5.1	100.0	100.0

## 2. 教育委員会予算

<教育費>

項・目	27年度 予算額	26年度 予算額	比較増減	対前年度 伸び率	構成比	
					27年度	26年度
	千円	千円	千円	%	%	%
教育総務費	496,891	527,570	△ 30,679	△ 5.8	18.9	21.9
教育委員会費	4,886	4,638	248	5.3	0.2	0.2
事務局費	432,861	465,642	△ 32,781	△ 7.0	16.5	19.3
教育研究指導費	58,252	56,290	1,962	3.5	2.2	2.3
人権教育推進事業費	892	1,000	△ 108	△ 10.8	0.0	0.1
小学校費	1,017,630	944,214	73,416	7.8	38.7	39.3
学校管理費	571,309	502,932	68,377	13.6	21.7	20.9
教育振興費	150,678	141,892	8,786	6.2	5.7	5.9
学校建設費	295,643	299,390	△ 3,747	△ 1.3	11.2	12.5
中学校費	257,413	222,203	35,210	15.8	9.8	9.2
学校管理費	182,886	147,490	35,396	24.0	7.0	6.1
教育振興費	74,527	74,713	△ 186	△ 0.2	2.8	3.1
社会教育費	739,705	657,384	82,321	12.5	28.1	27.3
社会教育総務費	318,225	349,803	△ 31,578	△ 9.0	12.1	14.5
公民館費	112,804	111,195	1,609	1.4	4.3	4.6
図書館子ども科学館費	308,676	196,386	112,290	57.2	11.7	8.2
保健体育費	117,096	55,665	61,431	110.4	4.5	2.3
保健体育総務費	32,451	33,998	△ 1,547	△ 4.6	1.2	1.4
体育施設費	84,645	21,667	62,978	290.7	3.2	0.9
合 計	2,628,735	2,407,036	221,699	9.2	100.0	100.0

※ 上記教育費は、市長部局子ども部青少年課分を除く。

<総務費>

細 目	27年度 予算額	26年度 予算額	比較増減	対前年度 伸び率
	千円	千円	千円	%
市史編さん事業費	443	6,636	△ 6,193	△ 93.3

### 3. 平成27年度事業別・所管別当初予算の概要

#### 〔教育総務課〕

※（ ）内は昨年度予算額

事業名	予算額	事業内容
教育委員会費	千円 4,886 (4,638)	①教育委員報酬 ②教育委員費用弁償 ③教育委員会表彰 ④教育委員会交際費
事務局費	272 (355)	①事務局運営費
人権教育推進費	607 (669)	①人権教育研修会の開催 ②人権・同和教育研究大会等への参加 ③人権啓発資料の購入
学校管理費 〈小学校〉	247,632 (183,819)	①学校運営事務費 ②学校施設維持管理費 ③校舎等改修事業費
学校建設費	295,643 (299,390)	①石田小学校施設取得費 ②桜台小学校屋内運動場取得費
学校管理費 〈中学校〉	122,662 (92,808)	①学校運営事務費 ②学校施設維持管理費 ③校舎等改修事業費
合計	671,702 (581,679)	

#### 〔学校教育課〕

事業名	予算額	事業内容
事務局費	千円 1,584 (1,571)	①事務局事務費 ②教職員福利厚生 ③学校災害の見舞金
教育研究指導費	1,015 (1,001)	①校長会等への補助金委託金 ②教育委員会の嘱託医報償費 ③伊勢原市学校保健会交付金
学校管理費 〈小学校〉	142,243 (123,873)	①小学校教科等事務費 ②学校嘱託医等報酬 ③児童の健康診断及び精密検査 ④就学時の健康診断 ⑤教職員の健康診断 ⑥学校給食の推進 ⑦通学路安全推進
教育振興費 〈小学校〉	44,796 (41,094)	①義務教育教材の購入 ②理科教育等教材の購入 ③教育推進の事業 ④特別支援学級の運営 ⑤就学援助
学校管理費 〈中学校〉	28,064 (23,334)	①中学校教科等事務費 ②学校嘱託医等報酬 ③生徒の健康診断及び精密検査 ④教職員の健康診断 ⑤学校給食の推進
教育振興費 〈中学校〉	27,714 (25,514)	①義務教育教材の購入 ②理科教育等教材の購入 ③教育推進の事業 ④特別支援学級の運営 ⑤就学援助
合計	245,416 (216,387)	

〔指導室〕

事業名	予算額	事業内容
事務局事務費	千円 1,066 (725)	①職員の研究会等への参加及び指導資料の整備 ②定時制・通信制教育への振興 ③伊勢原市読書感想文コンクール ④伊勢原市学校警察連絡協議会兼伊勢原市いじめ防止等連絡協議会の運営
教育研究指導費	410 (623)	①環境教育研修会、道徳教育研修会、情報教育研修会等 ②児童生徒指導研修会・担当者会議 ③進路指導協議会等への助成 ④「総合的な学習の時間」の指導充実
教育研究調査費	782 (564)	①学校指定研究 ②進路指導の推進
移動教室推進事業費	1,563 (1,653)	①移動教室推進事業 ・図書館、子ども科学館等における校外学習
国際及び姉妹都市 交流教育推進事業費	17,085 (14,725)	①外国語教育推進事業 ・外国語指導助手配置 ②日本語指導等協力者派遣事業 ・日本語指導等協力者の派遣
創意ある学校づくり 推進事業費	4,580 (4,394)	①学校、家庭、地域の連携による「開かれた学校づくり」の推進 ②「総合的な学習の時間」の学習指導 ③自然や人や物とふれあう教育の推進 ④伝統や文化、小学校英語活動等、学校の実態に応じた創意ある教育活動の推進
特色ある教育モデル 推進事業費	4,152 (4,940)	①自然や伝統文化を活かした教育活動 ②ICT機器の利活用 ③外国語活動の充実
人権教育推進事業費	225 (268)	①教職員の人権教育に対する研修 ②学校への人権教育を推進するための指定研究
学校図書館整備事業費	6,542 (6,437)	①学校図書館整備員派遣 ②図書購入
情報教育推進事業費	76,370 (81,586)	①情報教育の推進 ②小学校教育用コンピュータの活用 ③中学校教育用コンピュータの活用 ④小学校教職員校務用コンピュータの活用 ⑤中学校教職員校務用コンピュータの活用
文化教育推進事業費	3,757 (3,520)	①小学校音楽鑑賞会推進事業 ②中学校音楽会推進事業 ③小学校演劇鑑賞会推進事業 ④中学校演劇発表会推進事業
学習活動支援事業費	37,331 (29,932)	①小学校第1・2学年の35人学級の実施 ・小学校少人数授業に係る非常勤講師及び教科担任制に係る非常勤講師の配置5校（5名） ②指導補助員の配置 ・大山小学校を除く小学校9校（大規模校2校には2名配置）中学校4校（大規模校1校には、2名配置）
部活動推進事業費	6,799 (6,812)	①中学校における部活動の振興 ②指導協力者の派遣 ③各種大会への参加及び中学校体育連盟等に対する助成
合計	160,662 (156,179)	

〔社会教育課〕

事業名	予算額	事業内容
生涯学習推進事業費	千円 290 (293)	①大学開放講座の開催（1講座） ②石田小学校特別教室の開放 ③社会教育等賛助・支援 ④市民大学講座の開催（市民提案型協働事業）
文化振興事業費	1,191 (1,228)	①第20回いせはら市展の開催 ②第51回伊勢原市民文化祭の開催 ③第31回伊勢原美術協会展の開催 ④第27回市民音楽会の開催
社会教育関係団体補助金	609 (609)	①社会教育関係団体の育成
人権社会教育推進事業費	60 (63)	①人権セミナー（人権意識の高揚を目的とした講演会、テーマを絞った講演会、子ども映画会など）の開催
地域人材家庭教育支援事業費	2,300 (2,300)	地域の様々な人材を活用し、学校や家庭、その他の関係機関と連携しながら家庭教育を推進するとともに、子育てに関する情報交換の機会の提供等、地域のサポート体制を構築し、家庭教育支援に努める。
その他	2,744 (2,797)	①社会教育委員（13人）、社会教育指導員（2人）、 ②社会教育一般事務費
公民館活動事業費	1,679 (1,732)	①公民館講座開催 ②公民館まつりの開催 ③幼児家庭教育学級の開設 ④家庭教育講演会の開設 ⑤高齢者学級の開設 ⑥女性セミナーの開設
公民館維持管理費	97,388 (95,672)	①中央公民館の施設管理 ②地区公民館の施設管理
公民館一般事務費	13,737 (13,791)	①社会教育指導員（2人）、公民館館長（6人） ②公民館一般事務費
合計	119,998 (118,485)	

〔文化財課〕

事業名	予算額	事業内容
文化財保護審議会運営費	千円 128 (128)	①文化財保護審議会の開催（年3回）
文化財調査研究費	570 (139)	①文化財の調査研究 ②手中明王太郎大工道具調査
文化財保護啓発活動費	835 (1,619)	①文化財保護強調週間事業の開催 ②第29回考古資料展の開催 ③歴史文化財散策コースの整備 ④いせはら歴史解説アドバイザー養成講座（第4期生基礎講座2年目） ⑤伊勢原市文化財協会事業費補助
史跡・文化財等保存整備費	630 (630)	①市指定文化財保存修理・管理等補助（13カ所・21件）
文化財保存室管理運営費	1,194 (1,198)	①文化財保存室の施設管理
埋蔵文化財調査費	5,883 (5,659)	①埋蔵文化財発掘調査 ②出土資料の整理
文化財一般事務費	44 (44)	①職員普通旅費
文化財保管施設整備事業費	1,102 (1,102)	①文化財保管施設賃借料
（仮）郷土資料館整備事業費	4,045 ( 0)	①整備に向けた準備 ②資料整理
文化財ホームページ情報発信事業費	272 (267)	①文化財ホームページ情報発信事業機器賃借料等
宝城坊本堂保存修理支援事業費	13,333 (13,333)	①宝城坊本堂保存修理支援事業費補助（6年次）
市史編さん事業費	443 (6,636)	①市史編さん委員会の開催 ②市史編集委員会の開催
合計	28,479 (30,755)	

【スポーツ課】

事業名	予算額	事業内容
スポーツ推進 審議会運営費	千円 569 (162)	①スポーツ推進審議会の開催 ②市民の体力・スポーツに関する意識調査の実施
体力づくり 推進事業費	5,832 (7,237)	①地区住民体育祭 ②第33回伊勢原駅伝競走大会 ③スポーツリーダー養成講座 ④すこやか少年少女スポーツフェスティバル ⑤第45回市民走れ走れ大会 ⑥第27回市民ゴルフ大会 ⑦地区体力づくり団体育成 ⑧中高齢者スポーツ事業 ⑨いせはらCITYウォーク推進事業 ⑩住民総参加型スポーツイベント「チャレンジデー」 ⑪民間体育施設開放事業
スポーツ・レクリエーション 活動推進事業費	3,432 (3,557)	①伊勢原市スポーツ賞・スポーツ奨励賞 ②各種スポーツ大会派遣 ③市選手権大会 ④かながわ駅伝競走大会 ⑤ビームライフル射撃体験教室 ⑥スポーツ関係団体育成
総合体育大会 開催費	605 (605)	①市総合体育大会 ②シニアスポーツ大会
学校体育施設 開放事業費	12,364 (12,054)	①学校プール開放 ②学校体育館・グラウンド開放
大山登山マラソン	2,042 (2,042)	①第31回大山登山マラソン大会開催
体育施設維持管理費	84,645 (21,667)	①武道館管理運営 ②スポーツ広場維持管理 (仮称)上満寺スポーツ広場整備事業 ③学校夜間照明設備管理運営(中沢中、石田小)
スポーツ推進委員 活動事業費	2,275 (2,880)	①実技講習 ②研究大会参加
保健体育一般事務費	5,332 (5,461)	①スポーツ課一般事務
合計	117,096 (55,665)	



【教育センター】

事業名	予算額	事業内容
教育研究指導費	千円 1,705 (1,738)	①小学校児童野外活動・校外学習推進事業 ②中学校文化行事推進事業 ③特別支援教育推進事業
教育研究調査費	946 (927)	①伊勢原市小学校教育研究会推進事業 ②伊勢原市中学校教育研究会推進事業
教育研究事業費	千円 2,492 (3,583)	①教科指導法研修講座の開催 ②教育課題研修講座の開催 ③夏季自己啓発研修会の開催 ④自主課題別調査研究活動 ⑤指定課題別調査研究活動 ⑥学校別教育課題研修講座の推進 ⑦社会科副読本の作成 ⑧歴史読本の作成 ⑨生活科・理科副読本の作成
適応指導教室事業費	4,120 (4,020)	①適応指導教室の管理・運営 ②カウンセリング研修会の開催
姉妹都市(ラミラダ市)教育視察研修事業費	431 (436)	①姉妹都市教育視察研修派遣事業 ②姉妹都市教育視察研修受入事業
教育センター運営事務費	3,881 (4,074)	①教育センター管理・運営 ②市内教育情報のデータベース化
教育相談事業費	13,872 (11,848)	①来所・電話・訪問・巡回による教育相談の実施 ②スクールカウンセラーによる教育相談の実施 ③学校訪問教育相談研修会の開催 ④学生ボランティア派遣
特別支援教育環境整備費	28,038 (27,227)	①特別支援学級介助員配置
特別支援教育推進事業費	1,218 (1,764)	①適切な就学指導の推進 ②就学支援の実施
通級指導教室推進事業費	400 (920)	①通級指導教室環境整備 ②通級指導教室推進事業
合計	57,103 (56,537)	

【図書館・子ども科学館】

事業名	予算額	事業内容
図書館・子ども科学館維持管理費	千円 201,586 (87,683)	図書館・子ども科学館施設、設備の維持管理等
図書館運営事業費	63,227 (63,710)	図書館協議会(年2回) 資料購入 図書館電算システム及び周辺機器等リース 図書館貸出等業務委託等
視聴覚ライブラリー運営事業費	147 (149)	資料購入、視聴覚機材維持管理
子ども科学館運営事業費	16,209 (16,199)	①～②
①子ども科学館事務費	15,237 (15,149)	運営事務費 運営協議会委員(7名・任期2年) 運営協議会の開催 子ども科学館受付案内業務委託等
②教育普及活動費	972 (1,050)	科学実験教室、科学工作教室の開催 出張科学館の開催 自由研究相談室・自由研究展示会の開催等
展示室運営事業費	4,556 (4,700)	サイエンスショーの開催 わんぱく工作教室の実施 展示物の保守点検委託 コンピューター機器のリース等
プラネタリウム運営事業費	22,951 (23,945)	クーデの日、天文学習会の開催 プラネタリウム等番組案内の作成 プラネタリウム・天体観測機器の保守点検委託 デジタル投影システム・投影番組リース等
合計	324,885 (212,585)	



## 第 3 章 教 育 施 設



桜台小学校 2 期校舎



## 1. 学校施設の概要

学 校	敷地面積	建 物									プ ール	開校記念日
		校 舎					屋 内 運 動 場					
		鉄 筋	鉄骨	木造	計	非木造 保有率	鉄 筋	鉄 骨	計			
小 学 校	伊勢原	12,654	5,678	120	5,798	100.0	831		831	325	M 6.4.17	
	大 山	11,953	1,645	61	1,706	100.0		854	854	325	M 6.5.12	
	高部屋	16,580	4,894	45	4,939	100.0		937	937	325	M35.5.19	
	比々多	13,117	5,415	113	5,528	100.0		935	935	325	M 6.7.17	
	成 瀬	17,809	5,963	147	6,110	100.0		914	914	359	M12.5.20	
	大 田	13,571	5,094	151	5,245	100.0		934	934	325	M 5.3.10	
	桜 台	23,514	6,711	34	6,818	98.9	1,430		1,430	325	S44.1.21	
	緑 台	19,848	4,075	32	4,107	100.0		849	849	325	S53.4.10	
	竹 園	19,148	4,400	36	4,436	100.0	833		833	325	S53.4.10	
	石 田	26,052	8,980	26	9,006	100.0	1,399		1,399	359	H11.5.15	
計	174,246	52,855	765	53,693	100.0	4,493	5,423	9,916	3,318			
中 学 校	山 王	28,066	6,513	231	6,802	99.1		1,495	1,495	325	S37.1.8	
	成 瀬	34,310	8,030	100	8,190	99.3		1,419	1,419	325	S22.3.3	
	伊勢原	31,141	8,273	364	8,637	100.0	1,293		1,293	325	S50.4.22	
	中 沢	26,963	6,581		6,581	100.0		1,081	1,081	325	S57.4.10	
	計	120,480	29,397	695	30,210	99.6	1,293	3,995	5,288	1,300		

## 2. 社会教育施設の概要

### (1) 公民館

館 名	所 在 地 (電 話)	建 設 年 月	開 館 年 月	施 設		その他収容人数等
				敷 地	建 物 面 積	
中央公民館	東大竹一丁目21-1 93-7500	平成 3年10月	平成 3年10月	1,417 m <sup>2</sup>	鉄筋4階(-誠館) 地下1階3,496m <sup>2</sup>	展示ホール 350人 レクリエーション室 230人 美術工芸室 和室・茶室ほか
大 山 "	大山303-1 93-5708	昭和 53年3月	昭和 50年4月	411	鉄筋2階 415.77m <sup>2</sup>	集会室 18人 学習室 18人 和室12畳 講義室 150人 図書資料室
大 田 "	下谷1473 95-4375	昭和 54年3月	昭和 50年4月	915	鉄筋2階 521.18m <sup>2</sup>	会議室 20人 学習室 18人 和室15畳 講義室 150人 図書資料室
成 瀬 "	高森1840-2 95-1096	昭和 55年3月	昭和 29年12月	1,203	鉄筋2階 726.28m <sup>2</sup>	集会室 60人 学習室 30人 和室22畳 講義室 180人 図書資料室
比々多 "	坪ノ内307 92-6961	昭和 56年3月	昭和 50年4月	1,784	鉄筋2階 623.74m <sup>2</sup>	集会室 18人 学習室 36人 和室24畳 講義室 180人 図書資料室
高部屋 "	西富岡1143-1 94-3857	昭和 57年3月	昭和 50年4月	1,698	鉄筋2階 729.41m <sup>2</sup>	集会室 38人 学習室 18人 和室33畳 講義室 180人 料理実習室 美術工芸室 ほか
伊勢原南 "	東大竹854 92-1210	昭和 59年3月	昭和 59年4月	1,735	鉄筋2階 757.01m <sup>2</sup>	集会室 40人 学習室 20人 和室33畳 講義室 180人 図書資料室

※休館日：月曜、祝日、年末年始。ただし中央公民館は第1、3月曜及び文化の日を開館します。

## (2) 体育施設

施設名	所在地	開設年月日	施設規模	使用料
武道館	伊勢原3-17-30	昭和61年 3月1日	延床面積 1,108.62㎡	
			剣道場2面 325.01㎡	1面1時間 300円
			柔道場1面 211.41㎡ (128畳)	1面1時間 300円
			会議室 58.52㎡	1室1時間 200円
中沢中学校 夜間照明設備	下糟屋231-1	昭和60年 8月24日	グラウンド面積 12,360㎡	1時間 2,000円
石田小学校 夜間照明設備	石田1168-1	平成11年 6月1日	グラウンド面積 11,000㎡	1時間 2,000円
こどもスポーツ 広 場	神戸120	平成元年 7月1日	グラウンド面積 10,000㎡	無 料
大田すこやか スポーツ広場	下谷1475-1	平成2年 7月21日	グラウンド面積 8,738㎡	無 料

※武道館は月曜日（ただし、月曜日が祝日の時は開館）、年末年始休館。

※竹園すこやかスポーツ広場は、平成23年6月30日で廃止。

## (3) 図書館・子ども科学館

所在地・電話	開設年月日	施設	
		敷 地	建 物 面 積
田中76 図書館 92-3500 子ども科学館 92-3600	平成元年4月	3,889㎡	鉄筋（一部鉄骨）コンクリート造 地下2階 地上4階 ペントハウス2階 8,036㎡

※休館日 月曜（図書館は祝日、子ども科学館は祝日と夏休み期間中は除く）、第一水曜、祝日の翌日（祝日の翌日が土、日、月の場合は火曜）、資料特別整理期間（図書館）・展示物総合点検日（子ども科学館）、年末年始。

## (4) 青少年センター

所在地・電話	開設年月日	施設		室名・定員
		敷 地	建 物 面 積	
田中316-1 94-7171	平成7年4月12日	3,466㎡	本館（鉄筋）3階 体育館、弓道場 2, 265㎡	集会室 100人 音楽室 24人 工芸室 20人 和 室 24人 学習室 54人

※ 休館日 月曜（ただし、月1回程度の施設メンテナンス日を除いては臨時開館）、年末年始。

## (5) 青少年健全育成施設

## ①児童遊園・青少年広場

No.	施設名	所在地	開設年月日	敷地面積
1	笠窪児童遊園	笠窪503～505	昭和 41. 2	1,236㎡
2	白根 "	白根426	41. 12	222
3	大原 "	桜台1-31-5	41. 12	873
4	下落合 "	下落合647	42. 11	612
5	三ノ宮 "	三ノ宮888-1	45. 3	165
6	沼目 "	沼目2-3-28	45. 10	413
7	高森 "	高森523	47. 3	330
8	高森台 "	高森台2-1-76	48. 12	190
9	大田青少年広場	沼目6-1488-1	54. 4	1,995.26
10	千津 "	東大竹280-1	59. 10	2,338.75
11	殿村 "	板戸172	61. 10	1,820

※No.2はH18.10.1所在地を変更

## ②児童館

No.	施設名	所在地	開設年月日	敷地面積	建物の構造	延面積
1	善波児童館	善波738	昭和 38. 3	844㎡	木造平屋建	177.21㎡
2	三ノ宮 "	三ノ宮888-1	42. 3	496	"	161.98
3	大原 "	桜台1-31-5	44. 3	1,144	"	280.72
4	沼目 "	沼目2-3-28	44. 12	813	"	173.26
5	中央 "	伊勢原1-5-12	47. 3	273	木造2階建	171.41
6	高森 "	高森523	47. 3	342	木造平屋建	168.48
7	下谷 "	下谷561	47. 12	489	"	163.60
8	高森台 "	高森台2-1-76	48. 12	354	"	164.43
9	つきみの "	沼目4-24-1	49. 2	648	"	163.60
10	七五三引 "	上粕屋790-イ	51. 3	495	"	163.60
11	藤野 "	日向1278	53. 3	511	"	165.62
12	子易 "	子易369	56. 4	389	木造2階建	153.35
13	板戸 "	板戸831-9	平成 5. 3	373	"	254.56

※休館日 火曜、国民の祝日、年末年始。

## (6) 日向ふれあい学習センター

所在地・電話	開設年月日	施設		室名・定員(面積)
		敷地	建物面積	
日向2191 92-1074	平成11年4月	9,428㎡	本館 鉄筋(一部木造) 地下1階 地上2階 研修室1階 1,002.24㎡	研修室 (120㎡) 集会室 60人 宿泊室 60人 大浴場 10人 小浴場 4人 陶芸窯 1基 野外炊飯場 6区画 バーベキュー場 8区画

※休館日 火曜、国民の祝日の翌日、年末年始。





## 第4章 学校教育



中学校食育授業



# 1. 市内小中学校一覧表

( ) 内の数字は前年度との比較

小学校

(平成27年5月1日現在)

校名	所在地	児童数 (人)	学級数	県費教職員数 (人)				計	市費教職員数 (人)			計
				校長・教諭	養護教諭	学校栄養職員	学校事務職員		校務整備員	学校栄養職員	給食調理員	
伊勢原	伊勢原4-1-1	668 (△8)	25 (1)	31	1	1	1	34	※1 2	0	※2 10 (3)	12 (3)
大山	大山209	44 (2)	8	11	1	0	1	13	1	(兼) 1	2	4
高部屋	西富岡1090-1	467 (△15)	17	24	1	0	1	26	※1 2	(兼) 1	※2 7 (1)	10 (1)
比々多	神戸521-1	699 (△11)	25 (1)	34 (2)	1	1	2	38 (2)	※1 2	0	※2 9 (2)	11 (2)
成瀬	高森1481-3	665 (26)	26	31	1	1	1	34	1	0	※2 9 (2)	10 (2)
大田	下谷1471-1	520 (6)	21 (2)	29 (4)	1	0	1	31	※1 2	1 (1)	※2 7 (1)	10 (2)
桜台	桜台4-16-1	665 (△54)	26 (△2)	38 (△3)	1	※3 1	1	38 (△3)	※1 2	0	※2 9 (2)	11 (2)
緑台	高森482	332 (△9)	14	19	1	0	1	21	※1 2	(兼) 1	※2 5 (1)	8 (1)
竹園	岡崎6611-1	532 (△39)	20	27 (△1)	1	1	1	30 (△1)	※1 2	0	※2 7 (1)	9 (1)
石田	石田1168-1	523 (△7)	22 (1)	27 (△1)	1	※3 1	2	31 (△1)	※1 2	0	※2 7 (1)	9 (1)
合 計		5,115 (△109)	204 (3)	268	10	6 (△1)	12	296 (△1)	延べ人数 18	4 (1)	延べ人数 72 (14)	94 (15)

※1 臨時職員等2名での交替勤務

※2 再任用職員(6名)及び臨時職員(調理補助員37名)による交替勤務を含む

※3 栄養教諭配置

中学校

(平成27年5月1日現在)

校名	所在地	生徒数 (人)	学級数	県費教職員数 (人)				計	市費教職員数 (人)			計
				校長・ 教諭	養護 教諭	学校 栄養 職員	学校 事務 職員		校務 整備 員	学校 栄養 職員	給食 調理 員	
山王	上粕屋804-2	645 (Δ30)	20 (Δ1)	37 (Δ1)	1	0	1 (Δ1)	39 (Δ2)	1	0	0	1
成瀬	高森2-22-1	706 (16)	21	38	1	0	2	41	1	0	0	1
伊勢原	桜台4-2-1	868 (Δ3)	25	45 (Δ1)	2	0	2	49 (Δ1)	1	0	0	1
中沢	下糟屋231-1	387 (Δ48)	15 (Δ1)	28 (Δ2)	1	0	2	31 (Δ2)	1	0	0	1
合 計		2,606 (Δ65)	81 (Δ2)	148 (Δ4)	5	0	7 (Δ1)	160 (Δ5)	4	0	0	4

小・中学校合計

(平成27年5月1日現在)

児童・ 生徒数 (人)	学級数	県費教職員数 (人)				計	市費教職員数 (人)			計
		校長・ 教諭	養護 教諭	学校 栄養 職員	学校 事務 職員		校務 整備 員	学校 栄養 職員	給食 調理 員	
7,721 (Δ174)	285 (1)	416 (Δ4)	15	6 (Δ1)	19 (Δ1)	456 (Δ6)	22	4 (1)	72 (14)	98 (15)

## 2. 市内県費教職員の年齢構成

(平成27年4月1日現在)

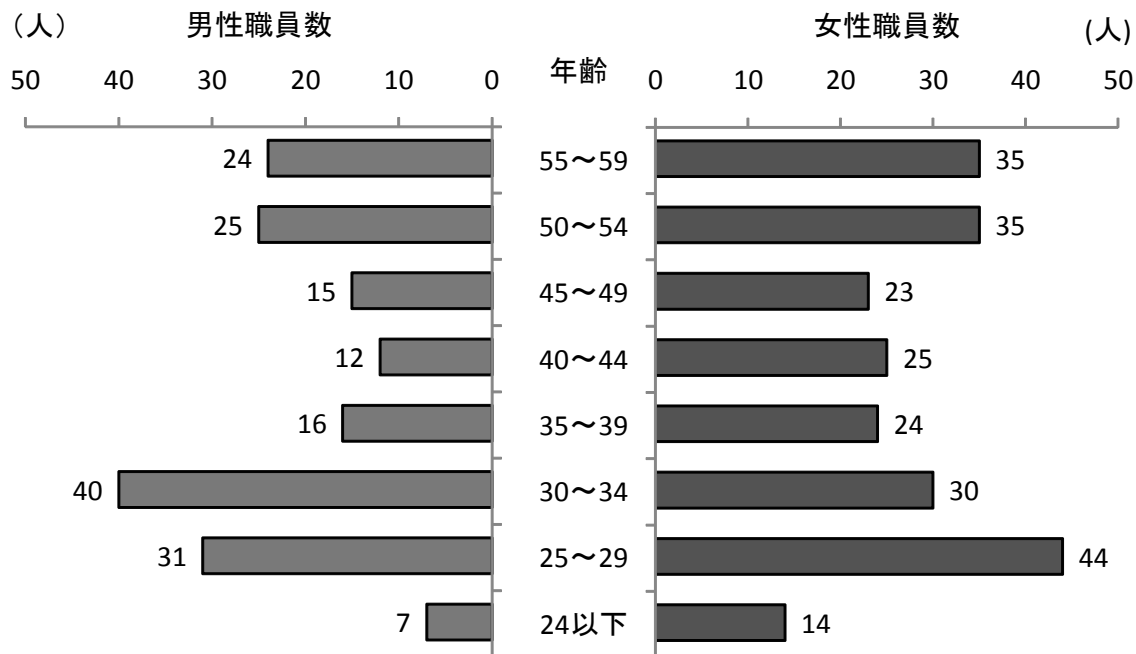

男性平均年齢 40.2歳(40.0歳) 女性平均年齢 38.7歳(40.4歳)  
 全体平均年齢 39.3歳(40.3歳)

※ ( ) は昨年度の平均年齢

《教職員の性別構成》対象者：正規教職員

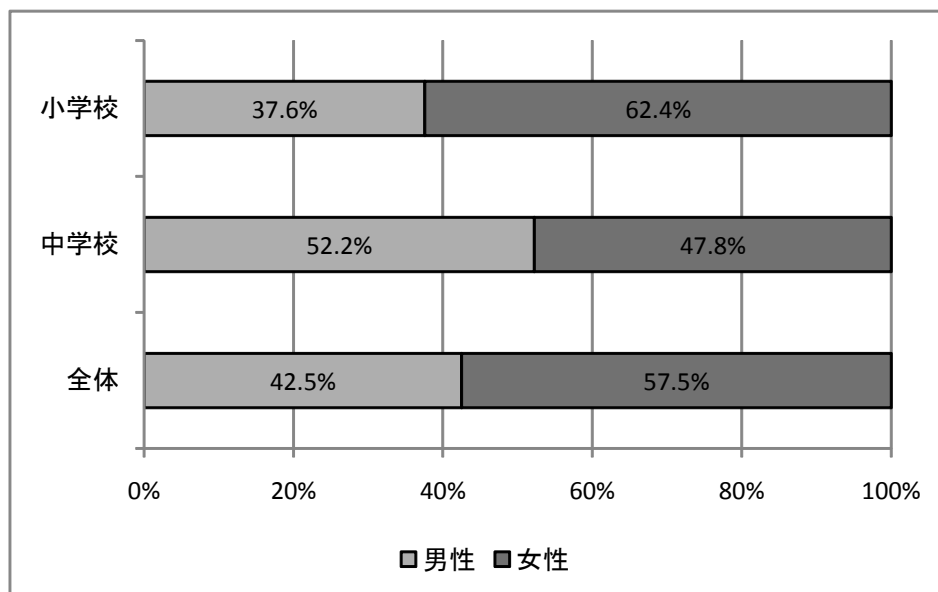











### 3. 市内小中学校紹介

小学校 ※各学校の教育目標は、教育基本法、学校教育法、その他関係教育法令に基づいています。

学校	教育目標	研究主題
伊勢原小学校	豊かな心と確かな学力をそなえ、健康でたくましく、夢の実現に向かって努力する子どもの育成 1 なかよく、助け合う子 2 よく考え、努力する子 3 健康で、たくましい子	◎研究テーマ 「心豊かな児童の育成」 ～道徳の授業を通して～  道徳教育の目標に基づき、道徳性を養うための指導と評価のあり方について、研究を深める。
大山小学校	「知・徳・体の調和のとれた、健康で心豊かな児童の育成」 ○考える子（知） ・自ら判断し行動できる子 ・進んで学習する子 ・自分の考えをはっきり言える子 ○思いやりのある子（徳） ・あいさつがしっかりできる子 ・思いやりのあるやさしい子 ・仲良く助け合う子 ○たくましい子（体） ・最後までやり通す子 ・元気で明るい子 ・進んで体をきたえる子	◎研究テーマ（案） 「自分の思いを表現できる子の育成をめざして」 ○めざす児童像 覇気がある子／苦手を克服できる子／よく働く子／粘り強くやりとげる子 ○育てていきたい力 基礎基本の定着／言語力の幅を広げる／言葉で話し合いをつなげる／失敗を恐れない積極性 ○取組の内容 ・英語教育の充実 ・ふるさとの自然体験・伝統文化の学習 ・ICT機器の利活用
高部屋小学校	「思いを言葉で伝え合う高部屋っ子」 ○思いを言葉で伝える子 ○話や意見をしっかり聞ける子 ○話す力を身につけ、生活の中で生かせる子 ①確かな学力 ②豊かな心の育成 ③健康や体力の向上 ④安全な学校づくり ⑤支援教育の充実 ⑥校内研究の充実 ⑦開かれた学校の推進	◎研究テーマ 「学び合う子の育成をめざして」 ～言語活動を通して～ ○話す力、聞く力の育成を念頭に国語の授業を進め、豊かな学び合い活動を推進する。 ○書く活動を取り入れた表現力・思考力の育成に努める。 ○教室掲示や環境を工夫し、言語活動の充実を図る。 ○読書環境を整備し、読書推進を図る。
比々多小学校	日本国憲法、教育基本法、学校教育法その他の関係教育諸法令及び伊勢原市教育振興基本計画に基づき、人間尊重・基本的人権の尊重を基盤として、地域社会の特性や実態を踏まえ、豊かな心（徳）と強いからだ（体）、確かな学力（知）をもつ児童の育成に努める。 1 感謝の気持ちを持ち、粘り強く行動する子（徳） 2 健康安全に気をつけ、元気に行動する子（体） 3 自分で考え行動する子（知）	◎研究テーマ 「ともに考え、豊かに生き生きと表現する子の育成」 本校では、考え合う、伝え合う、聴き合う、つなげ合う、助け合う、理解し合うなどの学び合いを通して、児童がともに学ぶ楽しさを実感できる授業の実践に取り組んでいる。そのため、算数を中心に、学習の進め方や発言・発表の仕方等を学んでいる。学習指導要領にもある「見通しをもち、筋道を立てて考え、表現する能力を育てる」ことに主眼を置き、授業の中で育てていきたいと考えている。
成瀬小学校	知・徳・体のバランスのとれた子どもの育成。子どもを中心に据えた教育の推進。 ◎よく考える子 〈かしこく〉（知） ・基礎的な知識や技能を習得し、それを活用できる児童の育成 ○思いやりのある子 〈やさしく〉（徳） ・友だちや他者を思いやり、勇気を持って正しい行動がとれる児童の育成 ○たくましい子 〈げんきよく〉（体） ・元気に活動し自ら健康増進に努められる児童の育成	◎研究テーマ 「豊かに関わり合い、共に学び合う子を目指して」 ～互いの意見から学びを深める場の工夫～ 本研究では、国語「読む」領域の授業を中心に話し合いや協働的な活動を通して、児童相互が豊かに関わり合い、学びあう授業づくりをめざす。学年カルテと授業記録をもとにした授業研究を進める中で、研究を深めたいと考えている。











小学校

	校 章	校 舎 全 景
伊勢原小学校		
大山小学校		
高部屋小学校		
比々多小学校		
成瀬小学校		

学校	教 育 目 標	研 究 主 題
大田小学校	<p>教育基本法・学校教育法等に基づいた公教育の本旨に則り、地域の社会的・歴史的基盤、児童の実態に即して、知・徳・体の調和のとれた、健康で心豊かな児童の育成に努め、「生きる力」を育む。</p> <p>1 よく考える子（知） 2 思いやりのある子（徳） 3 たくましい子（体）</p>	<p>◎研究テーマ 「児童が主体的に学習に取り組むための指導法」 □「基礎学力の向上」「思考力の向上」「表現力の向上」を目指し、「授業導入の工夫」「IT機器の利用」などを通して学習に主体的に取り組む児童の育成をすすめる。指導案の作成、授業の相互参観、講師を招聘しての研修会実施など指導力の向上をはかる。</p>
桜台小学校	<p>教育基本法、学校教育法、その他関係法令に基づいて、児童ならびに地域の実態をふまえ、学習指導要領の趣旨を生かした創意ある学校づくりを目指し「知・徳・体」の調和の取れた、心身共に健康で人間性豊かな児童の育成を図る。</p> <p>「豊かな自分づくりと、共に生きる人間の育成」 「自己の学びを主体的に創出し、心豊かにたくましく生きていく子どもの育成」 ○自分で学び、考え、行動できる子 ○心豊かな子 ○進んで働く子 ○健康な子</p>	<p>◎本年度の研究取り組み 「教科担当制の推進」 ・中学校兼務教員との複数教員の共働による多面的な指導と児童理解 「児童が主体的に取り組む理科学習指導法」 【目指す児童像】 自然を愛し、科学的な考え方でできる児童 ・自然に関する意欲や関心を持ち、主体的に問題を見出す児童 ・見通しや仮説を立てて観察、実験を行い、自然の事物・現象に理論的に関わる児童 ・観察実験の結果を整理し、考察、表現できる子 ・友達と意見を交流し、よりよい問題解決を図れる児童 以上の工夫をしながら、授業実践し、一人ひとりを大切にしながら、目指す児童像を実現できるよう取り組んでいく。</p>
緑台小学校	<p>豊かな心と確かな学力をそなえ、健康でたくましく、夢の実現に向かって努力する子どもの育成</p> <p>1 こころの豊かな子 ・やさしい心を持ち、思いやりのある子 2 進んで学ぶ子 ・よく考え、思いを表現できる子 3 たくましい子 ・運動に親しみ、心身ともに健やかな子</p>	<p>◎研究テーマ 「自ら学び、考え、豊かに関わり合える力を育てる」 児童同士の関わりあいの中で、思考力・判断力・表現力を育成する指導の工夫をする。 本研究では、学ぶ意欲や学級集団づくりを大切にしながら、交流に関する指導事項について職員で共通理解をし、目指す子ども像にせまる授業づくりをしていきたい。</p>
竹園小学校	<p>児童と地域の実態に即した創意ある教育活動を推進し、知・徳・体の調和のとれた人間性豊かな児童を育成する。</p> <p>【知】知恵のある子 【徳】思いやりのある子 【体】元気でたくましい子 「かしこく、やさしく、たくましく」 ・自ら気付き、考え、判断し行動できる子 ・善悪の判断ができ、社会生活上のルールを守る子 ・豊かな感性を持つ子 ・自他の人権を尊重し相手を思いやる優しい子 ・人のために進んで働き、自分の責任が果たせる子 ・みんなと助け合って、仲良く行動できる子 ・自らの目標に向かって、やり遂げるまでねばり強くがんばる子 ・自らの健康に気を配り、進んで体力の向上に努める子</p>	<p>◎研究テーマ 「伝え合い、学び合い、高め合う授業」 ～コミュニケーション能力の育成を目指して～ 学習における課題や学校生活での様々な問題について、話し合いながら、自分で考えて、相互に深め合い、解決する力を育む研究に取り組んでいる。 本研究では、いろいろな価値観や背景を持つ人々による集団において、相互関係を深め、共感しながら人間関係を作る力を育んでいきたい。</p>
石田小学校	<p>1 育ちへの願い 「石田っ子の”心意気”・・・大いに発揮して」 困難なハードルも乗り越えようとす精神力。いじめなど卑劣な行為を憎む正義感。やるべき時は大いに発奮して取り組む集中力。こうした若者の気迫を総称して「石田っ子の心意気」と呼び、それを育てることを主眼にしたい。</p> <p>2 経営面での重点 ①職員が一丸となって道徳性や社会性を高めていこうとする”士気”を感じる学校に。 ②一斉授業を大事にしながらも個性差に応じた学び方を支援する職員の”創意と洞察”を感じる学校に。</p>	<p>◎研究テーマ 「自分なりの考えを持ち、共に認め合い高め合う子の育ちをめざして～きく（受けとめる）ことを大切にしたい、コミュニケーション能力の育成～」 適切な課題設定や授業を行い、子ども達の力を十分に引き出せるよう国語物語文に切り口をしぼり、教材理解を深め指導の幅を広げる。 子どもたちにとって安心感があり、自信が持てる場づくり、授業づくりをめざしていく。</p>







小学校

	校 章	校 舎 全 景
大田小学校		
桜台小学校		
緑台小学校		
竹園小学校		
石田小学校		

中学校 ※各学校の教育目標は、教育基本法、学校教育法、その他関係教育法令に基づいています。

学校	教 育 目 標	研 究 主 題
山王中学校	<p>平和で民主的な国家・社会の形成者として、次世代の社会の中で、心身ともに健康でたくましく生きることのできる、次のような生徒を育成する。</p> <ol style="list-style-type: none"> <li>1 生命の尊さを知り、健康増進に努める生徒</li> <li>2 学問の大切さを知り、勉学に勤しむ生徒</li> <li>3 自他の立場を考え、思いやりのある生徒</li> <li>4 自主的精神に満ち、実践力のある生徒</li> <li>5 郷土を愛し、中学生としての自覚と責任感のある生徒</li> </ol>	<p>◎研究テーマ 「主体的に学ぶ生徒を育成するための指導法の工夫」 ～やる気を成果に結びつけられる生徒の育成に向けて～</p> <p>自ら課題を見つけ、学び、考え、主体的に判断、行動し、問題を解決する生徒を育てるために、授業研究を通して指導法を工夫し、生徒の育成とともに、教職員のスキルアップを図る。</p>
成瀬中学校	<p>知性を高め健康を養い、共に励まし合いながら、将来の進路に向かって、優しくたくましく生きる生徒の育成に努める。</p> <ol style="list-style-type: none"> <li>1 夢や希望を持ち創造力豊かな生徒</li> <li>2 健康でねばり強く思いやりのある生徒</li> <li>3 正しい判断力を持ち自主的に社会参加を目指す生徒</li> </ol>	<p>◎研究テーマ 「思考力・判断力・表現力を高め、人との関わりを大切にする人間性豊かな生徒の育成を目指して」 ～言語活動の充実を通して～</p>
伊勢原中学校	<p>地域の実情や生徒の実態を踏まえ、平和な社会の形成者として、人間性豊かな生徒の育成に努める。</p> <ol style="list-style-type: none"> <li>1 生命の尊さを知り、心身共に健康な生徒</li> <li>2 お互いの立場を考え、思いやりある生徒</li> <li>3 知性を磨き、創造力豊かな生徒</li> <li>4 主体的に、たくましく生きる生徒</li> </ol>	<p>◎研究テーマ 『「生きる力」を育む学校づくり』 ～認め合い、支え合い、高め合う集団づくりの工夫～</p> <ul style="list-style-type: none"> <li>・授業研究会の実施。</li> <li>・つながりあう力（教師力）の育成。</li> </ul>
中沢中学校	<p>自ら学ぶ力を育む</p> <ul style="list-style-type: none"> <li>・自ら学習する意欲、自ら考え判断する力</li> <li>・基礎・基本の確実な定着</li> </ul> <p>共に生きる力を育む</p> <ul style="list-style-type: none"> <li>・思いやりの心、他者の個性の尊重（人権の尊重）と寛容</li> <li>・社会貢献の精神、自立心と自己責任、一人ひとりの存在感と集団としての連帯感</li> </ul> <p>豊かに生きる力を育む</p> <ul style="list-style-type: none"> <li>・豊かな感性（はてなをとらえる感性、美しいものに感動する心）</li> <li>・コミュニケーション能力（聞く、読む、自己を表現する）</li> <li>・心身の健康</li> </ul>	<p>◎研究テーマ 「自ら学ぶ意欲を持ち、学び合う喜びを感じる生徒の育成」 ～言語活動を通じた思考の深まりと学びあいの質の向上について～</p>

中学校

	校 章	校 舎 全 景
山王中学校		
成瀬中学校		
伊勢原中学校		
中沢中学校		



## 特色ある教育モデル推進事業（平成26年度新規事業）

### ○趣旨・ねらい

グローバル化社会をたくましく生きる力を育むため、必要とされるコミュニケーション能力や、郷土を知り、郷土を愛する心を育む教育へのニーズが高まっている。

大山小学校を推進モデル校とし、先行的な実践及び他校への普及を図ることで、本市の「英語教育」「豊かな自然や伝統文化を活かした教育活動」「ICT機器の利活用」を充実させ、郷土への理解と豊かな心を育むとともに、グローバル化時代に対応した児童生徒の育成を図る。

### ○主な取組

3つの柱	取組内容
①英語教育の充実	<ul style="list-style-type: none"> <li>文部科学省の教育課程特例校制度を活用 1～4年の外国語活動（年3.5時間／週1時間） 5、6年の英語科（年5.3時間／週1.5時間）</li> <li>英語科では、「読むこと」「書くこと」の学習を一部導入</li> <li>挨拶や自己紹介、いずれは英語を使って地域の良さを発信</li> <li>中学校の英語科教員を大山小学校兼務とし、1年生から6年生までの外国語活動と英語科の授業を担当とともに担当ALT（外国語指導助手）を毎時間の授業に配置</li> </ul>
②ふるさとの自然体験・伝統文化の学習	<ul style="list-style-type: none"> <li>地域の自然環境を生かした学習（「大山桜を見よう」等）</li> <li>地域の伝統文化を生かした学習（「大山狂言を学ぼう」等）</li> <li>ふるさとの良さを学んで発信</li> </ul>
③ICT機器の利活用	<ul style="list-style-type: none"> <li>タブレット端末等のICT機器を配備</li> <li>調べ学習や課題のまとめ、情報発信、等の学習で活用</li> </ul>

### ○就学指定変更

- 大山小学校での取組内容や指定校変更制度についての周知を徹底する。  
ホームページの活用／幼稚園・保育所等への周知／事業説明会（6・10月） 等

### ○全小中学校への普及

- 推進モデル校の実践事例、成果・課題等を関連の会議等で全小中学校に周知するとともに、普及に関して研究協議を行う。  
外国語教育推進連絡協議会／教育講演会／情報教育推進連絡会 等



## 4. 特別支援教育

### 特別支援学級設置校

学校名	種別	平成16年度	平成17年度	平成18年度	平成19年度	平成20年度	平成21年度	平成22年度	平成23年度	平成24年度	平成25年度	平成26年度	平成27年度
伊勢原小学校	知的	○	○	○	○	○	○	○	○	○	◎	◎	◎
	肢體	○	○	○	○	○	○	○	○	○	○	○	○
	病弱	○	○	○	○	○	○	○	○	○	○	○	○
	情緒	○	○	○	○	○	○	○	◎	◎	○	○	◎
大山小学校	知的										○	○	○
	情緒											○	○
高部屋小学校	知的	○	○	○	○	○	○	○	○	○	○	○	○
	情緒	○	○	○	○	○	○	○	○	○	○	○	○
比々多小学校	知的	○	○	○	○	○	◎	◎	◎	◎	◎	◎	◎
	肢體	○	○	○	○	○	○	○	○	○	○	○	○
成瀬小学校	知的	○	○	○	○	○	○	○	○	◎	◎	◎	◎
	肢體	○	○	○	○	○	○	○	○	○	○	○	○
大田小学校	知的	○	○	○	○	○	○	○	○	○	○	◎	◎
	病弱	○	○	○	○	○	○	○	○	○	○	◎	◎
桜台小学校	知的	○	○	◎	◎	◎	◎	◎	◎	◎	◎	◎	◎
	肢體	○	○	○	○	○	○	○	○	○	○	○	○
	ことば	○	○	○	○	○	○	○	○	○	○	○	○
	まなび												
緑台小学校	知的	○	○	○	○	○	○	○	○	○	○	○	○
	情緒	○	○	○	○	○	○	○	○	○	○	○	○
竹園小学校	知的	○	○	○	○	○	○	○	○	○	○	○	○
	弱視	○	○	○	○	○	○	○	○	○	○	○	○
石田小学校	知的	○	○	○	○	○	○	○	○	○	◎	◎	◎
	肢體	○	○	○	○	○	○	○	○	○	○	○	○
山王中学校	知的	○	○	○	○	○	○	○	○	○	◎	◎	◎
	情緒	○	○	○	○	○	○	○	○	○	○	◎	◎
成瀬中学校	知的	○	○	○	○	○	◎	◎	◎	◎	◎	◎	◎
	肢體	○	○	○	○	○	○	○	○	○	○	○	○
伊勢原中学校	知的	○	○	○	○	○	◎	◎	◎	◎	◎	◎	◎
	肢體	○	○	○	○	○	○	○	○	○	○	○	○
中沢中学校	知的	○	○	○	○	○	○	○	○	○	○	○	○
	肢體	○	○	○	○	○	○	○	○	○	○	○	○
	病弱	○	○	○	○	○	○	○	○	○	○	○	○
	情緒	○	○	○	○	○	○	○	○	○	○	○	○

知的：知的障害学級 肢體：肢體不自由学級 病弱：病弱・身体虚弱学級 弱視：弱視学級  
 情緒：自閉症・情緒障害学級 ことば：通級指導教室（ことばの教室） まなび：通級指導教室（まなびの教室）

◎：2学級

### 平成27年度特別支援学校就学状況（小中学部計）

（H27.5.1現在）

学校名	児童生徒数		
	H26	H27	H27-H26
伊勢原養護学校	20	22	2
平塚養護学校	14	13	△1
平塚ろう学校	3	3	0
秦野養護学校	1	2	1
横浜南養護学校	0	0	0
平塚盲学校	1	1	0
湘南養護学校	1	1	0
合計	40	42	2

## 5. 平成26年度市内中学校卒業者の進路状況

(H26.4.1実施 進路状況調査による)

(単位：人)

進学者数	就職者数	その他	卒業生徒数
906(28)	1(1)	4(△4)	911(25)

( )内は、H25年度との増減数値

### 進学者の状況

区 分	人 数			公立・私立 計 (人)			割 合 (%)			
	H25	H26	H26-H25	H25	H26	H26-H25	H25	H26	H26-H25	
全日制高等学校	公立	612	647	35						
	私立	179	188	9	791	835	44	89.3	91.7	2.4
定時制高等学校	公立	31	17	△14	31	17	△14	3.5	1.9	△1.6
通信制高等学校	公立	6	1	△5						
	私立	33	27	△6	39	28	△11	4.4	3.1	△1.3
高等専門学校		1	0	△1				0.1	0.0	△0.1
特別支援学校 (高等部)		16	12	△4				1.8	1.3	△0.5
専修学校各種学校等		0	14	14				0.0	1.5	1.5

※卒業生の新年度における進学者数

※割合：卒業生徒数全体に対する各区分ごとの進学率。

## 6. 教職員研修

(指 導 室)

事 業 名	回	対 象	事 業 内 容
学 校 経 営 研 修 会	2	校 長 ・ 教 頭	学校経営・運営上の諸課題への実践的な対応策について研究協議等を行う
教 務 担 当 教 員 研 修 会	1	当 該 教 員	創意ある教育課程の編成について研究協議等を行う
全国人権・同和教育研究大会 (長野)	1	当 該 教 員	全国人権・同和教育研究大会に参加し、全国的な状況を把握するとともに人権教育への認識を深める
教育課題別研究会 (愛媛)	1	当 該 教 員	人権教育の教育課題別研究会に参加し、識見を広め、指導の在り方について理解を深める(旧全人教分野別研究会)
人権教育研修会及び報告会	2	当 該 教 員	人権教育についての理解を深め、指導力の向上に資する
道 徳 教 育 推 進 連 絡 会	2	当 該 教 員	道徳教育についての研修を通して、各校における道徳教育の推進を図る
情 報 教 育 推 進 連 絡 会	2	当 該 教 員	教員のICTを活用した指導力の向上および情報モラル等についての意識を高める
学校における食育研修会	1	当 該 教 員	食育に関する指導の在り方等の研修を通して各校における食育の推進を図る
新 規 採 用 教 員 研 修 会 (2～3回は宿泊研修)	3	新 規 採 用 教 員	新規採用教員として伊勢原市の教育、教師の心得・服務等について理解し、資質向上を図る
2 年 次 教 員 研 修 会 (第3回は学習指導訪問)	3	採 用 2 年 次 教 員	付けたい力を明確にした授業づくり① 学習活動及び学習評価の工夫
3 年 次 教 員 研 修 会 (第2回は学習指導訪問)	2	採 用 3 年 次 教 員	付けたい力を明確にした授業づくり② 単元構成と評価計画の工夫
4 年 次 教 員 研 修 会	2	採 用 4 年 次 教 員	豊かな人間性を育てるための道徳教育 道徳の時間の授業づくり
5 年 次 教 員 研 修 会	2	採 用 5 年 次 教 員	質の高い授業づくり 自身についての振り返りと今後の課題の明確化
10 年 次 教 員 研 修 会	2	採 用 10 年 次 教 員	9年間を見通した指導の実践 異校種での1日研修
児 童 生 徒 指 導 研 修 会	1	当 該 教 員	今日的な諸問題の防止・解決のために研修を行う
養 護 教 諭 研 修 会	1	養 護 教 諭	児童生徒理解や関係諸機関との連携のとり方について研修を深める
環 境 教 育 研 修 会	1	当 該 教 員	学校における環境教育の進め方について理解を深める
指 導 補 助 員 研 修 会	2	指 導 補 助 員	指導補助員の服務・勤務内容等を研修する
市 費 非 常 勤 講 師 研 修 会	1	当 該 教 員	非常勤講師として、教師の心得、服務等について理解し、資質向上を図る

### 【人権教育研究指定校】

年次	学 校 名	研 究 主 題 名	委 託 年 度
2年次	成瀬中学校	「思考力・判断力・表現力を高め、人との関わりを大切にする人間性豊かな生徒の育成を目指して」 ～言語活動の充実を通して～	平成26年～28年度

### 【教育課程等研究指定校】

年次	学 校 名	研 究 主 題 名	委 託 年 度
1年次	伊勢原小学校	「心豊かな児童の育成」 ～道徳の授業を通して～	平成27年～29年度
	大田小学校	「児童が主体的に学習に取り組むための指導法」	平成27年～29年度
2年次	緑台小学校	「自ら学び、考え、豊かに関わり合う子を目指して」	平成26年～28年度
3年次	成瀬小学校	「豊かに関わり合い、共に学び合える姿をめざして」 ～互いの意見から学びを深める場づくりの工夫～	平成25年～27年度
	中沢中学校	「自ら学ぶ意欲を持ち、学び合う喜びを感じる生徒の育成」 ～言語活動を通じた思考の深まりと学びあいの質の向上について～	平成25年～27年度



## 7. 教 育 研 究

### (教育センター)

#### (1) 指定課題別調査研究事業の充実

今日的課題や地域の特性を活かした素材を対象に調査研究を進め、その成果を教育活動に活かすことに努める。

##### ア 教育課程に関する研究部会

子どもたちを取り巻く社会や環境の変化に対応した教育課程を編成するうえで必要な子ども像を学校・家庭・地域の視点からとらえ、調査資料を作成する。

##### イ 地域歴史教材の活用に関する研究部会

伊勢原市の地域歴史学習をより効果的に進めるために作成した歴史読本の授業における効果的な活用を研究する。

##### ウ 小学校社会科副読本作成に関する研究部会

小学校社会科の地域学習をより効果的に進めるために作成した副読本「いせはら」を教育活動に活かす調査研究をする。

##### エ 支援教育に関する研究部会

通常の学級において、学習や生活の面で特別な教育的支援を必要とする児童生徒への適切な指導、必要な支援について研究する。

##### オ ICTを活用した名簿・評価等の校務に関する研究部会

ICTの活用による、名簿・評価等の効率的な校務と教育活動の質の改善を図るための調査研究を進める。

##### カ 小学校外国語活動・中学校外国語科に関する研究部会

小学校から中学校への接続を意識して、外国語活動や外国語の授業が行えるよう研究する。

##### キ 伊勢原の自然に関する研究部会

児童の生活に身近な植物を調査研究し、副読本「いせはらのしょくぶつ」に反映させる。身近な自然を環境学習にどう活用するか調査研究する。

#### (2) 自主課題別調査研究の奨励

小中学校教職員を対象とし、自主的な教育課題について研究活動をすすめ、自己研鑽と相互交流を奨励する。

#### (3) 地域教育機関等連絡協議会

市内の幼稚園・保育園・小学校・中学校・高等学校・特別支援学校などが集まり、幼児・児童生徒の発達の段階に伴う生活実態の情報交換や各教育機関等の連携と交流を図っていく。

#### (4) 小中学校教育研究会の運営助成

創意ある教育活動の推進及び当面する教育課題に対応していくため、小中学校教職員の自己研鑽を奨励するとともに、全教職員が携わる各種研究会の活動を助成する。

また、児童生徒の自然体験の充実や文化活動の振興を図り、豊かな情操と集団生活の基礎づくりに資する。

## 8. 教 育 研 修

(教育センター)

### (1) 姉妹都市(ラミラダ市)教育視察研修

受入 2人 4泊5日、派遣 2人 7泊8日、派遣報告会 8月開催

### (2) 夏季自己啓発研修会

20年次教職経験者(事務職含む)の企画運営による2日間の研修会

会場 日向ふれあい学習センター、伊勢原市青少年センター他

内容 ア 教育長講話

イ 講座「健康な体づくりのために ～自宅でできるヨガ～」

ウ 講座「中堅教員としての役割と期待される姿」

エ 講座「ちょっと使えるいい話」

オ 講座「疲労回復!忙しくてもしっかり食べよう  
～フライパン1つでできる簡単ご飯～」

カ 講座「情報モラル教室」

キ 市長講話

### (3) 学校別教育課題研修講座

各学校の教育課題や教職員の資質・指導力・教養の向上を図る内容で研修講座を開催する。

開催校7校 伊勢原小、大山小、高部屋小、比々多小、成瀬小、山王中、成瀬中

### (4) 教科指導法研修講座

国語科指導法研修講座「六百年の歴史 能楽体験

～世界が魅せられた日本の芸能～」

講師 観世流能楽師 松木 千俊 氏

算数科指導法研修講座「分かる授業、楽しい授業づくりの実践について」

講師 筑波大学附属小学校 教諭 大野 桂 氏

理科指導法研修講座「安全に取り組める理科の実験1」

講師 伊勢原市立伊勢原中学校 総括教諭 鳥海 賢一 氏

理科指導法研修講座「安全に取り組める理科の実験2」

講師 伊勢原市立伊勢原中学校 総括教諭 鳥海 賢一 氏

### (5) 教育課題研修講座

小学校外国語活動研修講座「小学校外国語活動の取り組みから」

講師 相模原市立若草小学校 橋口 朋矢 氏

ICT活用研修講座1「携帯端末の活用の利便性と危険性について」

講師 ネットいじめ対応アドバイザー 大笹 いづみ 氏、米田 直哉 氏

ICT活用研修講座2「校務支援ソフト Te-comp@ss の発展的活用について」

講師 伊勢原市情報アドバイザー

研究発表会記念講演「子どもたちの目が輝く時

～平塚市美術館での10年間のとりくみ～」

講師 平塚市美術館 館長 草薙 奈津子 氏

### (6) 支援教育研修会

特別支援教育の向上及び通常の学級における児童生徒への支援の向上を図る。

開催校7校 大山小、高部屋小、大田小、桜台小、竹園小、山王中、成瀬中

講師 特定非営利活動法人 PDD サポートセンター「グリーンフォーレスト」

理事長 臨床心理士 篁 一誠 氏

## 9. 教育相談

### (1) 教育相談件数

主訴	学年	未就学	小学校						中学校			高校	他	総計	昨年度
			1	2	3	4	5	6	1	2	3				
不登校		4	10	114	74	35	50	70	64	260	215	99	3	998	924
情緒的不適応行動		0	12	28	6	5	5	0	15	0	7	0	1	79	151
発達の遅れ・偏り		23	71	57	119	164	142	72	43	85	2	0	5	783	618
友人関係		0	0	0	11	0	0	0	0	6	0	0	0	17	12
家庭教育		0	0	0	0	5	20	1	0	0	32	0	0	58	82
学習・進路		0	0	0	4	3	1	0	0	0	0	0	0	8	0
学校への不満		0	0	0	0	0	0	0	0	0	0	0	0	0	2
その他		0	2	0	0	0	5	4	0	0	0	3	16	30	56
総計		27	95	199	214	212	223	147	122	351	256	102	25	1973	1845

<主訴別(事案件数):平成26年4月～平成27年3月>

主訴	学年	未就学	小学校						中学校			高校	他	総計	昨年度
			1	2	3	4	5	6	1	2	3				
不登校		1	2	6	5	2	3	3	7	14	8	5	1	56	48
情緒的不適応行動		0	3	1	4	3	3	0	2	0	1	0	0	17	21
発達の遅れ・偏り		2	14	9	23	17	12	10	9	8	2	0	0	106	98
友人関係		0	0	0	1	0	0	0	0	1	0	0	0	2	3
家庭教育		0	0	0	0	2	1	1	0	0	1	0	0	5	13
学習・進路		0	0	0	1	2	1	0	0	0	0	0	0	4	0
学校への不満		0	0	0	0	0	0	0	0	0	0	0	0	0	1
その他		0	2	0	0	0	1	2	0	0	0	2	3	10	10
総計		3	21	16	34	26	21	16	18	23	12	7	4	200	194

### (2) 学校訪問教育相談研修会

学校からの教育相談に応じ、専門家からの助言及び情報の提供を行う。

[講師]

東海大学医学部附属病院精神科	精神科医	高橋有記氏
川崎幸クリニック	臨床心理士	稲富正治氏
明星大学人文学部 教授	臨床心理士	福田憲明氏
東海大学文学部 教授	臨床心理士	宮森孝史氏

日	学校	講師
6月27日	竹園小	高橋
6月30日	高部屋小	宮森
7月15日	大山小	宮森
9月5日	桜台小	稲富
10月3日	山王中	高橋
10月6日	大田小	福田
11月21日	成瀬中	稲富

### (3) 小学校スクールカウンセラーによる教育相談

<主訴別件数:平成26年4月～平成27年3月> ( )内は事例数

主な内容	学年	小学校						合計
		1	2	3	4	5	6	
長期欠席		0	11 (1)	40 (6)	8 (2)	1 (1)	22 (3)	82 (13)
自己性格		21 (7)	61 (11)	25 (5)	44 (7)	17 (7)	8 (2)	176 (39)
発達障害		162 (45)	198 (33)	89 (24)	85 (24)	64 (18)	39 (13)	637 (157)
友人関係		13 (6)	4 (2)	14 (6)	33 (9)	12 (4)	9 (4)	85 (31)
親子関係		57 (18)	17 (5)	16 (3)	61 (7)	56 (7)	7 (2)	214 (42)
いじめ		0	0	0	1 (1)	5 (1)	0	6 (2)
学習進路		62 (16)	51 (10)	38 (11)	22 (8)	35 (10)	12 (1)	220 (56)
身体健康		15 (6)	2 (1)	0	1 (1)	4 (3)	0	22 (11)
その他		29 (10)	12 (3)	5 (3)	4 (2)	4 (2)	8 (1)	62 (21)
合計		359 (108)	356 (66)	227 (58)	259 (61)	198 (53)	105 (26)	1504 (372)

(4) 中学校スクールカウンセラーによる教育相談（県事業）

〈主訴別回数：平成26年4月～平成27年3月〉

内容分類		いじめ	長期 欠席	暴力 行為	学習 進路	親子 関係	友人 ・異性 関係	自己 性格	身体 健康	その他	合計
学年等											
小学生	1年	0	0	0	0	0	0	0	0	0	0
	2年	0	0	0	0	0	0	0	0	0	0
	3年	0	0	0	0	0	0	0	0	0	0
	4年	0	0	0	0	0	0	0	0	0	0
	5年	0	0	0	0	0	0	0	0	0	0
	6年	0	0	0	0	0	0	0	0	0	0
中学生	1年	13	1	0	1	2	13	3	2	13	48
	2年	0	44	7	22	23	47	2	1	2	148
	3年	6	13	1	17	10	23	4	0	0	74
保護者		1	168	1	51	69	3	20	2	6	321
教職員		12	106	2	52	64	41	17	7	93	394
計		32	332	11	143	168	127	46	12	114	985

(5) 適応指導教室学年別通室人数

〈平成26年4月～平成27年3月〉

学年	正式通室者		体験通室者		小計		計	小中別	男女別		
	男子	女子	男子	女子	正式 通室	体験 通室	正式+ 体験		男	女	
小学校	1	0	0	0	0	0	0	3	0	0	
	2	0	0	0	0	0	0		0	0	
	3	1	0	0	0	1	0		1	1	0
	4	0	0	0	0	0	0		0	0	0
	5	0	0	0	0	0	0		0	0	0
	6	1	1	0	0	2	0		2	1	1
中学校	1	0	0	0	0	0	0	5	0	0	
	2	1	0	2	1	2	3		3	0	
	3	0	2	0	0	2	0		2	0	2
計		3	3	2	0	6	2	8	8	5	3
25年度		3	5	0	1	8	1	9	9	3	6

(6) 学生ボランティア活用状況

平成26年度は、合計22人の学生ボランティアを小学校9校に派遣した。

# 10. 学校給食

食数

(H27. 5. 1現在)

区分	学校数	学級数	給食数 (食)		
			児童・生徒	教職員	計
小学校	10	204	5,114	390	5,504
中学校	4	81	2,606	164	2,770
計	14	284	7,720	554	8,274

食費

(H27. 5. 1現在)

区分	小学校	中学校
一食	259.7円	51.1円
月額	4,250円	
年額	46,750円	7,511円
年間回数	180回	147回

小学校給食費の推移 (H27. 5. 1現在)

年度	1食あたり価格 (円)	月額給食費 (円)
昭和55～	165	2,700
58～	175	2,900
59～	177	2,900
62～	183	3,000
平成3～	208	3,400
9～	213	3,400
10～	226	3,700
20～	236	3,700
		9月～ 3,950
21～	241	3,950
27～	259	4,250

一食当たりの内訳 (H27. 5. 1現在)

区分	小学校	中学校
		259.7円
主食	32.26円	
牛乳	51.1円	51.1円
おかず	176.34円	

※月額給食費又は年間実施回数の変更による推移



# 11. 学 校 保 健

## 平成26年度 結核健康診断

問診票調査と内科検診により、結核健康診断の充実を図った。

(単位：人)

学年	項目	在籍数	問診調査実施者数	要精密検査者数
小学校	1年	864	864	3
	2年	854	851	1
	3年	823	820	0
	4年	861	859	2
	5年	891	889	0
	6年	906	903	1
計		5,199	5,186	7
中学校	1年	870	865	0
	2年	888	865	0
	3年	912	900	0
計		2,670	2,630	0

## 平成26年度 心臓検診結果

[対象者：小学校1年生、中学校1年生]

(単位：人、%)

	受検者数	要二次検診		判定会結果				
		検診者数	割合	異常なし	A~D	E	管理中	管理不要
小学校	865	17	2.0%	1	0	8	0	8
中学校	865	19	2.2%	0	0	13	0	6
合計	1,730	35	2.1%	1	0	21	0	14

※指導管理区分 A：在宅医療・入院が必要 B：登校はできるが運動は不可 C：軽い運動は可 D：中等度の運動も可  
E：強い運動も可 管理中：医療機関で管理中 管理不要：病名はあるが学校での管理不要

## 平成26年度 尿検査結果

[対象者：小学校全学年、中学校全学年]

(単位：人、%)

	受検者数	第一次検査結果						
		蛋白・潜血	蛋白	潜血	計	比率	糖陽性	比率
小学校	5,195	3	35	20	58	1.12%	4	0.08%
中学校	2,649	17	53	94	164	6.19%	2	0.08%
合計	7,844	20	88	114	222	2.83%	6	0.08%

	判定会結果							
	異常なし	A	B	C	D	E	管理中	管理不要
小学校	6	0	0	0	0	8(2)	0	0
中学校	13	0	0	0	0	7(0)	2(1)	0
合計	19	0	0	0	0	15(2)	2(1)	0

( )は尿糖

※管理指導区分 A：在宅医療・入院が必要 B：登校はできるが運動は不可 C：軽い運動は可 D：中等度の運動も可  
E：強い運動も可 管理中：医療機関で管理中 管理不要：病名はあるが学校での管理不要

## 平成26年度 ぎょう虫検査結果

[対象者：小学校1・2・3年生]

(単位：人、%)

	受検者数	陽性者数	陽性率
小学校	2,544	1	0.04%

## 第5章 社会教育



親子でつくるホームパーティー料理講座





## 1. 社会教育委員・社会教育指導員

### ・ 社会教育委員

- 設置** 伊勢原市社会教育委員設置条例に基づく  
**職務** 社会教育法第17条の規定により、社会教育に関し教育委員会に助言するため次の職務を行う。  
① 社会教育に関する諸計画を立案すること。  
② 定時または臨時に会議を開き、教育委員会の諮問に応じて意見を述べること。  
③ 社会教育に関する調査研究を行うこと。
- 定数** 13人 学校教育 2人 社会教育 8人（公募委員2人含む）  
家庭教育 2人 学識経験者 1人
- 任期** 2年（平成27年5月1日～29年4月30日）  
**会議等** 定例会、臨時会及び研修会・研究大会

### ・ 社会教育指導員

- 設置** 伊勢原市社会教育指導員設置規則に基づく  
**定数** 3人以内（実数 社会教育指導員 1人、人権教育担当社会教育指導員 1人）  
**任期** 1年 社会教育指導員 平成27年5月1日～28年4月30日  
社会教育指導員（人権教育担当） 平成27年5月1日～28年4月30日

## 2. 生涯学習推進事業

市民の生涯学習に対するニーズが高まる中で、市民の学習活動の機会と場を提供し、市民の自主的な学習意欲の推進に努めた。

### 大学開放講座

- 目的** 市内に所在する大学の教育機能を活用し、基本的な知識と技術を学習するための機会と場を提供する。  
**内容** 「みんなで支えあい楽しく健康的な毎日を過ごそう！」  
**とき** 平成26年10月11日～12月6日 毎週土曜日（全5回）  
**ところ** 東海大学伊勢原校舎  
**受講者** 26人 講座修了者 26人

### 石田小学校特別教室開放

- 内容** 石田小学校の特別教室を、市民の文化活動や地域活動の場として開放  
**登録団体** 7団体  
**開放回数** 144回  
**利用人数** 延べ2,374人

### 生涯学習活動サポート事業

- 生涯学習サポートブック作成事業  
公民館を中心に活動している団体の情報を集約し、生涯学習団体等の情報提供を行った。

### 第10期いせはら市民大学・楽習講座

- 目的** 「楽しく学ぶ・習う」をキーワードに、市民提案型協働事業として生涯学習や地域市民活動に参加する人の育成、高齢者のための講座を開催し、学習の機会と場を提供する。  
**内容** 「第10期いせはら市民大学・楽習講座」  
**とき** 平成26年10月11日～平成27年3月14日 原則毎週土曜日（全11回）  
**ところ** 中央公民館ほか  
**受講者** 35人（延べ 713人） 講座修了者 34人

### 3. 人権社会教育推進事業

広く市民に人権尊重の精神を啓発することで、市民の人権に対する正しい理解と認識を深め、差別と偏見のない明るい社会の実現に努めた。

・ **人権セミナー**

**目的** 講演や映像を通して、人権に対する正しい理解と認識を深め、市民の人権意識の高揚を図る。

**ところ** 中央公民館 会議室B

回	とき	内 容	参加者
1	H26/ 5/21	「ストーカー犯罪から身を守ろう」 ～こんな男に気を付けよう～  NPO法人 ヒューマニティ 代表 小早川 明子 氏	45人
2	H26/ 7/10	「あなたの老後をデザインしよう」 ～あなたの望む幸せな老後の生活のために～  伊勢原市社会教育指導員 原 康 氏	38人
3	H26/11/11	「諸外国から見た日本人の人権模様」 ～あなたの人権感覚を見つめよう私の外交官体験より～  名古屋大学博物館 特任教授 城所 卓雄 氏	53人
4	H27/ 2/6	子どもの性同一性障害を考える」 ～子どもの言うことに耳を澄ませてみよう～  伊勢原市社会教育指導員 原 康 氏	52人

・ **人権週間事業**

<パネル展>

**内容** 各方面で活躍する著名人による「人権についてのメッセージ」をパネルで紹介する。

**とき・ところ** 平成26年11月26日～12月10日  
中央公民館 展示ケース

<子ども映画会>

**内容** アニメ映像を通して、人権感覚を培う。

「よっちゃんの不思議なクレヨン」  
「ありったけの勇氣」

**とき・ところ** 平成26年8月6日 比々多児童コミュニティクラブ

### 4. 文化振興事業

市民の芸術文化活動への積極的な参加を推進し、その成果の発表と鑑賞の場を提供し、文化芸術の向上と普及に努めた。

・ **第19回いせはら市展**

**目的** 広く市民に、文化芸術の創作活動の発表の場や鑑賞する機会を設けるとともに、さまざまな分野の市民の支援のもとに実施することにより、文化芸術に対する市民の関心を深め、心豊かな活力ある社会の実現に寄与すること。

**主催** いせはら市展実行委員会、市教育委員会

**とき** ◇前期：〔絵画・彫刻〕部門 平成26年6月11日（水）～15日（日）  
◇後期：〔書〕〔写真〕〔陶・工芸〕部門 平成26年6月25日（水）～29日（日）

**ところ** 中央公民館 展示ホール

**内容** 〔絵画・彫刻〕〔書〕〔写真〕〔陶・工芸〕の4部門による有料・有審査の公募展。

入賞＝市長賞・市議会議長賞・教育委員会賞：各1名 優秀賞：2名 計5名

審査員奨励賞＝各部門4名以内

※写真部門のみ、各部優秀賞2名以内及び審査員奨励賞3名以内

応募＝1人2点まで

◇絵画・彫刻部門：入賞5人、審査員奨励賞4人（出品55点、入選51点）

- ◇書 部 門：入賞5人、審査員奨励賞4人（出品 46点、入選43点）
- ◇写 真 部 門：入賞7人、審査員奨励賞5人（出品107点、入選68点）
- ◇陶・工芸部門：入賞5人、審査員奨励賞2人（出品 18点、入選17点）
- ◇合計 出品総数 226点（出品者167人、うち高校生25人）  
入選総数 179点（出品者146人、うち高校生25人）

総入場者数 1, 776人（前期：765人、後期：1, 011人）

・ 第50回伊勢原市民文化祭

目 的 市民の日頃の芸術文化活動の成果を一同に発表・展示し、文化とのふれあいの機会を提供するとともに、その普及及び振興を図る。

主 催 市教育委員会、市文化団体連盟

と き 平成26年10月24日（金）～11月9日（日）

と ころ 市民文化会館、中央公民館

内 容 ◇発表部門〈13催事〉

郷土芸能発表会、フォーク&フラ&大正琴&アテン音楽ジョイントコンサート、いせはらフィルハーモニーオーケストラ演奏会、日本舞踊の会発表会、民謡・民舞大会、吟詠吟舞のつどい、ハワイアン&フラフェスティバル、マジックフェスティバル、剣詩舞大会、新舞踊大会、箏・尺八演奏会、合唱祭、小唄会

◇展示部門〈12催事〉

書道展、写真展、工芸展、手工芸展、華道展、絵画展、盆栽展、俳句展、短歌展、連句展、茶会、伊勢原華道協会いけばな伝統文化子ども教室発表会

◇大会〈3催事〉

俳句大会、短歌大会、菊花展

◇参加型体験イベント〈5催事〉

デコパージュでクリスマス飾りづくり（手工芸協会）、いけばな体験（華道協会）、マジック教室（マジッククラブ）、季節の手入れと鉢合せ（盆栽会）、皆さんと一緒にピアノとコラボで～生バンドでフラダンス～（ハワイアン音楽とフラの会）

総入場者数 11, 333人

・ 第28回姉妹都市茅野市文化交流展

目 的 姉妹都市茅野市と伊勢原市の芸術文化交流を通して、両市の親睦を図るとともに、芸術文化活動の発展・普及を図る。

主 催 市教育委員会

と き 平成26年11月12日（水）～19日（水）

と ころ 茅野市文化センター

内 容 絵画、陶・工芸、短歌、俳句、書、写真、手工芸、俚謡、彫刻、他

合計95点 展示〔伊勢原市48点・茅野市47点〕

総入場者数 493人

・ 第26回市民音楽会

目 的 伊勢原市音楽家協会の協力を得て、優れた音楽演奏を市民が直接鑑賞できる場を提供するとともに、市民に音楽を愛好することを推進し芸術文化の普及発展を図る。

趣 旨 クラシック音楽を愛好する市民の発表の場として、コンサートを開催する。

主 催 市教育委員会、市音楽家協会

と き 平成27年2月8日（日）

と ころ 市民文化会館 大ホール

内 容 ソプラノ独唱、器楽合奏、フルート独奏、ピアノ独奏

参加者 563人（入場者526人、出演者23人、運営14人）

・ 第30回伊勢原美術協会展

目 的 地域の美術家の優れた作品を展示し、市民に芸術とふれあう機会を提供することにより、創作活動の向上・振興を図る。

主 催 市教育委員会、市美術協会

と き 平成27年3月2日（月）～8日（日）

と ころ 中央公民館 展示ホール

内 容 油彩…16点 水彩…6点 版画…1点 木版画…2点 日本画…1点

油彩・スクリーン…1点 装いタイル…2点 刻字…1点 彫刻…6点 合計36点

総入場者数 1, 651人

## 5. 社会教育関係団体育成

社会教育関係団体が自主的な活動を展開している中で、より活発な活動の展開を期し、補助金を交付するとともに、指導・育成に努めた。

### ・市地域婦人団体連絡協議会

市地域婦人団体連絡協議会は、市内の地域女性相互の連絡協調と活動推進のため、研究・協議し、関係各機関・団体との有機的な連携を図ることを目的に組織されている。  
当年度は、婦人会活動推進のための協議や学習会、研修会の開催、各種団体への参加協力を行った。

### ・市PTA連絡協議会

PTAは、次代を担う子どもたちの健全な育成を願い、家庭・学校・地域社会が連携を深め、教育効果を高めるとともに、親や教師の成人教育の場としてのその役割はますます重要となっている。市内小・中学校PTAで構成する市PTA連絡協議会を中心として、各単位PTAが、相互の連携を図りながら活発な活動を展開し、日本PTAや県PTAなどとの連絡・調整を行っている。  
地域・家庭・学校教育支援に対する事業委託を通じて、相互連絡と情報資料の交換、協議会や研究会、講演会などの開催を促進した。

### ・市文化団体連盟

物質的豊かさから、さらに精神的豊かさが求められるようになってきている中、市民自らが創造する文化活動への参加と関心を深めるため、市文化団体連盟が組織されており、創作発表・鑑賞の場を提供するとともに、各団体の自主的活動を通じて、芸術文化の向上・発展に努めている。  
市民文化祭や姉妹都市茅野市文化交流展の協働実施を通じて、市内の各文化団体との連絡・調整、情報・資料の交換、研修会や交流会の開催などを促すとともに、いせはら市展をはじめとした市内の文化芸術事業の連携推進を図った。



いせはら市展の様子

## 6. 公 民 館

公民館は、地域住民の生涯学習の拠点として、地域のニーズに即した学級・講座を開設し、市民の自主的学習意欲の高揚に役立てるとともに、地域の集会やサークル活動の拠点としても広く活用されている。

### 平成26年度公民館事業報告（主な主催事業）

### <中央公民館>

No.	学級・講座名	内 容	講 師	実 施 日 (曜日)	時 間	回数	受講者数
1	子育て練習講座	子育て中の親たちが子育ての悩みを共有し、対処方法を学んだ。	子育て支援課 保健師等	4/10(木) 4/24(木) 5/ 8(木) 5/22(木) 6/12(木) 6/26(木) 7/17(木)	10:00～11:30	7	33
2	簡単な柏もちづくり 中央公民館学習ボランティア企画講座	中央公民館学習ボランティアの企画運営により、物を作る喜びを体験し、思い出づくりの場とした。	中央公民館学習ボランティア	6/14(土)	14:00～16:00	1	37
3	ママさん学級①(前期) ～リフレッシュコース～	7か月児～3歳児とその親を対象に、親には子に対するあり方接し方等、家庭教育上の問題やこの成長に欠かせない知識を習得する場を、子どもには一時保育を通して同年代の子と共に集団生活を学ぶ場を提供した。				5	大人 /子  62 /59
		①お楽しみ・交流会	公民館主事	6/ 6(金)	10:00～11:30		
		②アロマでリフレッシュ!	アロマセラピーインストラクター 田中繁子	6/20(金)			
		③ネイルでリフレッシュ!	ネイリスト 陶山優美	7/ 4(金)			
		④ヨガでリフレッシュ!	ヨガインストラクター 莊司真布美	7/18(金)			
		⑤ママと一緒にニコニコごはん	子育て支援課栄養士	8/ 1(金)	10:00～12:00		
	ママさん学級②(後期) ～お勉強コース～	①お楽しみ・交流会	公民館主事	9/17(水)		5	50
		②薬膳を学ぶTea Time	薬剤師 脇和代	10/ 1(水)			78
		③子育て練習講座	子育て支援課 保育士	10/15(水)	10:00～11:30		
		④絵本の読み聞かせ	おはなしバルーン	11/14(金)			
		⑤家族で協力、楽しい子育て	かながわ女性会議 小山久枝	11/26(水)			
4	男女共同参画セミナー	男女が自分らしい生き方について考えた。	東海大学文学部広報メディア学科教授 谷岡理香	9/ 3(水)	10:00～11:30	1	23
5	サークル活動発表会	日ごろ中央公民館で活動している団体が、自ら企画・運営で発表会を行った。 <12団体参加>	サークル活動発表会 実行委員会	9/ 7(日)	10:30～14:30	1	159
6	中沢中学校区 家庭教育講演会  主催 伊勢原小学校PTA 中沢中学校PTA 伊勢原北地区青少年育成協議会 中央公民館	家庭の教育力の向上について、学校と家庭と地域が一緒に考える機会を設けた。 「親と子のコミュニケーション もっとわかり合うために」	東京工芸大学芸術学部教授 大島武	11/15(土)	10:00～12:00	1	101
7	熟年活き生き講座	高齢者学級で学び、心身共に生き生きとしたライフスタイルづくりを図った。				3	28
		①自彊術入門（健康体操）	自彊術指導者 高梨芳子	12/ 3(水)	10:00～12:00		
		②食品添加物について	神奈川衛生研究所 関戸研究員	12/10(水)			
		③伊勢原市における介護予防事業について	伊勢原中部包括支援センター職員	12/17(水)			

## ＜大山公民館＞

No.	学級・講座名	内 容	講 師	実施日 (曜日)	時 間	回数	受講者数
1	幼児家庭教育学級	2, 3歳児とその親を対象に、親は子どもの成長に欠かせない知識を習得し子どもは同年代の子どもたちとの集団生活を学んだ。 ①子育て講演会 「楽しい子育てを促す上手なほめ方・しかり方」 ②アロマキャンドル作り教室	①親業訓練インストラクター 辻村延子 ②望木淳子	6/19(木) 7/17(木)	10:30～12:00	2	109
2	ペルビック・ストレッチ教室	市民のスポーツに対する関心を高め、健康と美容・体力の保持・増進の向上を目的に女性を対象にした健康体操を学んだ。	スポーツ指導員 阿部貴子	6/12(木) 6/19(木) 6/26(木)	14:00～15:30	3	42
3	高齢者 移動学習教室 ～公共施設見学と 自然散策～  共催 大山子易長寿会	身近な公共施設を見学することでゴミに対する関心を高めるとともに、自然散策を通して健康維持増進や参加者相互の親睦を図った。 見学先：はだのクリーンセンター 堀山下浄水場 県立戸川公園	秦野伊勢原市環境衛生組合職員 秦野市水道局職員	7/ 8(火)	9:00～15:30	1	22
4	大山歴史講座 『相州大山順路之記』 を読む	大山信仰古記録を通じて大山の歴史を学ぶとともに、郷土意識の高揚を図った。	伊勢原市文化財保護審議会委員 川島 敏郎	8/ 6(水) 8/13(水) 8/20(水) 8/27(水)	14:00～15:30	4	137
5	草木染め教室	大山山麓育ちの「藍の生葉」を材料に、大山の水を使い、絹のストールを染め上げた。	草木染めの会会員	8/20(水)	9:30～12:00	1	23
6	大山魅力再発見 「大山講」の体験 講座	現役先導師と共に、昔から受け継がれている伝統ある大山講の体験を行った。	先導師 佐藤 大住	9/19(金)	9:00～14:00	1	15
7	大山の文化を楽しむ 第2弾 火祭薪能の世界 その魅力を探る	世界に誇る日本の古典芸能に親しんでもらうため、阿夫利神社社務局能楽殿で開かれている『火祭り薪能』の歴史や魅力を紹介した。	能楽師 松木千俊	9/30(火)	19:00～20:30	1	34
8	家庭教育講演会  共催 山王中学校区PTA 高麗屋・比々多公民	家庭教育のあり方について考えた。 〈演題〉 「自分を知らう、相手を知らう」	高木 尋子	11/15(土)	9:30～11:30	1	107
9	秋の大山路 紅葉ウォーキング	紅葉を楽しみながら、秋の草花にも関心をもち、大山の魅力を再発見する。また、日頃の運動不足やストレスの解消、健康の維持増進を図った。	伊勢原グリーンインストラクター	11/21(金)	9:30～12:00	1	16

## ＜高部屋公民館＞

No.	学級・講座名	内 容	講 師	実施日 (曜日)	時 間	回数	受講者数
1	初めての菊づくり講座	初心者を対象に菊の育成について学び、成育した菊は公民館に展示をした。	伊勢原秋豊会 荒田洋司・笠原敏男	5月～10月 全10回	9:30～11:30	10	115
2	幼児家庭教育学級	2、3歳児とその親を対象に、親には家庭教育に必要な知識の習得や育児疲れの気分転換をする場を、子どもには保育を通して集団生活を体験する場を提供した。  ①子育て講演会 「楽しい子育てとは」 ----- ②アロマキャンドル作り体験	親業訓練セラピスト ----- 辻村 延子 ----- 望木 淳子	6/19(木) ----- 7/17(木)	9:30～11:30	2	109
3	アロマテラピー講座	リラックス&リフレッシュするとともにアロマの調合も学んだ。	アロマテラピーインストラクター 田中 繁子	7/ 2(水) 7/ 9(水) 7/16(水)	10:00～12:00	3	19
4	民踊講習会	高部屋ふるさとまつりや地区納涼祭に向けた踊りの講習会を実施した	民踊美徳会 米谷 加代子	7/10(木) 7/17(木) 7/24(木)	19:30～21:00	3	119
5	夏休み子ども体験講座① ジュニアクッキング	子どもたちが、友達とふれあひながら、料理を作る喜びを感じ、食生活の大切さを学んだ。	食生活改善推進団体の かし・まつの木 グループ	7/30(水)	10:00～13:30	1	14
6	夏休み子ども体験講座② 子ども科学教室	科学の不思議さを体験し、考える力を養った	子ども科学館職員	8/27(水)	10:00～12:00	1	21
7	高齢者学級 はつらっライフ 講座	高齢者の健康維持・増進を図り、生きがいづくりについて考える機会を設けた。 ①高齢者の防災対策について ②健康体操 ツボ押し療法 ----- ③移動教室 藤野芸術の家で 工房体験	防災課職員 ----- 日本整体療術士協会 杉崎 直信 ----- 神奈川県立藤野芸術の家	9/17(水) ----- 10/ 1(水) ----- 10/22(水)	10:00～11:30 ----- 10:00～11:30 ----- 8:30～17:00	3	57
8	高部屋歴史教室	日向薬師に関する歴史や文化について学んだ	(公益財)文化財建造物 保存技術協会	11/ 3(月)	10:00～11:30	1	89
9	おもてなし 料理教室	手軽に作れるおもてなし料理づくりを実施した	食生活改善推進団体の かし・まつの木 グループ	11/12(水)	10:00～13:00	1	18
10	家庭教育講演会  共催 山王中学校区PTA 比々多・大山公民館	家庭教育のあり方について考えた。 〈演題〉 「自分を知ろう、相手を知ろう」	高木 尋子	11/15(土)	9:30～11:30	1	107

＜比々多公民館＞

No.	学級・講座名	内 容	講 師	実 施 日 (曜日)	時 間	回数	受講者数
1	小学生歴史体験教室 ～歴史発見～	小学校の授業として比々多の歴史について学んだ。(比々多小6年生対象)	文化財課職員	4/24(木) 5/15(木)	9:00～12:15	2	251
2	自然観察ウォーク ～比々多を歩く～	比々多地区の自然を観察しながら散策した。	比々多公民館登録サークル メイプル会員 久米 準	5/17(土)	9:30～15:00	1	13
3	親子ふれあい陶芸教室	親子で焼物製作を体験した。	比々多公民館登録サークル メイプル会員 山田 弘哉	6/14(土) 7/ 5(土)	10:00～12:00	2	43
4	盆栽教室	盆栽の持つ芸術的要素を体験した。	伊勢原盆栽会会長 飯塚 満	6/14(土) 7/12(土) 8/23(土)	13:30～15:30	3	15
5	親子クッキング教室	親と子で調理実習を通じて、健康及び栄養について考えた。	食生活改善推進団体 ほうの木	7/31(木)	10:00～13:00	1	14
6	夏休み自由研究 応援講座	楽しみながら理科の知識を習得及び自由研究の支援をした。 ①月の観察会 ②魔法の工作教室 ③親子でバター作り	牧 喬 石川 茂雄 タカナシ乳業社員	8/ 5(火) 8/19(火) 8/28(木)	19:30～20:30 9:30～11:30 10:30～12:00	3	68
7	大人のための陶芸教室	陶芸の初心者身近な食器等を制作した。	比々多公民館登録サークル メイプル会員 山田 弘哉	9/13(土) 10/ 4(土) 10/11(土)	10:00～12:00 10:00～12:00 10:00～11:00	3	45
8	グラウンドゴルフ大会 主催 青少年健全育成協議会 共催 老人クラブ連合会、民生委員児童委員協議会、社会福祉協議会、比々多小学校	グラウンドゴルフを通じて、世代交流を図り、地域の関わりを推進した。	民生委員児童委員協議会会長 杉崎 静夫	9/27(土)	9:30～12:00	1	68
9	高齢者学級 ～生き生きライフ講座～	高齢者の健康維持・増進を図り、教養の向上に寄与する一助となる機会を設けた。 ①健康体操 ②調理体験 ③ハーブ石鹸作り体験	少林寺講師 杉崎 直信 食生活改善推進団体 ほうの木 アカオハーブ&ローズガーデン職員	10/10(金) 10/17(金) 10/24(金)	10:00～11:30 10:00～13:00 9:30～16:40	3	41
10	山王中学校区 家庭教育講演会	家庭教育のあり方について考えた。 〈演題〉 「自分を知ろう、 相手を知ろう」	高木 尋子	11/15(土)	9:30～11:30	1	107
11	歴史さんぽ 比々多再発見	ふるさと比々多の歴史について学んだ。	文化財課職員	11/29(土)	9:00～12:00	1	11
12	お飾り講習会	伝統文化の伝承及び地域住民のふれあいの場を提供した。	広田 文一	12/20(土)	9:00～12:00	1	23



<成瀬公民館>

No.	学級・講座名	内 容	講 師	実 施 日 (曜日)	時 間	回数	受講者数
1	かるがも学級 (幼児家庭教育学級)	2、3歳児とその親を対象に、親は家庭教育上の問題や子の成長に欠かせない知識を習得し、子は一時保育を通して集団生活を体験した。 ①幼児救急法 ②料理教室 ③アロマの香りでリラックス ④ルーシーダットンで美と健康を ⑤そだれん〜子育てを練習しよう〜	消防本部警防救急課職員 食生活改善推進団体 ホップラックグループ アロマセラピーインストラクター 田中繁子 ルーシーダットンインストラクター 小泉文美 子育て支援課職員	6/10(火) 6/19(木) 6/25(水) 6/27(金) 7/ 3(木)	10:00~11:30 10:00~13:00 10:00~11:30	5	114 親 52 子 62
2	親子うどんづくり教室	うどんづくりの技術習得と親子のふれあいを図った。	食生活改善推進団体 ホップラックグループ	7/31(木)	10:00~13:00	1	27
3	親子パラシュート付き 水ロケットづくり	親子でペットボトルロケットをつくって飛ばした。	エジソンプロジェクト〈遊び隊〉	8/ 3(日)	10:00~13:00	1	28
4	男の料理教室	初心者でもできる料理の実習と食生活についての指導	食生活改善推進団体 ホップラックグループ	9/25(木)	10:00~13:00	1	12
5	家庭教育講演会 共催 成瀬中学校区 小中学校PTA	家庭教育について考える機会を提供した。 演題「子どもを育む家庭・地域・学校の絆 ～現代の課題と子どもたち～」	川崎市PTA連絡協議会ホームページ運営顧問 田島 和彦	10/18(土)	13:45~15:30	1	150
6	生涯学習講座 アロマの香でリラックス 共催 県立伊勢原養護学校	生涯学習を通して養護学校と地域住民の交流し、養護学校に対する理解を深める機会を設けた。	アロマセラピーインストラクター 田中 繁子	11/22(土)	9:15~12:00	1	9
7	わんぱく講座 「マジック教室」今日から君もマジシャンだ!	手作りマジックや簡単なマジックを習得し、発表会を実施した。	エジソンプロジェクト〈遊び隊〉	11/30(日)	10:00~12:00	1	13
8	蕎麦づくり教室	蕎麦づくりの基礎とコツを習得し、手作りの良さを感じてもらう機会を設けた。	食生活改善推進団体 ホップラックグループ	12/18(木)	10:00~13:00	1	16
9	親子お飾りづくり講習会 共催 成瀬地区青少年指導員協議会	正月用の玄関お飾りをつくり、伝統文化の継承を図った。	萩原 金治 田中 泰博	12/21(日)	9:30~12:00	1	17
10	ルーシーダットン (タイ式ヨガ)体験教室	幅広い年齢層が気軽に参加できるタイ式ヨガを体験した。	ルーシーダットンインストラクター 小泉 文美	3/20(金)	10:00~11:30	1	17

＜大田公民館＞

No.	学級・講座名	内 容	講 師	実 施 日 (曜日)	時 間	回数	受講者数
1	パンづくり教室	手づくりのパンのほか、サラダ・スープなどの調和のとれた総菜による食育を学んだ。講師は公民館利用サークル指導者を起用。	青木 静子	5/16(金)	9:30~13:00	1	12
2	アロマセラピー講座 (女性セミナー)	リラックス&リフレッシュするとともに家庭でできるアロマの調合について学んだ。	アロマセラピーインストラクター 田中 繁子	7/ 4(金) 7/11(金)	10:00~12:00 10:00~12:00	1	24
3	大田夏まつり  主催 地区体力づくり振興会	大田地区最大の夏祭り(盆踊り)イベントを実施した。		8/ 2(土)	18:00~21:00	1	1000
4	夏休み親子考古学教室 「まが玉づくり」	まが玉づくりを通して、考古学や文化財に興味・関心を持つ機会を設けた。	伊勢原市文化財課職員 歴史アドバイザー	8/ 5(火)	9:30~11:30	1	32
5	家庭教育講演会  共催 伊勢原中学校区 PTA 会場 大田ふれあいセンター	子どもを取り巻く環境が大きく変化している中、家庭と学校、地域社会の関わりについて考える機会を提供した。	読売新聞社 千葉支局  中川 誠	9/20(土)	10:00~11:30	1	113
6	ヨガ体験教室 (女性セミナー)	ヨガ体験を通して、ライフスタイル充実や健康増進の機会を提供した。	ヨガインストラクター 荘司 真布美	11/13(木)	10:00~11:30	1	14
7	大田の新大豆でみそ造り	みそ造りを学ぶことにより、地域の生産技術伝承や農業への理解を深めた。	県ふるさと生活技術指導士 柏木 菊江	11/27(木)	13:30~15:30	1	35
8	親と子のお飾り作り教室  主催 大田地区青少年健全育成協議会	生活体験豊富な地域の様々な年齢の人達と子ども達がふれあうことにより、豊かな人間性や協調性を養う機会を設けた。	大田地区青少年指導員	12/14(日)	9:30~12:00	1	44

＜伊勢原南公民館＞

No.	学級・講座名	内 容	講 師	実施日 (曜日)	時 間	回数	受講者数
1	生き生きみなみ塾	受講者の意見を内容に反映して、地域のことについて学んだ。 ①成年後見制度について ②伊勢原の観光について ③比々多神社について ④伊勢原市の財政について ⑤伊勢原浄水場見学 ⑥伊勢原の農業について ⑦人生90年の人生設計 投資のいろは ⑧大山紅葉見学 ⑨局地的大雨から身を守るために ⑩伊勢原清掃工場の見学 ⑪先進観光地の視察 (高尾山周辺地域)	伊勢原市社会福祉協議会 局長補佐 伊勢原市観光協会 事務局長 比々多神社 宮司 伊勢原市財政課長 伊勢原浄水場 伊勢原市農業協同組合 営農経済部長 NPO法人 投資と学習を推進する会 公民館長 日本気象予報士会 神奈川支部所属 気象予報士 秦野市伊勢原市環境衛生組合 公民館長	4/22(火) 5/27(火) 6/24(火) 7/22(火) 8/26(火) 9/30(火) 10/21(火) 11/25(火) 12/ 4(木) 2/24(火) 3/24(火)	13:30～15:00 9:00～16:00	11	220
2	デジカメ講座	上手に写真を撮り、画像編集する方法を学ぶ。 ①撮り方(講義) ②撮り方(実習) ③パソコンでの画像編集	伊勢原市広報カメラマン 福田 伸	5/ 8(木) 5/16(金) 5/20(火)	13:30～16:30	3	72
3	ニュースポーツ教室 共催：桜台・竹園学区体力づくり振興会、桜台・竹園地区子ども会育成会連絡協議会	ニュースポーツを通して、地域の世代間交流を図った。 ①バウンズボール教室 ②ペタンク・グラウンドゴルフ教室	桜台学区スポーツ推進委員、竹園学区スポーツ推進委員	6/21(土) 11/15(土)	9:00～12:00 9:00～12:00	2	110
4	幼児家庭教育学級	幼児の子育てに役立つ話と母親のリフレッシュを図る ①CSP 上手なしつけについて ②幼児のおやつ作り ③親子でハワイアンリトミック ④上手なスナップ写真の撮り方	伊勢原市子育て支援課 保健師 伊勢原市食生活改善推進団体かつらグループ 平川 久美子 伊勢原市広報カメラマン 福田 伸	8/26(火) 8/29(金) 9/ 4(木) 9/19(金)	10:00～11:30	4	48
5	新ママセミナー	新しく母親になった女性の悩みを解決し、リフレッシュする機会を設けた ①子育て情報交換 ②ベビーマッサージ ③上手なスナップ写真の撮り方 ④ヨガ	伊勢原市子育て支援課 栄養士・助産師 大谷 雅恵 伊勢原市広報カメラマン 福田 伸 相澤 ちよ子	9/ 9(火) 9/17(水) 9/25(木) 10/ 2(木)	10:00～11:30	4	60
6	正月しめ飾りづくり教室	伊勢原式の正月用のしめ飾りを作った。	南公民館学習ボランティア	12/20(土)	9:00～12:00	1	14

平成26年度 伊勢原市立公民館利用状況

月 / 館名	中央公民館	大山公民館	高部屋公民館	比々多公民館	成瀬公民館	大田公民館	伊勢原南公民館	合計	
4月	件数	674	68	206	155	218	117	244	1,682
	人数	9,575	532	2,233	1,761	2,679	1,199	2,871	20,850
5月	件数	666	72	206	140	202	142	258	1,686
	人数	9,592	662	2,045	1,568	2,394	1,458	3,033	20,752
6月	件数	676	74	217	154	214	138	257	1,730
	人数	10,919	701	2,284	1,748	2,517	1,316	3,223	22,708
7月	件数	715	84	247	156	241	159	280	1,882
	人数	11,178	687	2,994	2,222	2,537	1,853	3,822	25,293
8月	件数	604	90	169	121	178	131	232	1,525
	人数	8,465	917	1,724	1,379	2,020	1,644	2,884	19,033
9月	件数	665	81	226	145	207	145	257	1,726
	人数	10,070	768	2,471	1,932	2,204	1,450	3,014	21,909
10月	件数	716	86	223	151	225	148	278	1,827
	人数	13,944	671	2,235	1,821	2,757	1,480	3,066	25,974
11月	件数	698	76	232	156	212	143	262	1,779
	人数	12,058	623	2,489	1,708	3,137	1,841	2,932	24,788
12月	件数	610	72	196	113	160	122	215	1,488
	人数	8,843	711	2,091	1,396	1,842	1,172	2,545	18,600
1月	件数	597	88	202	140	191	131	239	1,588
	人数	9,000	754	1,886	1,611	2,131	1,355	2,648	19,385
2月	件数	608	67	174	122	198	136	221	1,526
	人数	8,614	527	1,850	1,286	1,902	1,127	2,609	17,915
3月	件数	696	99	222	154	203	144	261	1,779
	人数	12,210	877	2,639	2,322	2,458	1,554	3,193	25,253
合計	件数	7,925	957	2,520	1,707	2,449	1,656	3,004	20,218
	人数	124,468	8,430	26,941	20,754	28,578	17,449	35,840	262,460

※ 公民館の休館日は、月曜日、国民の祝日、年末年始。  
ただし、中央公民館については、第1・3月曜日及び文化の日を開館します。

## 第 6 章 文化財保護



小屋組が組み上がった日向薬師宝城坊本堂



## 1. 文化財保護審議会

伊勢原市文化財保護条例に基づき設置している。教育委員会の諮問に応じ、文化財の指定、保存及び活用に関する重要事項について審議を行う。

委員 7名

任期 2年

主な議題 ・平成26年度実施事業及び平成27年度事業計画について  
・市指定史跡の取扱いについて  
・文化財調査について

開催日 ・第1回 平成26年 8月15日(金) ・第2回 平成27年 1月 7日(水)  
・第3回 平成27年 3月27日(金)

## 2. 文化財保護事業

市内に所在する各種文化財の調査を実施し、展示会、見学会等の活用事業を進め、さらに文化財保護に関する人材育成に努めた。また、埋蔵文化財保護と開発事業の調整を行った。

### (1) 文化財調査研究事業

#### ①大山「宮大工手中明太郎関連資料」調査

市指定文化財「宮大工手中明太郎関連資料」のうち大工道具について、今後の保存について調査を行った。

#### ②宝城坊所蔵「木造寶頭盧尊者像」調査

宝城坊所蔵「木造寶頭盧尊者像」について、将来の指定を視野に入れ調書の作成を行った。

### (2) 文化財保護啓発活動事業

文化財の保護啓発のために、主に次の事業を行った。

#### ①いせはら歴史解説アドバイザー養成講座

「市民の力で文化財を護り育てる」という意識の醸成を図り、郷土の歴史や文化財の解説・案内等を行う人材を養成するための講座を実施した。

とき 平成26年 9月 3日(水)～平成27年3月18日(水)

ところ 市立中央公民館等

内容 基礎講座1年目(12回)

参加者 40人

#### ②市指定文化財特別公開

とき 平成26年 5月17日(土)・18日(日)

ところ 三之宮郷土博物館

内容 三之宮郷土博物館所蔵の市指定文化財「登尾山古墳出土品」「尾根山古墳出土品」「埴免(らちめん)古墳出土品」「金銅単竜環把頭」等の公開と展示解説を行った。

入場者 249人

#### ③出土金属製品保存処理

宝城坊本堂の床下から出土した金属製品などの保存処理を行った。

#### ④文化財保護強調週間事業

##### ア 国登録有形文化財特別公開

平成26年11月 2日(日) 上粕屋・山口家住宅 見学者 78人

西富岡・小澤家住宅 見学者 70人

##### イ 相模大山の絵はがき

明治時代末から昭和20年頃までに発行された相模大山関係の絵はがき写真パネルの展示を実施した。

とき 平成26年10月31日(金)～11月18日(火)

ところ 市立図書館

#### ⑤文化財ウォーク

##### ア いせはら歴史・文化財ふれあいウォーク(春季)

平成26年 4月19日(土) 参加者 39人

イ 道灌ウォーク

平成26年10月 5日(日) 参加者 雨天中止

ウ いせはら歴史・文化財ふれあいウォーク (秋季)

平成26年11月20日(木) 参加者 19人

⑥第28回考古資料展

と き 平成27年 2月20日(金)～22日(日)

ところ 市立中央公民館

入場者 870人

⑦伊勢原の遺跡調査報告会

と き 平成27年 3月14日(土)

ところ 市立図書館AVホール

内 容 神成松遺跡、東富岡・南三間遺跡ほか

入場者 60人

⑧歴史講座講師派遣

ア 学校授業への講師派遣

地域の歴史や文化財に対する理解と関心を深め、郷土愛を育むことを目的に市内小中学校に職員を講師として派遣した。

- ・小学校8校 参加児童数のべ1812人
- ・私立中学校1校

イ 関係公共機関への講師派遣

関係公共機関の講座や研修会などに職員を講師として派遣した。

- ・市教育センター「地域歴史教材に関する研究会」「自己啓発研修会」
- ・市新規採用教員等宿泊研修会
- ・公民館歴史講座ほか

ウ 市政出前ミーティング等

市民グループの要望により歴史・文化財に関する学習会に職員を派遣した。

⑨発掘調査現地見学会

・上粕屋・石倉中遺跡	平成26年 7月19日(土)	参加者 185人
・西富岡・向畑遺跡	平成26年 8月30日(土)	参加者 163人
・上粕屋・石倉中遺跡	平成26年10月30日(木)	参加者 29人
・上粕屋・石倉中遺跡	平成26年12月20日(土)	参加者 103人
・東富岡・南三間遺跡	平成27年 1月24日(土)	参加者 140人
・子易・中川原遺跡	平成27年 1月24日(土)	参加者 169人

⑩いせはら歴史解説アドバイザー関連事業

・平成26年度活動状況

1. 小学校歴史授業等の指導協力(土器づくり)
2. 文化財保護強調週間関連事業運営協力
3. 文化財ウォーク企画・運営
4. まが玉づくり講座指導協力

⑪解説案内板の設置

2箇所解説案内板を設置した。

板戸・精進場遺跡第3地点遺跡、丸山城址公園内入口

⑫文化財マップの作成

庁内の連携・連動チームで検討し、『伊勢原市ウォーキングガイド』を文化財情報を盛り込む形で作成した。

⑬宝城坊本堂見学会

日向・宝城坊本堂の修理状況の周知を図るために、現場見学会を実施した。

・平成26年 8月 3日(日)	現場見学会	参加者163人(4回/日)
・平成26年11月 3日(月)	現場見学会	参加者 89人(2回/日)
・平成26年12月 7日(日)	現場見学会	参加者170人(4回/日)



⑭その他の啓発普及事業

ア 「平和史料展」 展示

市民協働課の要請により、平和のつどいにあわせて開催された、平和史料展に文化財課で保管する戦時中の国民服や水筒、戦前戦後の小学校の教科書などの展示を実施した。

と き 平成26年 8月17日(日)  
 ところ 市民文化会館小ホール ホワイエ

イ 「相模大山道を歩く3」

(一社)伊勢原市観光協会の実施事業に講師を派遣した。

と き 平成26年5月31日(土)・10月25日(土)・12月6日(土)  
 平成27年1月10日(土)の4回

ところ 下鶴間駅から阿夫利神社下社

と き 平成27年2月7日(土)

ところ いより不動から禊ぎの大滝

ウ 「日向路ウォーク1, 2」

(一社)伊勢原市観光協会の実施事業に講師を派遣した。

と き 平成26年 9月13日(土)

ところ 宝城坊、浄発願寺、石雲寺

と き 平成27年 1月 8日(木)

ところ 宝城坊から浄発願寺奥ノ院

エ 「文化財防火デー」

消防本部とともに、文化財防火デーにあわせて消防訓練を実施した。

と き 平成27年 1月24日(土)

ところ 三之宮比々多神社、八坂神社

(3) 史跡・文化財等保存整備事業

市指定文化財の保存・管理や保存処理・修復に対して補助金を交付した。

市指定文化財保存管理補助金の交付

補助金交付先	補助金交付内容
大山能楽社保存会	大山能狂言
三之宮比々多神社	こま犬、登尾山古墳出土品、金銅単竜環把頭、尾根山古墳出土品、埴免(らちめん)古墳出土品
浄 発 願 寺	六字名号雨乞軸、浄発願寺縁起絵巻
齋 藤 恭 徳	齋藤家住宅
宝 城 坊	鐘堂、伝妙沢不動尊版木、金剛力士像
普 濟 寺	石造多宝塔
大 慈 寺	太田道灌画像、木造聖観音坐像
涅槃 寺	釈迦涅槃像
浅 岡 一 祐	浅岡篁城作下絵
手 中 道 子	宮大工手中明王太郎関係資料
勝 興 寺	木造薬師如来坐像
石 雲 寺	日向淵ノ上石造五層塔
〔伝〕善波太郎の墓申橋保存会	申橋中世石塔群(伝)善波太郎の墓

(4) 文化財保存室管理運営事業

文化財保存室の管理運営を行った。

(5) 埋蔵文化財調査事業

文化財保護法に基づき、開発事業等に対する指導を行い、発掘調査等を適切に実施するとともに出土資料の整理を行った。

① 試掘調査

民間開発等に伴い、遺跡の有無を確認するため試掘調査を行った。 市内12カ所

② 緊急調査

民間調査機関による本発掘調査調整指導を行った。

【指導】 田中・第六天遺跡第3地点

上粕屋・和田内遺跡第3次調査

③ 出土資料の整理

試掘調査、本発掘調査出土資料の整理を行った。

④ 届出件数及び調査一覧

ア 埋蔵文化財包蔵地内での土木工事等の届出

法区分	民間原因	国県等原因	市原因	合計
93条	163	—	—	163
94条	—	17	6	23
96条	0	0	0	0
合計	163	17	6	186

イ 上記届出に対する取扱い

取扱い	93条	94条		96条			合計
	民間原因	国県等原因	市原因	国県等原因	市原因	民間原因	
本発掘調査	0	4	0	0	0	0	4
工事立会	157	12	6	0	0	0	175
その他注意	1	0	0	0	0	0	1
慎重工事	5	1	0	0	0	0	6
合計	163	17	6	0	0	0	186

ウ 本発掘調査の内訳

調査主体	民間原因		国県等原因	市原因	計
		個人住宅			
県財団92条	1	—	15	0	16
民間調査組織92条	0	0	4	1	5
合計	1	0	19	1	21

エ 市教委実施の発掘調査(99条)

調査種別	民間原因	国県等原因	市原因	保存(内容確認)	合計
試掘確認調査	8	—	3	—	11
保存目的調査	—	—	—	1	1
本発掘調査	—	—	—	—	0

※文化財保護法

92条 国、地方公共団体を除く組織による発掘の届出

93条 埋蔵文化財包蔵地内で行う土木工事等の届出

94条 国、地方公共団体等が行う土木工事等の通知

96条 遺跡の発見に関する届出

99条 地方公共団体による発掘の施行

オ 平成26年度試掘調査一覧表

No.	遺跡No.	所在地	期間	調査原因	調査面積	内容
1	No.50	三ノ宮字上尾崎2356-1外	5/7	宅地造成 個人住宅	8㎡	遺構：ピット 遺物なし
2	No.40	上粕屋字御伊勢森1612番2外4筆	5/23	宅地造成	7㎡	遺構、遺物なし
3	No.128	田中字ヒシリ原817-4 ほか2筆	6/16	宅地造成	4.6㎡	遺構、遺物なし
4	No.128	伊勢原3丁目849番1、6	6/26	個人住宅 建設	6㎡	遺構、遺物なし
5	No.160	西富岡字外掘192-1	7/24	グループ ホーム建 設	7.6㎡	遺構、遺物なし
6	No.1	東大竹700	8/11	集合住宅 建設	8㎡	遺構、遺物なし
7	No.128	田中字ヒシリ原825番地の一部 ほか3筆の一部及び828番地3 ほか4筆	9/29	宅地造成	12㎡	遺構、遺物なし
8	包蔵地 外	板戸字大塚戸799番2	12/3 ～ 12/8	確認	44㎡	遺構：土坑、ピット 遺物なし
9	No.101	池端字高根468、468-2、469-1の 各一部	1/6	集合住宅 建設	8㎡	遺構、遺物なし
10	No.40、 74、156	上粕屋1404-1、1412-1、1551、155 2、1553、1556、2816、2822、2837- 1、2838-1、2863、2865-1	2/2 ～ 2/27	確認	198.3㎡	遺構：集石、溝、土坑、ピ ット 遺物：縄文土器、土師 器、陶磁器
11	包蔵地 外	日向1644	3/4 ～ 3/20	確認	10.66㎡	遺構：溝状遺構 遺物：陶器、瓦、釘、銭 貨、玉
12	No.118	三ノ宮1807-1番地先	3/9 ～ 3/10	道路改良	20㎡	ピット、遺物なし

## カ 平成26年度埋蔵文化財発掘調査一覧表

No.	遺 跡 名	所在地	期 間	調査原因	調査面積	内 容
1	田中・第六天遺跡 第3地点	伊勢原 四丁目5 99番地 先	9/2 ～ 12/18	道路建設	1,335㎡	縄文時代：縄文土器、石器 古墳時代後期～平安時代：竪 穴住居址28軒、土坑14条、溝状 遺構5条、ピット列1列、ピット 42基、土師器、須恵器、灰釉陶 器、土製品、石製品、鉄製品 中世以降：道路遺構2条、溝状 遺構2条、陶器、磁器
2	上粕屋・和田内遺跡 第3次調査	上粕屋2 934-1	7/16 ～ 8/31	送電線鉄 塔建設	112㎡	縄文時代：集石遺構1基、土坑 1条、ピット1基、土器、石器 奈良・平安時代：溝状遺構1 条、ピット3基、土師器 近世：陶磁器

### (6) 文化財保管施設整備事業

増加する考古資料や民俗資料を保管するため、N T T伊勢原敷地内倉庫（175.54㎡）を賃借し、資料の保管を図った。

## 3. 文化財ホームページ情報発信事業

伊勢原の魅力の一つである歴史や文化財に関する情報を、インターネットを活用し広く早く発信するため、情報機器類をリースし、いせはら文化財サイトの運営を図った。

### (1) 掲載メニュー

- ①文化財情報      ②指定文化財      ③図書案内      ④埋蔵文化財の取扱い  
⑤いせはらの歴史   ⑥歳時記      ⑦文化財修理支援事業      ⑧浮世絵に見る相模大山  
⑨相模大山の絵はがき      ⑩大山寺縁起

### (2) アクセス数

・年間 8,575件（715件/月）

## 4. 宝城坊本堂保存修理支援事業

市域に残る貴重な文化財を保存・修理し次代に引き継ぐため、本格的な修理としては江戸時代以来となる、日向・宝城坊の国指定重要文化財本堂の保存修理を支援した。

## 5. 市史編さん事業

### (1) 市史編さん委員会

市史編さん委員会規則により設置。市史編さんの基本方針や事業計画及び運営等に関する事項を所掌している。

委 員      5名

任 期      4年

議 題      『伊勢原市史 通史編 近現代』の進捗状況について

(2) 市史編集委員会

市史の資料調査・収集、執筆及び編集等に関することを所掌している。

委員 2名

任期 担当事務が終了するまで

議題 『伊勢原市史 通史編 近現代』の進捗状況について

(3) 『伊勢原市史 通史編 近現代』印刷刊行

明治維新から現在までの市内の歴史や地域の形成と変化をまとめた『伊勢原市史 通史編 近現代』を印刷、刊行した。



伊勢原市公式イメージキャラクター  
クルリン

## 6. 市内指定文化財一覧

### 国指定重要文化財 11件

種 別	名 称	員 数	所 在 地	指 定 日
建 造 物	宝城坊旧本堂内厨子	1 棟	日向1644 宝城坊	昭和43. 4. 25
〃	宝城坊本堂	1 棟	〃	平成 7. 12. 26
彫 刻	木造薬師如来及び両脇侍像	3 軀	〃	明治33. 4. 7
〃	木造阿弥陀如来坐像	1 軀	〃	大正 6. 4. 5
〃	木造薬師如来坐像	1 軀	〃	〃
〃	木造日光・月光菩薩立像	2 軀	〃	大正14. 4. 24
〃	木造四天王立像	4 軀	〃	〃
〃	木造十二神将立像	1 2 軀	〃	〃
〃	鉄造不動明王及び二童子像	3 軀	大山724 大山寺	昭和 3. 8. 17
工 芸	銅鐘 暦応三年二月十五日の銘あり	1 口	日向1644 宝城坊	大正14. 4. 24
史 跡	伊勢原八幡台石器時代住居跡	2 ヲ所	東大竹・八幡台一丁目	昭和 9. 12. 28

### 県指定重要文化財 14件

種 別	名 称	員 数	所 在 地	指 定 日
絵 画	板絵著色歌川国経筆美人図絵馬	1 面	上粕屋1764 上粕屋比比多神社	昭和35. 11. 4
彫 刻	木造不動明王坐像	1 軀	大山724 大山寺	昭和59. 11. 22
〃	木造十二神将立像	1 2 軀	日向1644 宝城坊	平成18. 2. 14
工 芸	うずらみか	1 個	三ノ宮1472 三之宮比々多神社	昭和31. 8. 17
〃	銅鐘	1 口	下糟屋2202 高部屋神社	昭和44. 12. 2
〃	宝城坊の錦幡・唐櫃	1 具	日向1644 宝城坊	昭和55. 2. 15
〃	八坂神社銅鐘	1 口	沼目2-3-30 八坂神社	平成 2. 2. 13
無形民俗文化財	大山阿夫利神社の倭舞及び巫子舞	—	大山355 大山阿夫利神社	昭和28. 12. 22
有形民俗文化財	獅子頭	2 個	日向1644 宝城坊	昭和30. 11. 1
〃	大太鼓	1 個	〃	〃
天然記念物	大福寺の大クスノキ	—	伊勢原2-11-29 大福寺	昭和30. 5. 10
〃	宝城坊の二本杉	—	日向1644 宝城坊	昭和30. 11. 1
〃	大山の原生林	—	大山宇阿夫利山6-1及び43-6	昭和41. 10. 15
〃	日向薬師の寺林	—	日向字日向山1639-2 ほか	平成 3. 2. 8

### 市指定文化財 36件

種 別	名 称	員 数	所 在 地	指 定 日
建 造 物	宝城坊の鐘堂	1 宇	日向1644 宝城坊	昭和57. 2. 5
〃	石造多宝塔	1 基	下糟屋2327 普濟寺	〃
〃	齋藤家住宅	1 棟	三ノ宮 齋藤家	昭和63. 4. 30
〃	串橋中世石塔群[(伝)善波太郎の墓]	1 群	串橋字西町240-1	平成17. 4. 26
〃	日向淵ノ上石造五層塔	1 基	日向字淵ノ上1800-1	平成17. 4. 26
絵 画	太田道灌画像	1 幅	下糟屋364-1 大慈寺	昭和52. 5. 25
〃	浄発願寺縁起絵巻	3 巻	日向1816 浄発願寺	昭和53. 6. 28

種 別	名 称	員 数	所 在 地	指 定 日
絵 画	浅岡篁城作下絵	一括	大山 浅岡家	昭和57. 2. 5
彫 刻	釈迦涅槃像	1 軀	大山744 涅槃寺	昭和52. 5. 25
〃	こま犬	2 軀	三ノ宮1472 三之宮比々多神社	〃
〃	伝妙沢不動尊版木	1 面	日向1644 宝城坊	昭和53. 10. 31
〃	金剛力士像	2 軀	〃	昭和57. 2. 5
〃	木造聖観音坐像	1 軀	下糟屋364-1 大慈寺	平成12. 10. 23
〃	木造薬師如来坐像	1 軀	善波628 勝興寺	〃
古 文 書	小稲葉村古文書	一括	小稲葉2288-1 小稲葉児童館	昭和57. 2. 5
考 古 資 料	登尾山古墳出土品	一括	三ノ宮1472 三之宮比々多神社	〃
〃	金銅単竜環把頭	1 口	〃	〃
〃	尾根山古墳出土品	一括	〃	昭和63. 4. 30
〃	埴免(らちめん)古墳出土品	一括	〃	〃
有形民俗文化財	六字名号雨乞軸	1 幅	日向1816 浄発願寺	昭和53. 6. 28
無形民俗文化財	大山能狂言	—	大山433 大山阿夫利神社	〃
史 跡	上杉館跡	—	上粕屋字立原	昭和44. 2. 27
〃	浄発願寺奥ノ院	—	日向字一ノ沢	〃
〃	一之坪条里制度遺跡	2 ヲ所	笠窪字一ノ坪、白根字市ノ坪	〃
〃	箕輪駅跡	—	笠窪字三ノ輪	〃
〃	下谷戸縄文遺跡環状列石及び住居跡	—	三ノ宮1472 三之宮比々多神社	〃
〃	太田道灌の墓	—	上粕屋1160 洞昌院	〃
〃	太田道灌の墓	—	下糟屋323 大慈寺	〃
〃	岡崎城跡	—	岡崎5410 無量寺	〃
〃	実蔭原古戦場	—	西富岡字北実蔭原	〃
〃	浄業寺跡	—	三ノ宮字竹之内	〃
〃	宝城坊境内	—	日向1644 宝城坊	昭和48. 3. 23
名 勝	日向溪谷	—	日向字寒沢上流	昭和39. 5. 2
〃	大山八段滝	—	大山字大山川	〃
天然記念物	神代杉	—	善波字三ツ沢河床	昭和44. 2. 27

\*市指定文化財のうち、1件は非公開のため掲載省略

#### 国登録有形文化財 8件

種 別	名 称	員 数	所 在 地	登 録 日
建 造 物	山口家住宅 主屋	1 棟	上粕屋 山口家	平成10. 9. 2
〃	〃 離れ	1 棟	〃	〃
〃	小澤家住宅 主屋	1 棟	西富岡 小澤家	平成19. 5. 15
〃	〃 表門	1 棟	〃	〃
〃	〃 庭堀	1 棟	〃	〃
土 木 構 造 物	八段滝堰堤	1 基	大山	平成16. 7. 23
〃	元滝堰堤	1 基	〃	〃
〃	袋町堰堤	1 基	〃	〃

平成26年度試掘調査位置図

(1/50,000)

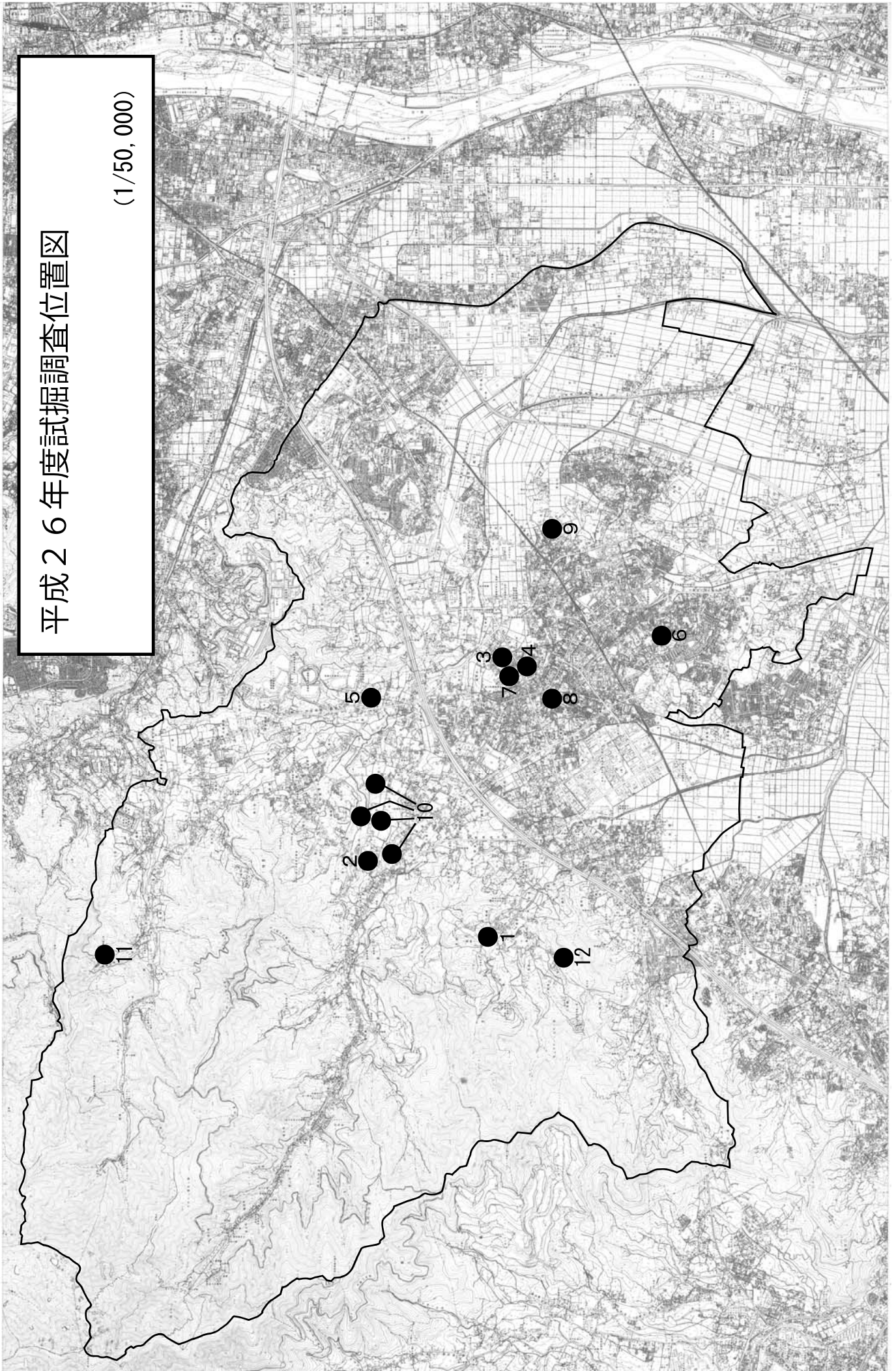



平成26年度本発掘調査位置図

(1/25,000)

上粕屋・和田内遺跡 第3地点

田中・第六天遺跡 第3地点

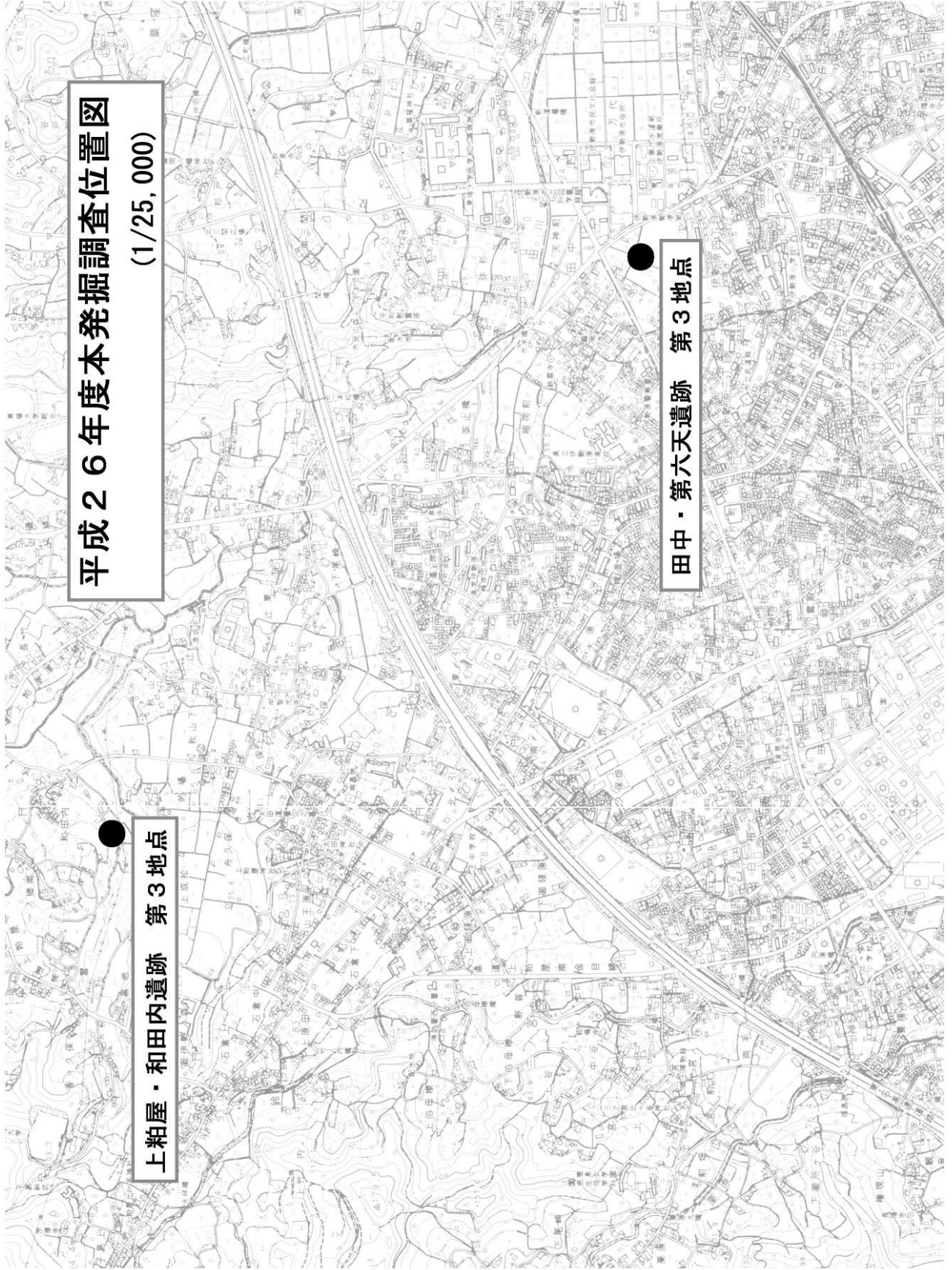



## 第7章 スポーツ



大山登山マラソン大会



## 1. スポーツ推進審議会

スポーツ推進審議会設置条例に基づき設置された審議会で、次の事項に関する審議等を行っている。

### ○ 審議会委員

委員 12名（学識経験者3名、団体選出5名、学校関係者2名、公募2名）

任期 2年（平成26年8月1日～平成28年7月31日）

会議等 必要に応じて開催

### ○ 審議の対象事項

スポーツ推進に関する基本的計画が定められる際に、意見を述べること。

スポーツ推進関係団体に対する補助金の交付について、意見を述べること。

伊勢原市市民生涯スポーツ推進基本計画の進捗管理に関し、意見を述べること。

## 2. スポーツ推進委員

本市のスポーツ推進委員は、地域に根ざした体力づくり運動の実践化を目指すため、スポーツ事業のプランナーとして、各地区から推薦され教育委員会が委嘱している。

現在では、各地区においてスポーツ推進委員の任務が理解され、役割が位置づけられており、地域の実情に応じたスポーツ・レクリエーション事業等を開催し、地域住民の融和と体力づくり運動に対する関心を深めその効果をあげている。

### ○ スポーツ推進委員協議会

スポーツ推進委員協議会は、スポーツ推進委員41名をもって組織し、相互の連絡調整を図り、互いに意見を交換し研究につとめ任務の健全な遂行を図ることを目的として結成されている。

[平成26年度 伊勢原市スポーツ推進委員協議会事業]

日 程	事 業 名	会 場	スポ推進	参加者数
5月11日	新体力テスト（公園緑花まつり内）	市体育館	39人	99人
5月24日	スポーツ推進委員・普及員等研修会	市体育館	31人	79人
5月28日	チャレンジデー（ハウスホール外）	市体育館	18人	66人
6月28日	市民のためのリフレッシュデー	市体育館	33人	30人
7月12日	三市合同交流会（秦野、厚木、伊勢原）	厚木市	27人	
10月4日	道灌まつり総踊り参加	市内	27人	
11月6・13日	女性のためのリフレッシュデー	市武道館	22人	119人
1月18日	第32回伊勢原駅伝競走大会	総合運動公園スタート・ゴール	39人	
2月2日	県スポーツ推進委員大会	伊勢原市	41人	
2月8日	第69回かながわ駅伝競走大会	市内(国道246号線)	30人	
3月8日	第30回大山登山マラソン大会	伊勢原駅北口～大山下社	39人	
合 計			346人 (H25:237)	393人 (H25:327)

### 3. 体力づくり推進事業

#### 地区体力づくり振興事業

地区住民のスポーツ・レクリエーションの普及振興を図り、住民の親睦と健康、及び生活向上に寄与する目的で各種スポーツ・レクリエーション大会、教室、講習会等の事業を各地区単位で実施する。

なお、本事業は、各地区の団体代表者で組織された地区（学区）体力づくり振興会が実施団体となり事業の企画、運営にあたる。

〈平成26年度 地区体力づくり振興会事業〉

#### ●伊勢原北地区

事業名	開催日	場所	参加者	
ペタンク大会	5月18日	伊勢原小学校	158人	24チーム
男子ソフトボール大会	6月23日	中沢中学校	雨天中止	チーム
女子ソフトバレーボール大会			46人	4チーム
男子ソフトボール大会	9月28日	総合運動公園	170人	10チーム
地区体育祭	10月12日	伊勢原小学校	2,400人	
ソフトバレーボール大会	11月23日	中沢中学校	117人	12チーム
ペタンク大会	2月15日	伊勢原小学校	173人	27チーム
合計			3,064人	77チーム
			(H25:3,150人)	(H25:88チーム)

#### ●大山地区

事業名	開催日	場所	参加者
ソフトバレーボール大会	6月9日	大山小学校	34人
グラウンドゴルフ大会 2回	7月12日、12月13日	大山小学校	45人
地区体育祭	9月28日	大山小学校	600人
三世代交流グラウンド・ゴルフ大会	10月25日	大山小学校	14人
自治会対抗バウンスボール大会	11月16日	大山小学校	32人
スマイルボーリングペアマッチ	2月22日	大山公民館	40人
合計			765人
			H25:1,060人

#### ●高部屋地区

事業名	開催日	場所	参加者
すこやかスポーツデー 7回 (グラウンド・ゴルフ)	6月22日、7月13日 9月14日、11月2日 12月14日、1月25日 3月22日	高部屋小学校	185人
盆踊り練習会(3回)	7月10、17、24日	高部屋公民館	119人
ふるさとまつり	7月26日	高部屋小学校	400人
地区体育祭	10月12日	高部屋小学校	600人
ハイキング	11月16日	聖峰方面	42人
合計			1,346人
			H25:1,345人

●比々多地区

事業名	開催日	場所	参加者
バウンズボール練習会	6月7日	比々多小学校	61人
比々多スポーツデー(ハウスボール大会)	6月22日	比々多小学校	142人
ペタンク練習会	6月29日	比々多小学校	48人
民踊講習会	7月4、8、11日	比々多公民館	122人
ペタンク大会	7月13日	比々多小学校	126人
地区体育祭	10月12日	比々多小学校	722人
比々多駅伝大会	11月16日	比々多地区内	123人
比々多ウォークラリー	12月7日	比々多地区内	104人
合 計			1,448人 H25:1,588人

●成瀬地区

事業名	開催日	場所	参加者
スポーツ吹矢講習会	5月31日	成瀬公民館	45人
グラウンド・ゴルフ大会	6月29日	石田小学校	雨天中止
	9月7日	緑台小学校	雨天中止
	3月15日	成瀬小学校	60人
民踊講習会(2回)	7月2、5日	成瀬公民館	50人
ソフトボール大会	7月6日	石田小学校	9チーム 120人
地区体育祭	10月12日	成瀬中学校	3,200人
ペタンク講習会	11月1日	緑台小学校	50人
バウンズボール講習会	11月8日	緑台小学校	65人
ハイキング(みかん狩り・いも掘り)	11月16日	粟窪・東富岡	60人
合 計			3,650人 H25:3,395人

●大田地区

事業名	開催日	場所	参加者
大田バウンズボール大会	6月22日	大田小学校	77人
盆踊り講習会(3回)	7月9、12、16日	大田小学校	300人
大田夏まつり	8月2日	大田小学校	2,600人
地区体育祭	10月12日	大田小学校	1,000人
大田ソフトバレーボール大会	11月16日	大田小学校	80人
合 計			4,057人 H25:3,877人

●桜台学区

事業名	開催日	場所	参加者
バウンスポール教室 2回	6月21日、7月26日	桜台小学校	74人
ソフトボール大会	6月29日、11月9日	桜台小学校	雨天中止
民踊講習会(3回)	6月28日、7月3、8日	伊勢原南公民館	187人
学区体育祭	10月12日	桜台小学校	1,000人
ペタンク、グラウンド・ゴルフ教室	11月16日	竹園小学校	64人
みかん狩りウォーク	11月29日	栗原方面	79人
グラウンド・ゴルフ大会	1月25日	桜台小学校	46人
合 計			1,450人 H25:1,585人

●竹園学区

事業名	開催日	場所	参加者
バウンスポール教室	6月21日	桜台小学校	53人
グラウンドゴルフ教室	6月22日	竹園小学校	雨天中止
竹園学区夏祭り	8月23日	竹園小学校	900人
バスハイキング	9月7日	山梨県・甲府方面	60人
学区体育祭	10月12日	竹園小学校	500人
ペタンク、グラウンド・ゴルフ教室	11月16日	竹園小学校	64人
歩け歩け大会	11月23日	比々多方面	30人
バウンスポール教室	毎週水曜日	竹園小学校	
合 計			1,607人 H25:1,610人

○第32回伊勢原駅伝競走大会

健康・体力づくりの推進と、市民の連帯意識を高め、明るく健康的な市民生活の実現を目的に実施した。

- ・開催日 平成27年1月18日(日)
- ・場所 市総合運動公園スタート・ゴール
- ・内容 5区間に分けた、伊勢原駅伝(19.31km)とミニ駅伝(4.60km)
- ・参加チーム 伊勢原駅伝:62チーム(H25:71チーム)  
ミニ駅伝:43チーム(H25:44チーム)

○スポーツリーダー養成講座開催事業

スポーツリーダーとして必要な知識、技術の習得をすることにより指導者としての資質向上を図る。

- ・開催日 平成26年9月6日(土)
- ・場所 青少年センター
- ・内容 指導者研修会  
「スポーツでの応急手当入門  
～カンタンな手当からまさかの時の対処法まで～」
- ・講師 内田 誠彦氏
- ・参加 114人(H25:98人)



○すこやか少年少女スポーツフェスティバル開催事業

一人でも多くの少年少女にスポーツをする喜びの機会を提供するとともに、スポーツを通じての仲間づくりをすすめ、友情を深めながら心と体を育て、次代を担う社会人の形成を図ることを目的に実施した。

- ・開催日 大会日程 平成26年8月31日(日)～11月3日(日)  
総合開会式 平成26年8月31日(日)

種目競技	会 場	内 容	参 加 者	
			H 2 6	H 2 5
陸上競技 (8/31)	自由広場	50m、100m競走 リレー	597人	645人
バレーボール (9/15)	伊勢原市体育館	トーナメント戦	124人	台風により 中止
少年野球 (9/6～9/21)	こどもスポーツ広場 他	トーナメント戦	21チーム 374人	21チーム 417人
フットサル (9/14)	伊勢原市体育館	リーグ戦(3部門)	15チーム 121人	16チーム 156人
剣 道 (9/28)	青少年センター体育館	団体戦の部、個人の部 (男子低学年・中学年・ 高学年の部、女子低学年 ・高学年の部)	114人	94人
サッカー (10/4～11/3)	自由広場	トーナメント戦 (低学年・高学年の部)	20チーム 351人	24チーム 400人
参 加 者 計			1,681人	1,712人

○第44回市民走れ走れ大会開催事業

市民の健康・体力づくりの推進と、ランニングを通じた市民相互の交流の機会を提供するとともに青少年の健全な育成を図ることを目的に実施した。

- ・開催日 平成26年12月14日(日)
- ・場 所 総合運動公園

<参加者数>

		H 2 6	H 2 5
申込者	小・中学生	738名	721名
	一 般	66名	91名
	計	804名	812名
完走者	小・中学生	650名	672名
	一 般	54名	69名
	計	704名	741名

○第26回市民ゴルフ大会開催事業

市民のゴルフ愛好者が競技を通じてふれあいと親睦を深め、あわせて明日への活力の糧となる健康の保持・増進を図ることを目的にこの事業を実施した。

- ・開催日 平成26年9月14日(日)
- ・場 所 伊勢原カントリークラブ
- ・競 技 18ホールストロークプレー(新ペリア方式)

<参加者数>

H26	H25	H26-H25
274人	265人	8人

### ○中高年齢者スポーツ開催事業

中高年齢者に対する健康づくりのためのスポーツ活動について、正しい知識の普及や体力の維持増進、新しいスポーツへの取り組みを目的に開催した。

- ・開催日 平成26年6月5日(木)～10月23日(木)  
全10回

- ・場 所 市体育館武道場
- ・内 容 スポーツ吹矢教室

<参加者数>

H26	H25	H26-H25
342人	383人	△41人

### ○障害者スポーツ教室

障害者一人ひとりの体力、健康の維持増進を図り、運動・スポーツの素晴らしさを学びながらお互いの親交を深め、気軽に運動・スポーツ活動を日常生活に取り入れ、継続する機会を提供するため、本事業を実施した。

- ・開催日 平成26年10月18日(土)～平成27年3月21日(土) 全6回
- ・場 所 市体育館大体育室、青少年センター体育館
- ・内 容 フライングディスク

<参加者数>

H26	H25	H26-H25
60人	55人	5人

### ○女性のためのスポーツ教室

女性の心身の健康増進・体力向上を図り女性同士の交流を深め合いながら、スポーツを日常生活に取り入れる機会を提供するため実施した。

- ・開催日 平成26年9月12日(金)～10月10日(金)  
全5回
- ・場 所 市体育館武道場
- ・内 容 3B体操教室

<参加者数>

H26	H25	H26-H25
86人	98人	△12人

### ○ノルディックウォーキング

専門のポールを使用し、全身のエクササイズウォーキングで体力維持や健康増進を目的に実施した。

- ・開催日 平成26年11月18日(火)～  
12月9日(火) 全4回
- ・場 所 市体育館周辺

<参加者数>

H26	H25	H26-H25
57人	61人	△4人

### ○総合型地域スポーツクラブ運営事業

市民の健康・体力増進に関わる事業の開催を支援し、運動・スポーツ活動の日常化の推進を図った。

#### ①東海大学健康クラブ

- ・開催日 平成25年6月6日(木)～  
平成26年5月29日(木) 全72回
- ・場 所 東海大学伊勢原校舎、市体育館、市武道館

<参加者数>

H26	H25	H26-H25
2,632人	3,494人	△862人

#### ②伊勢原・ふれすぽ

- ・開催日 通年 全20教室
- ・場 所 市体育館 他

<参加者数>

H26	H25	H26-H25
835人	523人	312人

○いせはらCITYウォーク開催事業

①ウォーキング大会

多くの市民がウォーキングに親しみ、自ら歩こうという意識を持たせ、健康で明るい生活が送れるように開催した。

- ・開催日 平成26年11月30日(日)
- ・内容 市役所～大山寺方面(13kmコース)

<参加者数>

H26	H25	H26-H25
98人	70人	28人

②マンスリーウォーキング

市民にウォーキングの習慣化を定着させ、自らウォーキングが行えるよう、市主催で毎月ウィークデーに実施した。

- ・開催日 毎月第3水曜日に開催
- ・場所 市内各所

<参加者数>

H26	H25	H26-H25
1,067	980人	87人

○住民総参加型スポーツイベント「チャレンジデー」

市民の健康への意識を高め、運動・スポーツの習慣化を推進するとともに、地域の一体感や活力を醸成し、体力・健康づくりを図った。

※ チャレンジデーは、毎年5月の最終水曜日に全国一斉に開催され、人口規模がほぼ同じ自治体同士で午前0時から午後9時までの間に15分以上継続してスポーツや運動をした「住民の参加率(%)」競うスポーツイベント。

伊勢原市	
人口(2/1時点)	100,794人
参加者	39,268人
参加率	39.0%
実施日の天候	晴れ

V S

長崎県 大村市	
人口(2/1時点)	93,981人
参加者	59,684人
参加率	63.5%
実施日の天候	晴れ

## 4. スポーツ・レクリエーション活動推進事業

○伊勢原市スポーツ賞

スポーツ競技大会において、優れた成績を収め伊勢原市のスポーツ振興に特に功績顕著な者を表彰する。(受賞者は別掲教育委員会表彰を参照)

○伊勢原市スポーツ奨励賞

スポーツ競技大会において、優秀な成績を収めた者を奨励し、伊勢原市のスポーツ振興に寄与することを目的に設けている。(受賞者は別掲教育委員会表彰を参照)

### ○スポーツ大会派遣事業

市民の自主的なスポーツ活動を推進し、競技力の向上と選手育成及び各市町村との市民交流を図り、本市のスポーツ振興に寄与した。

派遣事業名	開催日	場 所	内 容
第69回市町村対抗「かながわ駅伝」競走大会	2月8日	秦野市中央運動公園 ～県立相模湖公園 (7区間 51.5km)	派遣 12人 成績 第15位 記録 2時間51分36秒

小田急沿線8市親善野球大会 平成26年度から休止

8市2郡親善陸上競技大会 平成25年度から休止

神奈川県総合体育大会 平成22年度から休止

### ○平成26年度市選手権大会開催事業

市体育協会加盟団体の種目競技力の向上を図ることを目的に開催した。

種 目	日 程	会 場	参加者数	
			H26	H25
野 球	3月30日～ 8月24日	いせはら サンシャインスタジアム 他	1,052人	1,156人
バスケットボール	4月20日～ 1月11日	市体育館	213人	193人
ソフトボール	6月8日～ 10月26日	大田すこやか スポーツ広場	150人	150人
弓 道	7月6日	青少年センター弓道場	30人	36人
ゴ ル フ	7月6日 8月3日	伊勢原カントリークラブ	86人	75人
テ ニ ス	9月14日～ 11月9日	市ノ坪公園テニスコート	279人	306人
陸 上 競 技	9月23日	厚木市荻野運動公園	405人	393人
バレーボール	11月2日	市体育館	126人	中止
バドミントン	11月30日	市体育館	139人	88人
ソフトテニス	11月16日	市ノ坪公園テニスコート	54人	78人
卓 球	12月7日	市体育館	51人	122人
ス キ ー	2月7日	赤倉観光リゾートスキー場	19人	28人
水 泳	3月22日	伊勢原スイミングスクール	177人	227人
合 計			2,781人	2,852人

### ○ビームライフル射撃体験教室

伊勢原射撃場の市民活用の促進、市民スポーツの振興と競技人口の拡大及び人材の育成を目的に開催した。

- ・開催日 平成26年6月7日(土)、10月18日(土)、  
1月31日(土) <参加者数>

- ・場 所 県立伊勢原射撃場 第一ライフル射場

- ・内 容 ビームライフル射撃体験教室

H26	H25	H26-H25
267人	112人	155人

## 5. 第44回伊勢原市総合体育大会開催事業

スポーツを愛好する多くの市民に競技会の機会を提供し、スポーツをとおり健康明朗な心身の育成を図るとともに、市民相互の交流を推進し、あわせて市民スポーツの祭典として開催した。

- ・開催日 平成26年7月6日（日）
- ・場 所 市体育館
- ・内 容 総合開会式
- ・参加者 218人

種 目	日 程	会 場	参加者数	
			H26	H25
少 林 寺 拳 法	6月15日	市体育館	124人	164人
柔 道	6月21日	市立武道館	54人	72人
ソフトテニス (団体戦) (個人戦)	7月6日	市ノ坪公園	127人	100人
	8月24日	テニスコート 他		100人
テ ニ ス	7月20日	市ノ坪公園テニスコート	84人	69人
ソ フ ト ボ ー ル	7月20日 27日	大田すこやか スポーツ広場	140人	140人
水 泳	7月27日	チャンピオンすずかわプール	163人	137人
卓 球	8月3日	市体育館	298人	242人
サ ッ カ ー	8月3・10・17日	総合運動公園自由広場	204人	260人
弓 道	8月10日	青少年センター弓道場	30人	78人
野 球	8月24日～ 11月30日	いせはら サンシャインスタジアム 他	1,100人	1,075人
バ ド ミ ン ト ン	8月24日	市体育館	161人	161人
剣 道	8月24日	山王中学校	238人	266人
空 手 道	9月14日	青少年センター体育館	129人	126人
ボ ウ リ ン グ	9月28日	伊勢原ホウリングセンター	21人	20人
ク レ ー 射 撃	10月19日	県立伊勢原射撃場	16人	
総 合 開 会 式	7月6日	市体育館	218人	176人
合 計			3,107人	3,186人

## 6. 学校開放事業

### ○学校体育施設開放事業

広く市民の社会体育の健全な普及及び発展を図るため、学校教育に支障のない範囲において、市立小学校及び中学校の体育館、屋外運動場及び屋外運動場照明設備を市民に開放し、市民スポーツの振興を推進した。

#### ★体育館利用状況（平成26年度）

<小学校>

(単位:件、人)

項 目	伊勢原	大 山	高部屋	比々多	成 瀬	大 田	桜 台	緑 台	竹 園	石 田
件 数	510	241	231	667	472	529	503	340	435	433
利用者	12,276	4,803	5,601	15,853	10,462	12,359	13,075	8,079	6,153	14,497

<中学校>

項目	山王	成瀬	伊勢原	中沢
件数	632	695	681	396
利用者	12,088	13,215	12,626	4,987

<合計>

項目	小学校	中学校	合計
件数	4,361	2,404	6,765
利用者	103,158	42,916	146,074
(H25)	(124,674)	(43,930)	(168,604)

★グラウンド利用状況（平成26年度）

<小学校>

(単位：件、人)

項目	伊勢原	大山	高部屋	比々多	成瀬	大田	桜台	緑台	竹園	石田
件数	130	146	133	307	139	165	213	164	142	270
利用者	5,158	3,199	4,655	13,704	9,295	7,625	9,635	9,110	5,590	10,640

<合計>

項目	合計
件数	1,809
利用者	78,611
(H25)	(100,047)

★中沢中学校、石田小学校夜間照明設備（平成26年度）

(単位：件、人)

施設名	登録団体数	利用件数	利用人数	利用時間	(H25利用人数)
中沢中学校夜間照明設備	59	161	3,572	319	(4,294)
石田小学校夜間照明設備		152	3,751	284	(2,361)

○学校プール開放事業

市立小学校プールを市民の水泳活動のために開放し、水泳の健全な普及・発展を図るとともに夏季における健康・体力づくりの推進を図る。

★プール開放利用状況（平成26年度）

- ・開放期間 7月26日から8月8日（成瀬小学校は7月26日～8月30日まで）
- ・開放日数 全日開放14日間（成瀬小学校36日間）

<学校別状況>

(単位：人)

項目	伊勢原	大山	高部屋	比々多	成瀬	大田	桜台	緑台	竹園	石田
子ども	434	387	319	494	1,516	585	540	331	380	1,063
大人	75	160	73	112	730	234	64	119	57	404
合計	509	547	392	606	2,246	819	604	450	437	1,467

合計

項目	合計
子ども	6,049
大人	2,028
計	8,077
(H25計)	(8,139)

## 7. 第30回記念大山登山マラソン大会開催事業

市民の健康・体力づくり活動を振興し、明るく健全な市民生活づくりを推進し、あわせて全国から多くのランナーを迎え、市民交流の推進を図ることを目的に市制施行15周年を記念し、大会を復活、継続して開催している。

- ・開催日 平成27年3月8日(日)
- ・コース 伊勢原駅北口～大山阿夫利神社下社 9.0km(高低差650m)
- ・最高記録 男子 41分20秒 女子 53分37秒
- ・ゲストランナー 弘山 晴美 (1996年 2006年名古屋国際女子マラソン優勝 他)  
川上 優子 (2000年 シドニーオリンピック 10000m第10位 他)  
江田 良子 (2005年 名古屋国際女子マラソン 第3位 他)  
小崎 まり (2007年 第26回大阪国際女子マラソン 第2位 他)  
大島 めぐみ (2004年 アテネオリンピック 10000m第13位 他)  
吉川 美香 (2012年 2006～10年日本選手権1500m優勝 他)
- ・部門及び参加者 (募集定員2,000人)

(単位:人)

部門		申込者数	当日受付	完走者数
男 子	29歳以下	166	133	131
	30歳代	484	413	405
	40歳代	854	750	711
	50歳代	520	453	429
	60歳以上	339	305	279
女 子	39歳以下	133	119	115
	40歳以上	250	236	219
合 計		2,746	2,409	2,289

大会記録(部門別優勝者)

部門		氏名	所属	記録
男 子	29歳以下	田代 進	泉心荘	43分55秒
	30歳代	牛山純一		41分20秒 ※
	40歳代	安喰太郎	ハリアーズ	44分38秒
	50歳代	森岡光夫	M平塚	45分53秒 ※
	60歳以上	石黒正巳	湘南RF	50分57秒
女 子	39歳以下	鈴木悠奈	Y校	56分52秒
	40歳以上	小林知美		53分37秒

※は大会新記録

## 8. 体育関係団体育成事業

スポーツ活動を市民生活の中に取り組み、スポーツの日常化を推進し、スポーツを通じた市民相互の交流を促進し、明るく健やかな市民生活の実現を図る。

### ○体育協会

体育協会は、種目団体相互の緊密な連絡調整と市の体育振興を図ることを目的に、昭和30年5月8日に発足し、現在21種目、会員数4,222人(平成26年4月現在)で組織されている。主要事業としては、市選手権大会の開催、スポーツリーダー養成講座の開催、各種大会に向けた選手育成・強化・派遣事業がある。

### ○レクリエーション協会

レクリエーション協会は、レクリエーション活動の普及促進をめざし、昭和49年6月29日に設立され、現在4団体・会員200人(平成26年4月現在)となっている。主要事業としては市民参加を募ってスポーツ・レクリエーション大会を開催している。

### ○スポーツ少年団

各種スポーツ振興事業により、多くの少年少女にスポーツの喜びを感じてもらい、スポーツ活動を通して仲間づくりと友情を深め心と身体を育て成長させることを目標としている。昭和61年11月25日に創立され、現在16単位団、589人(平成26年6月現在)で構成されている。

### ○地区学区体力づくり振興会

地域住民のスポーツ・レクリエーションの普及振興を図り、住民相互の交流と親睦、健康・体力づくりの推進に寄与する目的で各地区単位で組織し、住民体育祭、スポーツ教室等を開催している。

## 9. 体育施設維持管理事業

市民スポーツの拠点となる体育施設の円滑な管理運営とスポーツ活動の一層の促進を図り、市民の健康・体力づくりを積極的に支援する。

### ○体育施設設置状況

第3章 教育施設 2. 社会教育施設の概要を参照

体育施設利用状況（平成25年度）

施設名		利用件数	大人 (人)	子ども (人)	合計 (人)	H25 利用者数(人)
伊勢原市立武道館	剣道場	1,134	14,279	8,883	23,162	22,795
	柔道場	766	7,572	5,622	13,194	13,132
	会議室	175	1,352	722	2,074	2,187
	合計	2,075	23,203	15,227	38,430	38,114
施設名		登録団体数	利用日数 (人)	利用件数 (人)	利用人数 (人)	H25 利用者数(人)
こどもスポーツ広場		14	211	635	50,906	61,386
大田すこやかスポーツ広場		21	318	932	31,217	41,060



## 第 8 章 図 書 館



おはなし会



## 1. 図書館協議会

図書館の運営に関し館長の諮問に応ずるとともに、図書館の行う奉仕につき、館長に対し意見を述べることが目的とする。

設置基準 伊勢原市立図書館条例(昭和63年市条例第11号)

定数 7名

任期 2年

選出区分 社会教育関係、学校教育関係、学識経験者、公募

## 2. サービス概況

### (1) 利用状況

項目	H26年度	H25年度	項目	H26年度	H25年度
開館日数	280日	287日	C D館内利用点数	395点	294点
個人貸出冊数	495,071冊	517,043冊	L D館内利用点数		1,372点
個人貸出者数	134,817人	141,653人	DVD・VT館内利用点数	1,934点	272点
個人登録者数	29,316人	30,227人	C D館外貸出点数	5,956点	6,980点
リクエスト件数	31,265件	32,200件	ビデオテープ貸出点数	353点	603点
レファレンス件数	10,052件	11,505件	16ミリフィルム貸出数	0点	0点
コピー件数	1,772件	2,001件	映画会鑑賞者数	3,424人	3,888人
団体貸出冊数	2,508冊	3,390冊	映画会タイトル数	121点	136点

\*登録者については、年次処理時に5年間以上の睡眠登録者を削除

### (2) 蔵書状況

資料名	H26年度	H25年度	
図書資料	一般	232,600冊	229,431冊
	児童	79,425冊	77,122冊
	小計	312,025冊	306,553冊
雑誌資料	一般	9,173冊	9,105冊
	児童	332冊	332冊
	小計	9,505冊	9,437冊
A V資料	C D	6,324点	6,323点
	L D	3,519点	3,480点
	D V D	221点	211点
	ビデオテープ	1,530点	1,531点
	16ミリフィルム	240点	240点
	小計	11,834点	11,785点
合計	333,364点	327,775点	

## 3. サービス指標 (平成26年度)

### (1) 総計

$$\text{利用者登録率} = \frac{\text{登録者数}}{\text{人口}} \times 100 = \frac{29,316\text{人}}{101,187\text{人}} \times 100 = 29.0\%$$

$$\text{市民1人当たりの利用点数} = \frac{\text{総利用点数}}{\text{人口}} = \frac{503,709\text{点}}{101,187\text{人}} = 5.0\text{点}$$

$$\text{図書館資料回転率} = \frac{\text{総利用点数}}{\text{総資料点数}} = \frac{503,709\text{点}}{333,364\text{点}} = 1.5\text{回}$$

$$\text{市民1人当たりの図書館資料点数} = \frac{\text{総資料点数}}{\text{人口}} = \frac{333,364\text{点}}{101,187\text{人}} = 3.3\text{点}$$

(2) 図書資料関係（団体貸出を除く）

$$\text{市民1人当たりの貸出冊数} = \frac{\text{貸出冊数}}{\text{人口}} = \frac{495,071\text{冊}}{101,187\text{人}} = 4.9\text{冊}$$

$$\text{実質貸出冊数} = \frac{\text{貸出冊数}}{\text{登録者数}} = \frac{495,071\text{冊}}{29,316\text{人}} = 16.9\text{冊}$$

$$\text{登録者貸出回数} = \frac{\text{貸出者数}}{\text{登録者数}} = \frac{134,817\text{人}}{29,316\text{人}} = 4.6\text{回}$$

$$\text{平均貸出冊数} = \frac{\text{貸出冊数}}{\text{貸出者数}} = \frac{495,071\text{冊}}{134,817\text{人}} = 3.7\text{冊}$$

$$\text{蔵書回転率} = \frac{\text{貸出冊数}}{\text{蔵書冊数}} = \frac{495,071\text{冊}}{321,530\text{冊}} = 1.5\text{回}$$

$$\text{市民1人当たりの蔵書冊数} = \frac{\text{蔵書冊数}}{\text{人口}} = \frac{321,530\text{冊}}{101,187\text{人}} = 3.2\text{冊}$$

## 4. 読書普及活動

(1) 講座・講演会

ア 『ぬいぐるみ図書館員』

子どもたちに図書館や読書に親しみを持ち、想像力を養ってもらうきっかけづくりとして子どもたちのぬいぐるみ（人形含む）を図書館で預かり、図書館で過ごし、仕事をする様子を写真に撮ってカードにした。ぬいぐるみが子どものために本を選んだという設定で、迎え時におすすめ本（貸出）を渡した。平成26年度は、小児病棟に入院中の子どもたち（東海学級）向けにも実施。また、ぬいぐるみを預かる日には、図書館員やよみきかせボランティアグループおはなしばる〜んによるおはなし会も行った。

実施期間	対象者及び参加者	おはなし会参加者
H26.6/3(火)～11(水)	東海学級(東海大学病院に入院している子どもたち) 9人とそのぬいぐるみ(人形)たち 図書館利用者(小学生以下) 24人	10人 33人
H26.12/2(火)～4(木)	15人とそのぬいぐるみ(人形)たち	23人

イ 『視覚障害者のための副音声解説付き体験映画会』

視覚障害者の方向けに映画体験会を行った。事前申込みは不要とし、誰でも自由に体験できるようにした。

日 時 平成26年6月21日(土) 午後1時～午後3時

場 所 図書館AVホール

内 容 洋画「リトル・ミス・サンシャイン」

※神奈川県ライトセンターより副音声解説CDを借受

参加者 視覚障害者6名 ほかに25名 計31名

ウ 『あつというまの絵本カードづくり』

伊勢原手づくり絵本の会との共催事業。子どもを対象とした、絵本カード作り講習会。

日 時 平成26年7月19日(土) 午前10時～午前12時

場 所 図書館会議室

講 師 伊勢原手づくり絵本の会会員

参加者 33人

エ 『親子でつくろう「びっくりペーパーサート」』

ペーパーサート(うちわ型平面紙人形劇)の作り方と遊び方を夏休みに親子で学ぶ、子ども向けワークショップ。

日 時 平成26年8月8日(金)

①午後1時～午後2時 ②午後2時30分～午後3時30分

場 所 図書館会議室

講 師 人形遣い/YUKI☆氏

参加者 55人

オ 『ぞっとする…図書館の怪談』  
閉館後の図書館開架室にて、日本の夏の風物詩でもある「怪談」を本の読み聞かせ等により行い、納涼並びに利用者の読書への興味向上を図った。  
日 時 平成26年8月23日(土) 午後6時15分～午後7時30分  
参加者 64名 (※肝試し「地下書庫を歩く」には30名の参加がありました。)

カ 『小澤俊夫氏講演会～昔話が語る子どもの成長～』  
国際的な昔話の研究者による講演会。おはなしのボランティアや子育て中の利用者等に昔話が持つ魅力や、そこから得られる子育てや生き方のヒントを紹介した。  
日 時 平成26年9月26日(金) 午後2時～午後3時30分  
場 所 図書館AVホール  
講 師 小澤俊夫氏  
主 催 NPO法人 地域福祉を考える会/市立図書館  
参加者 69人

キ 『市民のための図書館教養講座』  
東海大学附属図書館との相互利用協定事業として、東海大学の教授等を講師に迎えて行う一般利用者向けの教養講座。(開催時間：午後2時～3時30分)

開催日	講 座 内 容 講 師	場 所	参加者数
10月26日 (土)	「続 レオナルド・ダ・ヴィンチの手稿を見る」 講師 平野 葉一 氏 (東海大学副学長、文学部ヨーロッパ文明学科教授)	A V	58人
11月8日 (土)	「項羽と劉邦 ～二人の争いが中国史にもたらしたもの～」 講師 齋藤 道子 氏 (東海大学文学部歴史学科教授)	ホール	64人

ク 『視覚障害者のための朗読会』  
図書館朗読・録音ボランティア「野の会」による朗読会。話題や人気の小説の朗読を会員が行った。視覚障害者のみでなく、希望者はだれでも参加できる。  
日 時 平成26年11月1日(土) 午後1時30分～午後4時  
場 所 図書館AVホール  
参加者 50名 (内：視覚障害者6名)

ケ 『絵本作家 館野鴻氏ギャラリートーク』  
図書館ミニギャラリーで実施した秦野市在住で絵本作家の館野鴻氏の原画展の開催に合わせて、作家本人から絵本作成に関する話などを対談形式で聴くギャラリートークを実施した。  
日 時 平成26年12月13日(土) 午後1時30分～午後2時30分  
場 所 図書館会議室  
参加者 32名  
※「館野鴻 絵本「ぎふちよう」原画展」 期間：12月4日(木)～17日(日)

コ 『図書館のクリスマス会』  
子どもたちへの読書普及事業として毎年開催している。市内高校生並びに市内で活動しているボランティアグループと市職員との協働で実施した。  
日 時 平成26年12月14日(日) 午後2時30分～午後3時30分  
場 所 図書館AVホール  
協力者 わくわく宝石箱・向上高校図書委員会  
参加者 105人

サ 『百人一首かるた大会』  
初心者向きのかるた競技を楽しみながら、日本古典文学に触れる。  
日 時 平成27年1月24日(土) 午後1時30分～午後4時  
場 所 図書館会議室  
協力者 みちのく会会員ほか5名  
参加者 16人 (小学生13人、中学生1人、一般2人)

シ 『図書館サポーター講座』  
 市立図書館の読書普及活動の中で、既に活動しているボランティアのほかに、市民ボランティアとの協働を実現していくための導入的な講座として実施した。  
 日時 平成27年2月20日(金)・28日(土) 各午前10時～正午  
 場所 図書館AVホール  
 講師 田中君枝氏(町田福祉保育専門学校専任教員)  
 参加者 31人

ス 『図書館シナリオ講座』  
 アニメ「ルパン三世」や「太陽にほえろ」等を手掛けたプロの脚本家・演出家による指導のもと、知識や技術に触れながら、シナリオについて学ぶ講座を市民や利用者に対し実施した。  
 日時 平成27年2月21日(土)・3月7日(土) 各午前9時30分～正午  
 場所 図書館AVホール  
 講師 金子裕氏(脚本家・演出家)  
 参加者 27人

セ 『2014子ども読書フェスタ』  
 4月23日の子ども読書の日及び子ども読書週間に合わせて、子どもの読書活動の推進のための催しを開催した。  
 日時 平成26年4月22日(火)～5月11日(日)

行事名称	担当	内容・特色	対象	参加者数	H25実績
おはなし会	おはなしばる～ん	絵本、紙芝居、パネルシアター、人形劇など	子ども	84人	117人
ストーリーテリング	なないろらんぷ	素ばなしを中心としたおはなし会	子ども	22人	37人
図書館ツアー	図書館 おとうさん・おじいちゃんのおはなし会	館内見学と本のカバーのかけ方体験やおはなし会	子ども 一般	23人	30人
対面朗読体験	野の会	ボランティアの朗読をアイマスクをして聞いてもらう	一般	51人	38人
子ども映画フェスタ	図書館	子ども向け映画会 (期間中4タイトル上映)	子ども 一般	49人	99人
計				229人	321人

行事名称	担当	内容・特色	対象	数量	H25実績
手づくり絵本展	伊勢原手づくり絵本の会	伊勢原手づくり絵本の会が作成した絵本の展示会	来館者	22点	18点
25年度のみ実施事業『ピーターラビットのふるさと写真展』					22点

## (2) おはなし会

項目	開催	主催	内容・特色	対象	開催回数 参加者数	H25実績
おはなし会	第2・4週の火～金	おはなしばる～ん	絵本、紙芝居、パネルシアターなど	子ども	76回 1,272人	85回 1,450人
日曜日のおはなし会	月1回				12回 142人	12回 134人
おとなのためのおはなし会	H26.5.24		大人を対象とした読み聞かせ	一般	1回 35人	2回 30人
図書館ツアー おはなし会	H26.5.3	おとうさん・おじいちゃんのおはなし会	子ども読書フェスタの図書館ツアーでおはなし会を行った	子ども 一般	1回 21人	
紙芝居原画展 実演おはなし会	H26.6.14 H26.6.15	市内在住 平松夫妻	平松秀夫氏の紙芝居原画展時に実演おはなし会を行った	一般	2回 63人	

ぬいぐるみ図書館員おはなし会	H26. 6. 3 (東海学級)	図書館職員	ぬいぐるみ図書館員の送迎時に合わせおはなし会を行った	子ども	2回	2回
	H26. 12. 2	(協力) おはなしばる～ん			33人	40人
ストーリーテリング	第2土曜日	なないろらんぷ	素ばなしを中心としたおはなし会	子ども	12回 127人	11回 137人
シャボン玉おはなし会	7・11・2月に各2回	おはなしばる～ん・図書館・子ども科学館	子ども科学館とのコラボ事業絵本の読み聞かせ、手遊びなど	子ども保護者	6回 170人	6回 172人
図書館のおはなし会	H26. 8. 13	図書館	職場研修教諭、図書館司書実習生によるおはなし会	子ども一般	1回 12人	
ぞっとする…図書館の怪談	H26. 8. 23	図書館	閉館後の図書館開架室で、本や絵本、紙芝居による怪談の読み聞かせを行った	小学生以上	1回 64人	1回 95人
伊勢原手づくり絵本の会のおはなし会	H26. 11. 28～11. 30	伊勢原手づくり絵本の会	伊勢原手づくり絵本展の開催中に会場で読み聞かせを行った	子ども	7回 57人	6回 61人
図書館のクリスマス会	H26. 12. 14	図書館	図書館とおはなしボランティア、市内高校図書委員によるクリスマスおはなし会	子ども	1回 105人	1回 99人
25年度のみ実施事業（「おとめ地蔵」完成記念おはなし会）						1回 46人
計					122回 2,101人	127回 2,264人

### (3) ミニギャラリー展示

月	展 示 内 容	展示団体名等
4月	写嶺同による写真展 双葉ステンシル等の作品展	写嶺同 双葉
5月	伊勢原ハイキングクラブ25年の歩み 高橋良明風景写真展	伊勢原ハイキングクラブ 個人
6月	平松秀夫の紙芝居原画展 水鈴会による水彩画色紙展	らばん紙芝居アカデミー 水鈴会
7月	彩の会 水彩画展 パソコンの学習成果の展示	彩の会 パソコン楽習の会
8月	「身体障害者福祉協会 むり絵の会」作品展 中島清水画展 「年金者組合伊勢原支部 習字サークル 硯の会」作品展	身体障害者福祉協会むり絵の会 個人 習字サークル硯の会
9月	「景の会」水彩画展 「白の会」絵画展	景の会 白の会
10月	写真と詩のコラボ [伊勢原絵手紙 萩の会]絵手紙展	個人 萩の会
11月	図書館ミニ文化財資料展「相模大山の絵はがき」 伊勢原手づくり絵本の会 会員作品展・手づくり絵本展	文化財課 伊勢原手づくり絵本の会
12月	館野鴻 絵本「ぎふちよう」原画展 ぬいぐるみ図書館員奮闘記	館野鴻氏 図書館
1月	第4回木村巧小品展 山吹会による絵手紙展	個人 絵手紙 山吹会
2月	MOA美術館伊勢原児童作品展	ラブ・ジ・アース21伊勢原
3月	天使の手 詩画展	天使の手

### (4) ボランティア活動団体等

団 体 名	会員数等
図書館朗読・録音ボランティア「野の会」	15名
よみかせボランティアグループ おはなしばる～ん	17名
なないろらんぷ	12名
伊勢原手づくり絵本の会	23名
児童文学井戸端会議	17名
絵本を読む会	5名
おとうさん・おじいちゃんのおはなし会	6名

## (5) その他

- ア お役立ち文庫  
寄贈資料のうち図書館に受け入れなかった資料の再利用を図るため、平成8年3月より常設コーナーを開設。平成11年7月より図書館除籍資料の提供も開始した。  
設置場所 1階（正面入口脇）  
年間提供冊数 3,981冊  
うち図書館除籍資料 3,382冊
- イ 学校図書館所蔵課題図書 of 夏季特別貸出  
小・中学校の夏季休暇中に利用の集中する、青少年読書感想文全国コンクール課題図書について、市立小学校所蔵の資料を借受け、希望者に貸出した。  
借受冊数 小学校 144冊  
図書館 51冊（小学生向け36冊 中学生向け15冊）  
貸出総回数 小学校 206回 / 図書館 174回 / 合計 380回
- ウ 小学校教諭10年経験者研修の受入  
児童カウンター業務、図書の整理、おはなし会等を体験してもらった。  
対象者 市立竹園小学校 教諭 1名  
実施日時 平成26年8月12日(火)、8月13日(水)の2日間  
午前8時30分～午後5時15分
- エ 図書館司書実習生の受け入れ  
カウンター研修のほか、選書、図書整理、図書館事業等幅広い内容を実習した。  
対象者 短期大学2年生 1名  
実施日時 平成26年8月12日(火)～24日(日)  
午前8時30分～午後5時15分  
※図書館事業「図書館の怪談」のみ午後20時頃まで従事
- オ 体験学習の受入  
学校の授業の一環として、図書館の業務を体験することを目的とした中学生の「職場体験学習」及び高校生の「インターンシップ」の受入をした。  
日程・人員 平成26年 7月16日(水) 伊勢原高校 2名  
10月15日(水) 山王中学校 4名  
10月29日(水) 中沢中学校 4名  
11月12日(水) 伊勢原中学校 4名  
11月14日(金) 成瀬中学校 4名
- カ 移動教室の受入  
市内小学校の学習活動の充実のため、学習の場を図書館に移動し、学校教育活動の受け入れをした。  
日程・人員 平成26年10月 2日(木) 伊勢原小学校 105名  
10月16日(木) 石田小学校 85名  
11月21日(金) 大山小学校 22名(2・4・5年)
- キ 学習室(会議室)の開放  
土日祝日や学校が休みの期間で、会議室に特に使用予定が無い時、学習室として開放した。  
開放期間 平成26年4月～平成27年3月  
開放日 127日間  
利用人数 延べ 1,044人(中学生 134人・高校生 322人・その他 588人)
- ク 『どれだかよんだか手帖』の配布  
読書普及活動の一環として、当館オリジナルの読書手帳を、図書館窓口や行事開催時、学校利用時等に配布した。手帖には、図書館のキャラクター(トーフくん、ききょうちゃん、こまたろう)別に3種類ある。本を12冊記録するたびに手帖を図書館窓口を持参してもらくと、1つスタンプを押し、スタンプが3つたまると、新しい手帖がもらえる仕組みとした。  
自分が読んだ本の記録や人にお勧めするための記録に、また、子育ての中で子どもと一緒に読んだ本を、いつか子どもに紹介するための記録になど、いろいろな形で利用していた。 (平成26年度配布冊数 1,200冊)



## 第 9 章 子ども科学館



子ども科学館（ピコ・ピピ）



## 1. 子ども科学館運営協議会

伊勢原市立子ども科学館条例（昭和63年市条例第12号）第6条の規定に基づき、子ども科学館の円滑な運営を図るため、伊勢原市立子ども科学館運営協議会を置く。

定員 7名

任期 2年

審議事項 運営方針、事業計画

選出母体 学校教育関係、社会教育関係、幼稚園協会、学識経験者、公募市民

## 2. 展示事業

「生命の科学」をテーマに、6つのコーナーに分け99点を展示している。

これら常設展示物をとおして、子どもたちに科学的現象を「見せ」「触れ」「体験」させることによって「科学する心」を学んでもらうとともに、科学に関する興味・関心を喚起するように働きかけた。

### (1) 「地球は生きている」コーナー

ーマクロの視点で地球を見つめますー

展示点数：13点

### (2) 「いろいろなことば」コーナー

ー生き物の多彩なコミュニケーション手段を学びますー

展示点数：24点

### (3) 「いきものの進化」コーナー

ー地球と生命の壮大なドラマを再現しますー

展示点数：19点

### (4) 「いのちのつながり」コーナー

ー生命の不思議を探りますー

展示点数：12点

### (5) 「小さな小さな世界」コーナー

ーマイクロワールドで新たな感動が伝わりますー

展示点数：7点

### (6) 「からだのはたらき」コーナー

ー生きていくための生体メカニズムに触れますー

展示点数：17点

### (7) コンピューターステーション等

ブース数：2ブース（14台）、大型タッチパネル（1台）、その他（4点）



(2階展示室)



(3階展示室)

○平成26年度月別入館状況

(単位：人、日)

区 分	有 料 入 館 者			無 料 入 館 者					合 計	開館 日数
	おとな	子ども	小 計	学 校 利 用	幼稚園 保育園	教育普 及活動	その他 幼児等	小 計		
4月	1,250	1,316	2,566	0	969	256	793	2,018	4,584	25
5月	1,342	1,019	2,361	132	26	3,119	1,088	4,365	6,726	26
6月	1,293	1,054	2,347	832	0	119	839	1,790	4,137	24
7月	1,944	1,823	3,767	19	400	568	1,235	2,222	5,989	28
8月	4,514	4,358	8,872	0	0	1,212	2,260	3,472	12,344	30
9月	896	601	1,497	0	0	1,569	543	2,112	3,609	14
10月	891	1,181	2,072	586	0	140	703	1,429	3,501	26
11月	1,193	875	2,068	324	257	321	677	1,579	3,647	25
12月	679	648	1,327	98	0	614	676	1,388	2,715	22
1月	982	813	1,795	773	0	201	744	1,718	3,513	23
2月	1,363	703	2,066	380	34	242	1,055	1,711	3,777	22
3月	1,697	1,350	3,047	33	0	1,002	1,032	2,067	5,114	21
合 計	18,044	15,741	33,785	3,177	1,686	9,363	11,645	25,871	59,656	286

(H25) (16,855) (16,406) (33,261) (3,725) (1,493) (6,141) (10,395) (21,754) (55,015) (293)

### 3. プラネタリウム事業

惑星、恒星、星雲など天体の運行の様子、星座や宇宙に関する話題などを投影・解説し、子どもたちや市民の天文に関する興味・関心の喚起に努めた。

#### <プラネタリウム番組>

デジタルプラネタリウムを使った投影番組を導入し、光学式プラネタリウムによる星空解説と組み合わせて投影し、あわせて最新の天文情報や話題を提供した。

○平成26年度プラネタリウム投影番組

区 分	番 組 名	投 影 期 間
一 般 番 組	銀河鉄道の夜	H26. 7/18～
一 般 番 組	ワク・ドキ！探険☆大宇宙 ガリレオとめぐる太陽系の旅	H27. 1/31～
一 般 番 組	ワク・ドキ！探険☆大宇宙 アインシュタインとめぐる銀河系の旅	H27. 3/26～
幼児・低学年番組	おじゃる丸 銀河がマロを呼んでいる ～ふたりのねがい星～	H26. 4/ 1～
幼児・低学年番組	旅するぬいぐるみ	H26. 4/29～H26. 5/ 6
幼児・低学年番組	ペガロク ふるさとにかえる	H26. 4/29～H26. 5/ 6
幼児・低学年番組	むしむし星空大行進	H26. 7/18～H26. 9/30
幼児・低学年番組	まほうつかいリリィ せいざをさがしに	H26. 10/ 1～H26. 11/30
幼児・低学年番組	ハローキティ みんなあつまれ星空パラダイス！	H26. 12/ 1～

区 分	番 組 名	投 影 期 間
親子向け番組	ダイナソートラベラーズ 飛行の起源をさぐれ!	H26. 4/ 1～H26. 10/31
親子向け番組	めざせ!?火星ライフ	H26. 4/ 1～H26. 4/27 H26. 5/10～H26. 7/13
学 習 番 組	この空に願いをこめて…	H26. 11/ 1～H26. 12/23 H27. 1/17～H27. 1/25
特 別 企 画	梅雨空プラネタリウム	H26. 6/ 7
特 別 企 画	七夕のねがい	H26. 7/ 5
特 別 企 画	天の川を見てみよう	H26. 8/20
特 別 企 画	お月見を楽しもう	H26. 9/ 6
特 別 企 画	はじめてのプラネタリウム	H26. 10/ 9
特 別 企 画	クリスマス星空コンサート	H26. 12/13
特 別 企 画	プラネタリウムでひなまつり	H27. 2/28

○平成26年度月別観覧状況

(単位：人、日)

区 分	有 料 観 覧 者			無 料 観 覧 者				投 影 回 数		開 館 日 数
	おとな	子ども	小 計	学 校 利 用	幼 稚 園 保 育 園	そ の 他 幼 児 等	小 計	有 料	無 料	
4 月	518	847	1,365	0	969	128	1,097	47	17	25
5 月	472	973	1,445	132	26	417	575	44	8	26
6 月	471	563	1,034	824	0	126	950	34	21	24
7 月	861	1,135	1,996	0	414	171	585	69	7	28
8 月	2,136	2,618	4,754	0	0	468	468	105	2	30
9 月	320	349	669	0	0	72	72	23	1	14
10 月	345	643	988	586	0	51	637	39	15	26
11 月	485	519	1,004	324	257	105	686	45	14	25
12 月	264	466	730	98	0	100	198	42	4	22
1 月	320	492	812	613	0	87	700	41	16	23
2 月	506	695	1,201	380	34	146	560	42	13	22
3 月	496	623	1,119	0	0	542	542	44	6	21
合 計	7,194	9,923	17,117	2,957	1,700	2,413	7,070	575	124	286

(H25) (7,617) (11,379) (18,996) (3,218) (1,649) (2,199) (7,066) (576) (121) (293)

## 4. 教育普及活動事業

### (1) 館内各種教室等

工作実験教室、天文学習会を開催するとともにサイエンスショーなどを行い、子どもたちの科学に対する興味・関心を高め、「科学する心」の醸成に努めた。

#### ○ 平成26年度科学教育普及事業の実施状況

カテゴリー 事業名	開催回数 (回)	延べ参加者数 (人)	対 象
館内イベント	789	27,998	
展示物活用学習	12	97	
企業展示	1		入館者
おもちゃ病院	11	97	
天文学習	28	1,267	
天体観察会「クーデの日」	11	801	自由参加
ま昼の星を見よう	12	148	入館者
プラネタリウム特別企画	5	318	
工作・実験教室	476	12,240	
わんぱく工作教室	296	5,950	入館者
サイエンスショー	150	5,865	
やさしい実験・かんたん工作教室	30	425	
ふれあいミニ教室	273	14,394	
ものづくり(キラキラスティック)作り	119	5,564	入館者
折り紙教室	29	1,143	
パターンブロックで遊ぼう	118	7,550	
わりばし鉄砲を作ろう	7	137	
公募型事業	51	1,481	
天文学習	6	401	
天文学習会	4	251	申込制
特別企画	2	150	
工作・実験教室	45	1,080	
科学工作教室/ハイパー工作教室	22	529	申込制
科学実験教室	14	278	
親子ふれあい教室	3	100	
幼児のためのシャボン玉広場	6	173	
出張科学館／一般(保育園・幼稚園・子ども会等)	28	3,622	
サイエンスショー	22	3,028	申込制
工作・実験	3	254	
天体観察会	3	340	
伊勢原サイエンスクラブ	29	251	申込制
計	897	33,352	

(H25)

(799)

(36,072)

(2) 出張科学館（一般：幼稚園：保育園：子ども会等）

館内での活動にとどまらず、幼稚園、保育園、子ども会などからの要請により、職員を派遣して工作・実験教室やサイエンスショーを実施した。

○平成26年度出張科学館／一般

団体区分	出張回数	参加者
子ども会	5	309
幼稚園・保育園	9	1,685
小学校PTA	2	464
養護学校・福祉関係	1	60
その他団体	9	864
計	26	3,382

(H25) (32) (3,882)

## 5. 学校教育支援事業

(1) 小中学校移動教室

市内小中学校が、学習活動を充実発展させるために、学習の場を子ども科学館に移動し、プラネタリウムや工作／実験室などの施設・設備を有効に活用した学習を実施した。  
小学校3年生の移動教室は平成23年度で終了し、工作・実験については出張科学館で対応した。

### <プラネタリウムを活用した天文分野の学習活動>

小学校低学年番組……「今夜の星空」「ほしのくにでみつけたたからもの」

4年生番組……「今夜の星空」「スタジオ444 空のフシギをさぐれ！」

(星の動き 他)

6年生番組……「今夜の星空」「ポワンとフーニャンの宇宙調査隊-月と太陽のひみつ-」

(月の満ち欠けのしくみ 他)

中学生番組……「今夜の星空」「この空に願いをこめて…」

### <理化学機器や展示室を活用した学習内容>

・小学校

(4年生) ①工作・実験 「空気のを体験しよう」

②展示室 「超低温の世界」「展示室見学」

③天体観測室 「太陽の観察」

(6年生) ①工作・実験 「植物の水の通り道」「心臓のはたらき」

②展示室 「燃える？燃える！爆発！？」

③天体観測室 「太陽の観察」

・中学校

(1年生) ①工作・実験 「静電気を体験しよう」「イカの解剖」「力と圧力を体験しよう」

②展示室 「超低温の世界」

③天体観測室 「太陽の観察」

○ 平成26年度学校教育支援事業(移動教室等)の実施状況

カテゴリー	開催回数 (回)	延べ参加者数 (人)	備 考
事業名			
市内小中学校移動教室	56	3,041	
市内小中学校移動教室(学校企画を除く)	39	2,587	
小学4年生	16	844	
小学6年生	16	896	
中学1年生	7	847	
市内小中学校移動教室(学校で企画)	17	454	
夏休み自由研究相談室	36	439	
計	92	3,480	

(2) 出張科学館(小中学校)

小・中学校からの要請により職員を派遣し、授業を行った。  
平成24年度からは、小学3年生に移動教室で行っていた工作・実験の部分を出張科学館で対応している。

○ 平成26年度学校教育支援事業(移動教室等)の実施状況

カテゴリー	開催回数 (回)	延べ参加者数 (人)	備 考
事業名			
出張科学館/市内小中学校	60	3,886	
小学3年生「いろいろな種」	11	867	
工作・実験	34	1,310	
天文学習	15	1,709	
天文観察会	3	448	
太陽系シュミレーター	12	1,261	

(3) 教職員研修受入事業

市内小中学校の教員の理科に関する研修(理科実験や天体観察等)を、子ども科学館職員とともに館内で行い、教職員の資質の向上を図り、もって児童生徒の理科や科学に対する理解の深まりと興味・関心を高めることに努めた。

○ 平成26年度教職員研修受入事業

研 修 内 容	受入人数(人)
キャンプファイヤーにおける薬品の「炎色反応」について	1
炎色反応の試薬調整について	1
水溶液の希釈、水溶液の扱い方	1
「水溶液の性質」における中和反応実験で使用する塩化・水酸化ナトリウムの濃度調整のやり方	1
水溶液(塩酸、水酸化ナトリウム等)の作り方	1
理科・工作実験の研究	8
「水溶液の性質」塩化・水酸化ナトリウム水溶液準備予備実験	1
6年生理科の塩酸と水酸化ナトリウムの希釈法や予備実験	1
計	15



(4) 理科支援員派遣事業

市内小中学校における理科に関する授業へ子ども科学館職員を派遣し、授業補充を行うことで、実験、観察等の円滑な実施と充実を図り、もって児童生徒の授業への理解を深めることに努めた。

○ 平成26年度理科支援員派遣事業

支援員派遣校	内 容	支援員人数(人)
高部屋小学校	顕微鏡授業・授業準備・安全指導	1
高部屋小学校	理科室の整備・整備補助	1
高部屋小学校	学年園の手入れ・補助	2
比々多小学校	顕微鏡の清掃	3
大田小学校	授業補助（カルメ焼き）	1
竹園小学校	顕微鏡の点検及び清掃	4
伊勢原中学校 成瀬中学校	授業補助（イカの解剖実験）	4
計		16



## 第10章 青少年健全育成



いせはらフレンドコンサート



## 1. 青少年育成審議会

市長の諮問に応じて青少年の指導及び育成に関し調査審議し、その結果を答申し、又は意見を述べ、青少年の指導及び育成に関し市長に政策の提言を行っている。

任 期 2年 (平成25年7月1日～27年6月30日)

## 2. 組織育成事業

### ・母親クラブ

よりよい隣人関係を築きながら、母親としての学習活動や青少年のための地域づくりを進め、毎年1回広報紙(1,000部)を発行している。

平成27.4現在

No.	名 称	設 立 年 月 日	会 員 数(人)
1	ポニー母親クラブ	昭和59年4月1日	16
2	片町母親クラブ	昭和60年6月11日	6
3	母親クラブカーネーション	平成5年5月9日	13

### ①視察研修会

今後の活動の参考とするために、市内施設の視察見学を行った。

と き 平成26年7月25日(金)

と ころ 神奈川県平塚児童相談所、(株)ヤクルト本社 湘南化粧品工場

内 容 施設見学

参加者 26人

### ②講演会

と き 平成26年9月27日(土)

と ころ 中央公民館 会議室B

講 師 内藤宏子

内 容 「戦時中のいせはらを語る」

参加者 35人(一般参加者21人、母親クラブ会員14人)

### ③料理講習会

生活習慣病を予防するため、カロリーを押さえたボリュームのある料理の調理実習を行った。

と き 平成27年3月13日(金)

と ころ 中央公民館 料理実習室

講 師 吉川雅子

内 容 きのご飯、凍り豆腐のエビ巻き煮、ごぼうの味噌マヨ和え、帆立ときのこのすまし汁、小松菜のゼリー

参加者 24人

### ・青少年健全育成協議会

地域における青少年育成関係団体が相互に連携を図り、青少年育成のための研究と地域ぐるみの活動を展開する。

7地区

### ・子ども会育成会

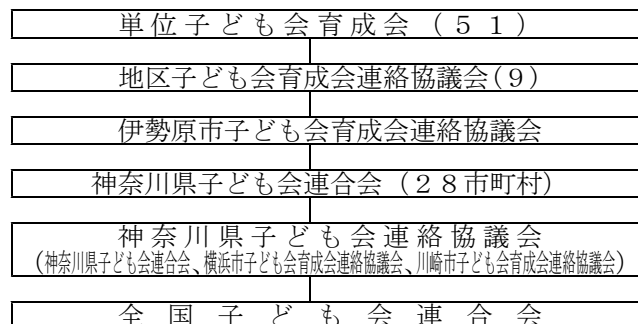

①指導者研修会

伊勢原市役所の周辺を実際に歩き、災害時に役立つものや危険箇所を記載した“ぼうさいマップ”を作成した。

と き 平成26年7月20日(日)

と ころ 青少年センター 集会室ほか

内 容 ぼうさいマップのつくりかたの講習、市役所周辺のぼうさいマップの作成

参加者 55人(単位子ども会役員45人、市子連役員 10人)

②イン・ジュニアリーダー合同研修キャンプ(実行委員会へ委託)

市内小学5～6年生の参加者を募集し、ジュニアリーダーと合同で1泊2日のキャンプを実施した。集団生活を営むためのルールや役割を学ぶ機会を提供するとともに、地域活動におけるジュニアリーダーの育成に努めた。

と き 平成26年8月9日(土)～10日(日)

と ころ 日向ふれあい学習センター

内 容 キャンプファイヤー、レクゲーム 外

参加者数 48人(小・中学生、高校生 外)

③イン・ジュニアリーダー交流会「プチジュニアチャレンジ」(実行委員会へ委託)

市内小学5～6年生の参加者を募集し、ジュニアリーダーとの交流イベントを行った。

と き 平成26年10月18日(土)

と ころ 青少年センター 体育館

内 容 レクスポーツ 外

参加者 27人(小・中学生、高校生 外)

④第9回ペットボトルロケット大会

親子でペットボトルロケットを作り、飛ばすことにより、ものづくりの楽しさに触れ、自分達で作ったロケットがどこまで飛ぶかを競技方式で楽しむとともに、保護者に子ども会活動の理解を深めてもらうことにより、活動の充実を図った。

と き 平成26年10月26日(日)

と ころ 伊勢原市総合運動公園 自由広場

内 容 ペットボトルロケットの作成、飛距離競技、自由打ち上げを実施。

参加者 31組(72人)

⑤指導者研修会(次年度単位子ども会役員対象)

次年度単位子ども会役員を対象に、子ども会に関する基礎知識を修得するための研修を行った。

と き 平成27年2月28日(土)

と ころ 青少年センター 集会室

内 容 ①「子ども会活動の役割について」 ②「元気に！楽しく！子ども会活動」

講 師 ①伊勢原市子ども会育成会連絡協議会役員

②神奈川県立青少年センター指導者育成課長 川手 隆生

参加者 91人(単位子ども会役員82人、市子連役員9人)

⑥イン・ジュニアリーダー交流会「巨大ケーキと手のひらピザづくり」(実行委員会へ委託)

市内小学5～6年生の参加者を募集し、ジュニアリーダーと調理実習イベントを行った。

と き 平成27年 3月14日(土)

と ころ 中央公民館 料理実習室

内 容 調理実習(ケーキとピザづくり)

参加者 28人(小・中学生、高校生 外)

・ジュニアリーダー

伊勢原・成瀬ジュニアリーダーズクラブ 2団体 106人

(ジュニアリーダー 49人、シニアリーダー 35人、相談役 22名)

### 3. 青少年指導員

設 置	伊勢原市青少年指導員に関する規則(平成19年規則規則第22号)に基づき、原則として行政区単位に委嘱配置する。
活 動	①青少年健全育成のための地域活動の推進 ②地域青少年健全育成組織活動への指導協力 ③市県青少年健全育成関係事業への協力 ④青少年指導員連絡協議会の運営
任 期	2年(平成26年4月1日～平成28年3月31日)
委 嘱	102人

## 4. 成人式

と き	平成27年1月12日(月)
と ころ	伊勢原市民文化会館
内 容	成人式実行委員会(新成人等39人)による企画・運営 式典、抽選会、小・中学校時代の写真を掲示した「あのころの写真展」、「記念撮影コーナー」、恩師の直筆メッセージと写真を一冊の本にした「メッセージブック」、恩師の出演する「ビデオメッセージ」の上映、将来の夢や目標・感謝の気持ちなどを書いた「みんなのはたちの誓い」掲出
対象者	989人(男528人・女461人)
出席者	727人(男375人・女352人)

## 5. 少年地域体験学習事業

目 的 地域での生活体験や自然体験を通じて、子どもたちの豊かな人間性や協調性を養うとともに生きる力を身につけさせる。

実 施 青少年指導員連絡協議会(地区青少年健全育成協議会)

- ・ 児童劇「いちにのドン」  
と き 平成26年7月31日(木)  
と ころ 青少年センター 集会室  
内 容 児童劇鑑賞と太鼓のワークショップ  
参加者 98人  
主 催 伊勢原市青少年指導員連絡協議会  
伊勢原市
- ・ 全体事業「クルリン工作教室」  
と き 平成26年11月16日(日)  
と ころ いせはら市民サポートセンター駐車場  
内 容 お面とジャンピング紙コップ  
参加者 288人  
主 催 伊勢原市青少年指導員連絡協議会
- ・ 自然とふれあうハイキング  
と き 平成26年11月2日(日)  
と ころ 伊勢原小学校～比々多神社～  
～塔の山緑地公園～伊勢原小学校  
内 容 親子で楽しむハイキング  
参加者 105人  
主 催 伊勢原北地区青少年指導員協議会
- ・ オーロラランプづくり  
と き 平成26年12月21日(日)  
と ころ 伊勢原南公民館  
内 容 親子で楽しむ工作教室  
参加者 43人  
主 催 伊勢原南地区青少年指導員協議会
- ・ 芋ほり大会  
と き 平成26年10月11日(日)  
と ころ 子易地内  
内 容 児童・生徒による芋掘り及び試食  
参加者 60人  
主 催 大山地区青少年指導員協議会
- ・ マスのつかみ取り  
と き 平成26年8月31日(日)  
と ころ 日向ふれあい学習センター  
内 容 川でマスをとり、さばき、焼き、食べる  
参加者 91人  
主 催 高部屋地区青少年指導員協議会
- ・ ウォークラリー  
と き 平成26年12月7日(日)  
と ころ 比々多公民館スタート・ゴール  
内 容 比々多地区の歴史探索に出かけよう  
参加者 104人  
主 催 比々多地区青少年指導員協議会
- ・ 親子ふれあいナイトウォーク  
と き 平成26年8月2日(土)～3日(日)  
と ころ 成瀬公民館～湘南海岸  
内 容 親子で17km行程の夜間歩行  
参加者 50人  
主 催 成瀬地区青少年指導員協議会
- ・ お飾りづくり  
と き 平成26年12月21日(日)  
と ころ 成瀬公民館  
内 容 わらを使ったお飾りづくり  
参加者 17人  
主 催 成瀬地区青少年指導員協議会
- ・ 親子で作る「クリスマス・お正月リース」づくり  
と き 平成26年12月14日(日)  
と ころ 大田公民館  
内 容 わらを使ったクリスマス・お正月飾り  
づくり  
参加者 44人  
主 催 大田地区青少年指導員協議会

## 6. 子ども・若者育成支援強調月間推進

- 目的** 市民の青少年健全育成に対する理解と関心を深め、各種青少年健全育成活動への積極的な参加を促すことにより、家庭、学校、地域社会が一体となって青少年育成活動の展開を図る。
- とき** 11月1日から11月30日までの1カ月間
- 実施内容** 啓発活動 “youth age á go-go! Festival～We Love ISEHARA!～”
- とき** 平成26年11月15日（土）～16日（日）
- ところ** いせはら市民活動サポートセンター駐車場、青少年センター体育館
- 内容** 東海大学チャレンジセンター（ニュースポーツ体験）、せいしょうねんクロストーク（意見交換会）、青少年パフォーマンス（成瀬中学校美術部作品制作、キックボクシングスパーリング、伊勢原高校茶道部茶会、伊勢原ジュニアリーダーズクラブ防犯教室外）、啓発物品配布など  
青少年関係団体の協力を得て実施
- 参加者** 2日間 5,396人

## 7. 青少年活動推進事業

### ・子どもふれあい教室

地域の子どもたちが知り合い、行動しながら集団活動の喜びと自らの情操を育んだ。

- とき** 夏季 平成26年7月5日（土）～19日（土）  
冬季 平成26年12月6日（土）～22日（月）  
春季 平成27年3月8日（日）～26日（木）

**ところ** 市内児童館（7館）

- 内容** 夏季 プラ板、かざ車、輪ゴムロケット、わりばしでつくるパチンコ、牛乳パックのびっくり箱、モザイク写真フレーム  
冬季 プラ板、木の実で作るクリスマスリース、輪ゴムロケット、キラキラスティック、迷路&エアホッケー、ぴゅんぴゅんちょうちん、からくりカレンダー  
春季 プラ板、スライム、銀玉てっぽう、イースターエッグ、紙コップピュンピュン

**参加者** 465人

### ・ふれあい教室作品展及びふれあい工作ランド

児童館で実施されている子どもふれあい教室について広く市民に周知することと、地域における子どもたちの遊びやふれあいの場としての児童館を紹介することを目的に開催した。

#### ・ふれあい教室作品展

**とき** 平成26年7月18日（金）～8月31日（日）

**ところ** 青少年センター 1階ロビー

#### ・ふれあい工作ランド

**とき** 平成26年8月23日（土）

**ところ** 青少年センター 体育館

**内容** スライム、プラ板、ブーメラン、パラシュート、マンドリン、輪ゴムロケット、折り紙、ホバークラフト、激闘！紙バトラー、遊びコーナー

**参加者** 341人

### ・伊勢原市国内姉妹都市青少年交流推進

茅野市との交流を通じて、社会性や自己の確立を養うとともに指導性を習得する。

#### ・伊勢原市バスケットボール協会

**とき** 平成26年8月2日（土）・3日（日）

**ところ** 茅野市総合運動公園体育館

茅野市長峰中学校体育館

**参加者** 50人



- ・成瀬サッカー少年団  
と き 平成26年8月23日(土)・24日(日)  
ところ 茅野市総合運動公園陸上競技場  
参加者 28人
  
- ・元気っ子アンサンブル教室
  - ・リコーダー部  
市内小学校3年生を対象にリコーダー演奏の基礎を学びながら、仲間づくりを図った。  
と き 平成26年5月7日～平成27年3月18日 毎週水曜日 全35回  
ところ 青少年センター  
参加者 延471人(14人)
  
  - ・音楽部  
市内小学校4～6年生を対象にリコーダー演奏を基本とし、その他の楽器演奏も学びながら、演奏を楽しみ、仲間づくりを図った。  
と き 平成26年5月7日～平成27年3月18日 毎週水曜日 全35回  
ところ 青少年センター  
参加者 延812人(26人)
  
  - ・いせはらフレンドコンサート  
一年間の学習の成果として、青少年センターを活動拠点としている青年音楽サークルとともに、コンサートを行った。  
と き 平成27年3月15日(日)  
ところ 市民文化会館 大ホール  
参加者 349人(出演者72人、観客277人)
  
- ・子ども自然体験学習  
子どもたちが陶芸に親しみ、創造性豊かに活動できる体験学習の機会を設けた。
  - ・親子ふれあい自然観察&アクセサリーづくり  
自然観察会や工作づくりを通じて、親子間のふれあいや交流を図った。  
と き 平成26年6月1日(日)  
ところ 日向ふれあい学習センター  
内 容 自然観察&万華鏡づくり  
参加者 親子4組8人  
共 催 伊勢原市森林組合
  
  - ・親子ふれあい自然観察&ハイテク万華鏡づくり  
と き 平成26年11月2日(日)  
ところ 日向ふれあい学習センター、日向薬師  
内 容 日向薬師大改修見学とエコクッキング  
参加者 親子3組6人  
共 催 伊勢原市森林組合
  
  - ・厚木市・綾瀬市・伊勢原市・愛川町合同ジュニアリーダー研修  
広域ふれあい交流事業として、3市1町合同のジュニアリーダー研修事業を行った。  
と き 平成26年6月28日(土)～29日(日)  
ところ 厚木市七沢自然ふれあいセンター  
内 容 他市のジュニアリーダーと合同で宿泊研修を行い、班生活(集団生活)を通じて、ジュニアリーダー活動の楽しさや仲間と協力する喜びなどを学んだ。  
アイスブレイク体験、グループワーク、キャンプファイヤー、野外炊事  
参加者 伊勢原市 10人(JL6人・指導者4人)  
厚木市 23人  
綾瀬市 22人  
愛川町 13人

・放課後子ども教室

放課後に学校施設や児童館・公民館等の公共施設等を活用して、子どもたちの安全・安心な活動拠点（居場所）を設け、地域住民の参画を得て、子どもたちに学習や様々な体験・交流活動の機会を提供した。

平成26年5月～平成27年3月 伊勢原小学校区 1箇所運営

実施回数 給食のある水曜の放課後に実施 計32回実施

実施場所 中央児童館、伊勢原小学校体育館

内容 工作指導、読み聞かせ、ドッジビー、顕微鏡学習、自主活動（宿題、読書等）等

参加登録者 伊勢原市小学校児童 92人

## 8. 青少年善行表彰

目的 青少年に自信と好ましい社会性を身につけさせ、豊かな人間性进行かん養する。

対象 20歳未満の青少年の善行

被表彰者 個人 7件13人 団体 5団体

## 9. 青少年相談室

設置 青少年の非行防止を目的として、青少年の相談及び街頭指導を行うため、伊勢原市青少年相談室設置条例（昭和52年条例第6号）に基づき設置する。

所在地 伊勢原市田中316番地の1

業務 ①青少年の相談に関すること。

②街頭指導に関すること。

③継続指導に関すること。

④青少年非行の情報収集と資料整備に関すること。

⑤青少年のための環境浄化及びその他青少年の非行防止に必要な業務。

・青少年相談員

設置 伊勢原市青少年相談室設置条例施行規則に基づき委嘱配置する。

活動 青少年に関する相談等に適切な助言を行う。

任期 2年

・青少年相談室補導員

設置 伊勢原市青少年相談室設置条例施行規則に基づき委嘱配置する。

活動 街頭において非行青少年の早期発見、指導を行う。

任期 2年（平成26年4月1日～平成28年3月31日）

・相談受理状況（平成26年4月～平成27年3月）  
（青少年相談、ヤングテレホン相談、メール相談を統合）

相談内容別

（ ）内は女子の再掲

相談内容		学 識 別										
		未就学児	小学生	中学生	高校生	学その他の生	有職少年	無職少年	その他	26年度計	25年度計	
犯罪触法行為	窃盗犯 (ひったくり・占脱横領)											
	粗暴犯 (暴行・傷害・恐喝)											
	その他											
	被害者				1 (1)					1 (1)		
ぐ 犯 ・ 不良行為	家出・浮浪 無断外泊											1 (1)
	シンナー・薬物等 乱用											
	怠学・怠業											
	金品持出 金銭濫費											2
	不良交友											
	不健全性的行為											
	喫煙・飲酒											
	その他											
身 上 問 題	発達障害					8 (8)			36 (36)	44 (44)	42 (42)	
	神経精神問題											
	性格・行動上の問題					6 (5)			2 (1)	8 (6)	7 (6)	
	家庭内暴力											
	養育								1 (1)	1 (1)		
	家族関係			4 (4)	2 (2)				6 (6)	12 (12)	14 (11)	
	児童虐待											1 (1)
	いじめ											1 (1)
	不登校		1 (1)		2 (2)					3 (3)	3 (1)	
	ひきこもり								1	1	4 (2)	
	学業・進路・進学			1		3 (3)			4 (3)	8 (6)	4 (3)	
	学校生活											5 (4)
	性に関する 男女関係			1	1						2	5 (1)
	対人関係							1 (1)	1 (1)	26 (26)	28 (28)	42 (39)
その他			1	1	2 (1)			108 (108)	112 (109)	75 (74)		
その他												
26年度計		1 (1)	7 (4)	7 (5)	19 (17)	1 (1)	1 (1)	184 (181)	220 (210)			
25年度計		3 (3)	13 (7)	13 (6)	4 (2)		4 (2)	169 (166)			206 (186)	

・街頭指導状況（平成26年4月～平成27年3月 195回実施 509人従事）

指導状況別

（ ）内は女子の再掲

指導状況		学 職 別		未就学児	小学生	中学生	高校生	学その他生	有職少年	無職少年	その他	26年度計	25年度計
		学	職										
不良行為少年等	怠学・怠業						1					1	1
	金品持出・金銭濫費												
	不健全性的行為												
	飲酒・喫煙						26 (2)		3	3	7	39 (2)	32
	不良交友				1 (1)	12 (3)					4	17 (4)	22
	遊技場出入			1								1	
	不健全娯楽												
	深夜はいかい												
	刃物等所持												
	粗暴行為												
	金品不正要求												
	家出・浮浪・無断外泊												
	シンナー・薬物等乱用												
	性的いたづら												
	暴走行為等交通違反												2
その他													
非行少年等	犯罪少年												
	触法少年												
	ぐ犯少年												
	要保護少年												
26年度計			1	1 (1)	39 (5)				3	3	11	58 (6)	
25年度計				7	38				4	2	6		57

### 指導少年行為地別

行為地 年度	屋 内							屋 外							計
	ゲ ーム セン ター	デ パ ー ト	パ チ ン コ 店	住 宅	飲 食 店 等	そ の 他	小 計	商 店 街 路 上	住 宅 地 路 上	駅	神 社 ・ 寺	公 園 ・ 空 地	そ の 他	小 計	
26年度	1				3 (2)	2	6 (2)	13	15 (2)		2	22 (2)		52 (4)	58 (6)
25年度								34	8			15		57	57

### 指導少年措置別

措置 年度	現場注意	家庭連絡	学校連絡	警察引継	その他	計
25年度	58 (6)					58 (6)
25年度	57					57

#### ・環境浄化活動

##### ①有害図書等社会環境の実態調査（平成26年8月実施）

- ・古書店における有害図書類区分陳列等調査、カラオケボックス等実態調査
- ・青少年がカラオケスタジオを利用する場合、飲酒・喫煙をさせないよう店の管理者に協力を要請
- ・カラオケスタジオ数 5店 ・インターネットカフェ 1店
- ・書店 9店

##### ②有害看板の撤去

- 関係行政機関等と協力して、青少年にとって有害な看板等を含む違法看板やはり紙等を撤去した。
- ・撤去看板・張り紙等数 120枚

##### ③その他

- 看板、広報いせはらによる啓発

#### ・未成年者喫煙防止活動

##### ①チラシ等の配布

- 市内小学校5・6年生、中学生、高校生にタバコの害に関するチラシ（9,147部）を配布。

##### ②その他

- 看板、会議、広報いせはらによる広報啓発

#### ・その他の非行防止活動

##### ①薬物乱用防止

- 市内小学校5・6年生、中学生、高校生に薬物の乱用防止を図るチラシ（5,157部）を配布。また、薬物乱用防止キャンペーンへの協力。

##### ②非行防止対策の啓発

- 街頭啓発キャンペーン

- 平成26年7月 3日（木）伊勢原駅前 74名
- 平成26年7月10日（木）愛甲石田駅前 荒天中止

#### ・青少年相談室補導員連絡協議会

##### ①委嘱式 27名 委嘱

- と き 平成26年4月30日（水）

- と ころ 青少年センター

- 内 容 委嘱状交付、研修会「非行相談から見た青少年の現状」講師：神奈川県平塚児童相談所

##### ②正副会長会議

- と き 平成26年5月14日（木）、7月18日（金）、9月11日（木）  
平成27年1月6日（火）、3月17日（火）

- と ころ 青少年センター

## 10. 児童館運営管理事業

児童に健全な遊びや活動の場を提供するとともに、地域における青少年活動の拠点とする。

平成26年度伊勢原市児童館利用状況（月別表） 上段：総利用人数  
下段：児童の利用人数（単位：人）

番号	児童館名	4月	5月	6月	7月	8月	9月	10月	11月	12月	1月	2月	3月	合計	児童数の割合
1	大原児童館	834	630	575	434	361	471	499	470	518	668	376	733	6,569	36.1%
		316	278	201	162	152	150	107	138	204	174	141	350	2,373	
2	沼目児童館	537	494	372	592	335	605	594	405	520	482	335	544	5,815	49.2%
		207	337	221	281	237	243	252	208	195	171	168	339	2,859	
3	高森台児童館	651	549	617	548	204	505	680	410	407	447	415	681	6,114	20.5%
		86	164	209	156	50	92	124	60	42	54	42	173	1,252	
4	つきみの児童館	690	729	618	799	366	538	728	471	601	613	697	1,001	7,851	56.6%
		406	436	293	475	277	277	374	222	396	332	362	591	4,441	
5	七五三児童館	198	188	206	585	510	143	111	222	266	116	160	295	3,000	60.2%
		131	135	85	359	242	50	54	166	187	82	117	197	1,805	
6	藤野児童館	247	209	234	268	341	215	187	293	266	238	189	320	3,007	71.7%
		169	141	199	175	254	114	168	252	216	142	156	170	2,156	
7	板戸児童館	326	364	423	316	280	321	341	282	343	268	333	493	4,140	33.7%
		108	117	159	110	83	105	113	119	120	95	124	143	1,396	
合 計		3,483	3,163	3,045	3,542	2,397	2,798	3,140	2,553	2,921	2,832	2,555	4,067	36,496	44.6%
		1,423	1,608	1,367	1,718	1,295	1,031	1,192	1,165	1,360	1,050	1,110	1,963	16,282	

※市内には13館の児童館があるが、指導員を配置している7館のみの掲載とした。

## 1 1. 青少年センター維持管理事業

青少年の社会参加、文化、スポーツ等の諸活動を通じて、自立、連帯を促進するとともに、地域の人々による地域活動の拠点とする。

平成26年度伊勢原市青少年センター利用状況（月別表）

（単位：人）

区分		4月	5月	6月	7月	8月	9月	10月	11月	12月	1月	2月	3月	合計		
利用者	総数	6,275	6,617	6,048	6,841	6,045	6,326	6,814	5,546	5,297	5,250	5,350	7,061	73,470		
利用者の内訳	個人・団体別	個人利用	1,483	1,771	1,527	1,561	1,733	1,518	1,577	1,486	1,359	1,302	1,365	1,712	18,394	
		団体利用	4,792	4,655	4,415	5,139	3,971	4,657	5,059	3,940	3,766	3,810	3,874	5,233	53,311	
		自主事業利用	0	191	106	141	341	151	178	120	172	138	111	116	1,765	
	居所別	市内	5,471	5,619	5,079	5,723	5,090	5,438	5,658	4,714	4,553	4,533	4,558	6,072	62,508	
		市外	804	998	969	1,118	955	888	1,156	832	744	717	792	989	10,962	
	区分	在学青少年	小学生	739	814	577	887	552	1,041	809	760	655	821	671	1,482	9,808
			中学生	137	129	274	335	267	199	245	207	253	221	301	444	3,012
			高校生	159	208	89	150	190	157	211	207	169	215	192	257	2,204
			大学生等	413	597	570	529	453	498	546	351	328	315	375	346	5,321
			計	1,448	1,748	1,510	1,901	1,462	1,895	1,811	1,525	1,405	1,572	1,539	2,529	20,345
分		勤労青少年	315	279	230	312	246	169	230	178	123	164	129	166	2,541	
		指導者	208	244	228	220	149	318	234	209	213	215	232	339	2,809	
	上記以外の人	4,304	4,346	4,080	4,408	4,188	3,944	4,539	3,634	3,556	3,299	3,450	4,027	47,775		
個人利用内訳	美術・工芸	0	0	0	0	8	0	0	0	0	8	0	0	16		
	音楽	64	79	80	72	107	82	77	90	70	82	73	93	969		
	学習・読書	279	399	278	347	462	349	361	403	390	466	431	358	4,523		
	スポーツ	934	1,167	1,004	1,069	1,007	1,053	1,025	974	800	723	814	1,147	11,717		
	その他	206	126	165	73	149	34	114	19	99	23	47	114	1,169		
小計	1,483	1,771	1,527	1,561	1,733	1,518	1,577	1,486	1,359	1,302	1,365	1,712	18,394			
団体利用内訳	趣味活動	1,258	1,219	1,185	1,187	1,052	1,267	1,541	1,212	1,132	1,080	1,075	994	14,202		
	スポーツ・レク活動	1,763	1,661	1,525	1,681	1,267	1,274	1,367	1,376	1,130	1,265	1,213	2,250	17,772		
	学習・研修	346	312	336	476	302	352	366	238	402	315	306	353	4,104		
	会議打合せ	739	497	539	645	531	449	492	254	399	391	520	504	5,960		
	その他	686	966	830	1,150	819	1,315	1,293	860	703	759	760	1,132	11,273		
小計	4,792	4,655	4,415	5,139	3,971	4,657	5,059	3,940	3,766	3,810	3,874	5,233	53,311			

## 1 2. 日向ふれあい学習センター運営事業

市民が自然の中での体験や人との交流を通じて、豊かな人間性や協調性をはぐくむふれあい活動の拠点とする。

平成26年度伊勢原市日向ふれあい学習センター利用状況（月別表）

（単位：人）

区分		4月	5月	6月	7月	8月	9月	10月	11月	12月	1月	2月	3月	合計		
利用者	総数	236	408	532	861	1,193	474	213	150	164	201	27	275	4,734		
利用者の内訳	利用別	一般	236	406	264	721	873	439	213	123	144	201	27	209	3,856	
		伊勢原市	0	0	253	124	320	35	0	12	0	0	0	0	744	
		自主事業	0	2	15	16	0	0	0	15	20	0	0	66	134	
	居別	市内	137	357	513	749	1,070	396	71	118	164	70	27	181	3,853	
		市外	99	51	19	112	123	78	142	32	0	131	0	94	881	
	区分	在学青少年	小学生	58	109	197	233	461	30	23	35	48	52	0	76	1,322
			中学生	0	0	3	56	80	5	1	9	2	0	0	7	163
			高校生	0	0	0	47	37	0	28	1	2	69	0	0	184
			大学生等	60	0	23	11	19	75	0	0	52	8	17	42	307
			計	118	109	223	347	597	110	52	45	104	129	17	125	1,976
分		勤労青少年	0	0	0	6	2	25	0	11	0	2	0	1	47	
		指導者	5	1	54	52	91	21	11	16	18	7	2	28	306	
	上記以外の人	113	298	255	456	503	318	150	78	42	63	8	121	2,405		
小計	236	408	532	861	1,193	474	213	150	164	201	27	275	4,734			
団体利用内訳	趣味活動	9	0	0	43	0	55	0	0	15	0	0	20	142		
	スポーツ・レク活動	178	406	180	518	756	270	163	20	8	0	0	26	2,525		
	学習・研修	49	2	352	300	437	149	50	130	141	201	27	229	2,067		
	会議打合せ	0	0	0	0	0	0	0	0	0	0	0	0	0		
	その他	0	0	0	0	0	0	0	0	0	0	0	0	0		
小計	236	408	532	861	1,193	474	213	150	164	201	27	275	4,734			





# 教育委員会表彰



## 平成26年度伊勢原市教育委員会表彰被表彰者

### 1 教育行政（1名）

No.	氏 名	事 績
1	みつ はし のり こ 三 箸 宜 子	教育委員として、長年にわたり本市教育行政の進展に尽くされた。

### 2 学校教育（8名・3団体）

No.	氏 名	事 績
1	まつ い じゅん いち 松 井 純 一	竹園小学校及び中沢中学校において、長年にわたり学校嘱託医として学校保健の充実向上に尽くされている。
2	お のぼり まこと 尾 登 誠	緑台小学校及び石田小学校において、長年にわたり学校嘱託医として学校保健の充実向上に尽くされている。
3	やま だ ふ じ こ 山 田 不二子	高部屋小学校及び竹園小学校において、長年にわたり学校嘱託医として学校保健の充実向上に尽くされている。
4	やま ぎき ゆき のり 山 崎 恭 敬	石田小学校において、長年にわたり学校嘱託歯科医として学校保健の充実向上に尽くされている。
5	く ぼ た あき まさ 久保田 顕 正	高部屋小学校において、長年にわたり学校嘱託歯科医として学校保健の充実向上に尽くされている。
6	いの うえ てつ や 井 上 哲 弥	石田小学校、比々多小学校及び桜台小学校において、長年にわたり学校嘱託歯科医として学校保健の充実向上に尽くされている。
7	ふ せ あき お 布 施 秋 男	緑台小学校において、長年にわたり授業協力者として米づくり体験等の支援を行い、児童の農業体験学習の推進に尽くされている。
8	あ じき え み こ 安 食 恵美子	成瀬中学校において、長年にわたり授業協力者として書写の指導を行い、生徒の書写能力の向上など、学校教育の推進に尽くされている。
9	ほん よ み たい 本 読 み 隊	大田小学校において、長年にわたり児童への本の読み聞かせを行い、児童に読書の楽しさや素晴らしさを伝えるなど、学校における読書の推進に尽くされている。
10	あっぱれ 明晴 (APPARE)	中沢中学校及び成瀬中学校において、長年にわたり音楽の授業で和太鼓の講師を務め、生徒の和楽器への興味と理解促進に尽くされている。
11	こうた ふ じ こ ま ひで 小 富路 小満秀	中沢中学校及び成瀬中学校において、長年にわたり音楽の授業で三味線の講師を務め、生徒の和楽器への興味と理解促進に尽くされている。

### 3 社会教育（16名）

No.	氏名	事績
1	やまぐちみつよし 山 口 光 義	青少年指導員として、長年にわたり地域における青少年の体験活動の支援や非行防止活動を積極的に行い、青少年の健全育成に尽くされている。
2	い飯もりこういち 飯 森 浩 一	青少年指導員として、長年にわたり地域における青少年の体験活動の支援や非行防止活動を積極的に行い、青少年の健全育成に尽くされている。
3	たきもとたかお夫 瀧 本 隆 夫	青少年指導員として、長年にわたり地域における青少年の体験活動の支援や非行防止活動を積極的に行い、青少年の健全育成に尽くされている。
4	い飯じまあきら 飯 嶋 晃	青少年指導員として、長年にわたり地域における青少年の体験活動の支援や非行防止活動を積極的に行い、青少年の健全育成に尽くされている。
5	こんどうふみとし 近 藤 文 敏	青少年指導員として、長年にわたり地域における青少年の体験活動の支援や非行防止活動を積極的に行い、青少年の健全育成に尽くされている。
6	なかたひとし 仲 田 均	青少年指導員として、長年にわたり地域における青少年の体験活動の支援や非行防止活動を積極的に行い、青少年の健全育成に尽くされている。
7	やまねなほこ 山 根 奈保子	青少年指導員として、長年にわたり地域における青少年の体験活動の支援や非行防止活動を積極的に行い、青少年の健全育成に尽くされている。
8	なかじまくにみつ 中 島 國 光	青少年指導員として、長年にわたり地域における青少年の体験活動の支援や非行防止活動を積極的に行い、青少年の健全育成に尽くされている。
9	ほそやひであき 細 屋 秀 明	青少年指導員として、長年にわたり地域における青少年の体験活動の支援や非行防止活動を積極的に行い、青少年の健全育成に尽くされている。
10	おおたにしんいち 大 谷 伸 一	体育普及員として、長年にわたり地域住民の健康・体力づくりに尽くされている。
11	きくちてるゆき 菊 地 輝 行	体育普及員として、長年にわたり地域住民の健康・体力づくりに尽くされている。
12	とみながさだすけ 富 永 禎 祐	体育普及員として、長年にわたり地域住民の健康・体力づくりに尽くされている。
13	さいとうさだお夫 齊 藤 貞 夫	体育協会役員として、長年にわたり本市の体育振興に尽くされている。

No.	氏名	事績
14	山 下 朋 敬 やま した とも たか	体育協会役員として、長年にわたり本市の体育振興に尽くされている。
15	松 藤 やす お 男 まつ ふじ やす お	スポーツ少年団本部役員として、長年にわたりスポーツを通じて青少年の健全な育成に尽くされている。
16	柳 川 かず お 男 やな がわ かず お	ソフトバレーボールを通じて、長年にわたり住民の健康増進と親睦に努めるとともに、活力ある町づくりの推進に尽くされている。

#### 4 教職員永年勤続（8名）

No.	氏名	事績
1	濱 田 たもつ 保 はま だ たもつ	学校教育課副主幹 永年にわたり学校教育の進展に尽くされた。
2	柴 野 しな こ 子 しば の しな こ	成瀬小学校教諭 永年にわたり学校教育の進展に尽くされた。
3	渡 邊 よし のり 典 わた なべ よし のり	指導室主査 指導主事 永年にわたり学校教育の進展に尽くされた。
4	田 中 み わ 和 た なか み わ	教育センター主査 指導主事 永年にわたり学校教育の進展に尽くされた。
5	齋 藤 さえ こ 子 さい とう さえ こ	高部屋小学校教諭 永年にわたり学校教育の進展に尽くされた。
6	太 田 ゆ り おお た ゆ り	大田小学校教諭 永年にわたり学校教育の進展に尽くされた。
7	山 田 じん こ 子 やま だ じん こ	成瀬小学校養護教諭 永年にわたり学校保健の充実向上に尽くされた。
8	瀬 尾 めぐ み 美 せ お 尾 めぐ み	比々多小学校事務主査 永年にわたり学校教育の進展に尽くされた。

平成26年伊勢原市スポーツ賞被表彰者（個人）

No.	氏名	事績	所属等
1	うちだ なおき 内田直輝	JOCジュニアオリンピックカップ大会2014年度日本ジュニアゴルフ選手権競技 男子12～14歳の部 第2位	伊勢原中学校
2	い飯 ざわ かずと 飯澤千翔	平成26年度第48回神奈川県中学校総合体育大会 第36回神奈川県中学校男子駅伝競走大会 1区 区間賞	伊勢原中学校
3	やま だいにしろう 山本大二朗	第20回全国ジュニアラグビーフットボール大会 第3位	成瀬中学校
4	やま いし なつみ 山石奈摘	第9回全日本スキムボード選手権大会 レディースの部 第3位	成瀬中学校
5	さわ だ ももか 澤田もも花	第33回全日本学生銃剣道選手権大会 短剣道女子団体戦 優勝	金旭中学校
6	さわ だ ゆめか 澤田夢花	第33回全日本学生銃剣道選手権大会 銃剣道女子個人戦 優勝	金旭中学校
7	ふた みけいご 二見圭吾	第41回全国中学校テニス選手権大会 男子団体戦 準優勝	慶応義塾 湘南藤沢中等部
8	まつ おん あすか 松尾明日香	第12回神奈川県硬式空手道選手権大会 形 中学の部 優勝	平塚中等教育学校
9	まつ いれいな 松井玲奈	平成26年度第56回神奈川県高等学校新人陸上競技大会 女子三段跳 優勝	伊志田高等学校
10	すず き ちひろ 鈴木ちひろ	第17回国際一輪車競技大会 アーティスティック エキスパート部門 ペア4位	向上高等学校
11	あらい みか 荒井未翔	第52回神奈川県高等学校総合体育大会 バスケットボール競技 優勝	金沢総合高等学校
12	えん かつみ 遠藤克巳	平成26年度県高校総体ソフトテニス大会兼 全国高校総体ソフトテニス大会 神奈川県予選会 優勝	山北高等学校
13	さかい りょうすけ 堺亮介	第39回全国高等学校トランポリン選手権大会 個人優勝	星陵高等高校
14	いず みてる 和泉輝	平成25年度第39回関東高等学校選抜ソフトテニス大会 準優勝	横浜創英高等学校
15	いの うまゆ 稲生真夕	第57回東日本医科学生総合体育大会 自転車競技 女子個人タイムトライアル 優勝	東海大学
16	おか だ とくたけ 岡田敏武	第57回東日本医科学生総合体育大会 柔道競技 男子81kg 超級 優勝	東海大学
17	うち やま なつき 内山夏輝	第30回全日本硬式空手道選手権大会 一般有段者重量級の部 第3位	桐蔭横浜大学
18	し みず りょうた 清水亮太	第30回全日本硬式空手道選手権大会 一般有段者中量級の部 優勝	
19	い 藤 こういち 伊藤公一	第3回かながわスポーツマスターズ水泳競技大会かなスポ2014	
20	まつ たけいさむ 松竹勇	第14回全国障害者スポーツ大会「長崎がんばらんば大会」 アーチェリー リカーブ50m・30mラウンド第2位	
21	と べ ちなつ と部千夏	第14回全国障害者スポーツ大会「長崎がんばらんば大会」 100m第1位 立幅跳 第1位	
22	の ぐち えいじ 野口英二	第14回全国障害者スポーツ大会「長崎がんばらんば大会」 フライングディスク ディスタンス立位 第2位	
23	き はら まき 佐原真紀	平成26年度全日本少年少女武道（銃剣道）錬成大会 中学生の部 優良賞	中沢中学校
24	すず き りょうじ 鈴木陵史	第66回春季関東地区高校野球大会 準優勝	向上高等学校

平成26年伊勢原市スポーツ賞被表彰者（団体）

No.	氏名	実績
1	東海大学伊勢原柔道部	第57回東日本医科学生総合体育大会 男子団体 優勝
2	向上高等学校硬式野球部	第66回春季関東地区高校野球大会 準優勝

平成26年伊勢原市スポーツ奨励賞被表彰者（個人）

No.	氏名	実績	所属等
1	佐原 幸紀	平成26年度全日本少年少女武道（銃剣道）錬成大会 小学5年生の部 優良賞	伊勢原小学校
2	新藤 佑真	第30回全日本硬式空手道選手権大会 男子小学3年生の部 第3位	高部屋小学校
3	片柳 歩美	第7回U-15ボクシング全国大会 小学生女子35kg級 第2位	比々多小学校
4	もり山 明美	第12回神奈川県硬式空手道選手権大会 組手 小学5・6年女子の部 優勝	比々多小学校
5	さわ澤 だ田 花穂	第24回神奈川県短剣道選手権大会 小学4年生以下の部 優勝	比々多小学校
6	さわ澤 だ田 な菜 花	平成26年度全日本少年少女武道（銃剣道）錬成大会 短剣道 小学5・6年生の部 優良賞	比々多小学校
7	さわ澤 だ田 旭	平成26年度全日本少年少女武道（銃剣道）錬成大会 短剣道 小学1・2年生の部 敢闘賞	比々多小学校
8	さい齋 とう藤 しょう 終 太	第30回全日本硬式空手道選手権大会 小学1年生の部 第3位	比々多小学校
9	ほり堀 え江 あ綺	第14回全国体操小学生大会 金賞	比々多小学校
10	き讃 ぬき岐 なり 徳 弘	第16回かながわゆめ国体開催記念大会 100m個人メドレー 優勝（日本学童新記録樹立）	成瀬小学校
11	こ古 いけ池 ゆ 優 佳	第33回神奈川県少女サッカー春季大会 優勝	成瀬小学校
12	きさ二 ぐさ枝 ゆ 芽	第17回国際一輪車競技大会 ペア演技12歳以下の部 第1位	大田小学校
13	まへ前 の野 は な	第17回国際一輪車競技大会 ペア演技12歳以下の部 第1位	大田小学校
14	まつ松 原 ち 夜	第17回国際一輪車競技大会 ソロ演技10歳以下女子の部 第2位	大田小学校
15	なが永 ほら原 しょう 翔 平	第30回全日本硬式空手道選手権大会 男子小学6年生Bの部 優勝	竹園小学校
16	やま山 ぎさ崎 め 芽 衣	山中湖ワールドジュニアソフトテニス選手権大会 準優勝	成瀬小学校
17	ほん本 だ田 こ 琴 音	山中湖ワールドジュニアソフトテニス選手権大会 準優勝	成瀬小学校
18	いち市 かわ川 か 華 りん 鈴	山中湖ワールドジュニアソフトテニス選手権大会 準優勝	成瀬小学校
19	ほそ細 の野 しお 汐 り 里	山中湖ワールドジュニアソフトテニス選手権大会 準優勝	成瀬小学校
20	か加 せ瀬 ざわ澤 りん 凜	山中湖ワールドジュニアソフトテニス選手権大会 準優勝	成瀬小学校
21	れ吉 だ田 あ 朱 り 里	山中湖ワールドジュニアソフトテニス選手権大会 準優勝	成瀬小学校
22	かん神 べ部 み 美 ゆ 優	山中湖ワールドジュニアソフトテニス選手権大会 準優勝	石田小学校
23	あ足 だち立 ゆ 悠 と 透	ファミリーマートカップ第34回全日本バレーボール 小学生大会神奈川県大会 優勝	石田小学校
24	お小 がわ川 なお 直 や 也	ファミリーマートカップ第34回全日本バレーボール 小学生大会神奈川県大会 優勝	石田小学校
25	かん神 べ戸 こう 航 平	ファミリーマートカップ第34回全日本バレーボール 小学生大会神奈川県大会 優勝	成瀬小学校
26	や矢 ぐち口 み 美 なみ 波	第14回全国体操小学生大会 銀賞	桜台小学校

平成26年伊勢原市スポーツ奨励賞被表彰者（団体）

No.	氏名	実績	所属等
1	伊勢原ジュニアソフト テニスクラブ	山中湖ワールドジュニアソフトテニス選手権大会 準優勝	
2	石田ジュニアバレー ボールクラブ	ファミリーマートカップ第34回全日本バレーボール 小学生大会神奈川県大会 優勝	





# 役 職 員 名 簿



## 教育委員会関係役員名簿

H27.7現在

### <教育委員>

職 名	氏 名
委 員 長	菅 原 順 子
委員長職務代理者	渡 辺 正 美
委 員	永 井 武 義
委 員	重 田 恵 美 子
教 育 長	鈴 木 教 之

### <学校長及び教頭名>

学 校 名	校 長 名	教 頭 名	学 校 所 在 地	電 話
伊勢原小学校	岩 田 利 通	本 多 由 佳 里	伊勢原市伊勢原4-1-1	95 - 2519
大山小学校	塩 川 幸 恵	永 山 満 夫	〃 大山209	95 - 2014
高部屋小学校	杉 山 通 幸	佐 野 真 紀 子	〃 西富岡1090-1	95 - 2569
比々多小学校	山 口 賢 人	下 山 知 宏	〃 神戸521-1	95 - 2307
成瀬小学校	能 條 公 夫	橋 本 貴 永	〃 高森1481-3	95 - 2360
大田小学校	佐 野 智 子	高 橋 正 義	〃 下谷1471-1	95 - 1064
桜台小学校	関 野 栄 子	鳥 海 功	〃 桜台4-16-1	95 - 2787
緑台小学校	葛 貫 泰 代	北 村 章	〃 高森482	93 - 4717
竹園小学校	大 高 敏 夫	内 田 和 宏	〃 岡崎6611-1	93 - 4718
石田小学校	柴 田 尚	布 施 典 子	〃 石田1168-1	92 - 8111
山王中学校	和 田 勝 久	小 川 一 之	〃 上粕屋804-2	95 - 2362
成瀬中学校	宮 村 進 一	石 渡 誠 一	〃 高森2-22-1	95 - 1309
伊勢原中学校	長 塚 繁 昭	深 澤 し の ぶ	〃 桜台4-2-1	95 - 2539
中沢中学校	高 橋 正 彦	今 井 伸 尚	〃 下糟屋231-1	94 - 5756

### <学校嘱託医等一覧>

学 校 名	科 別	氏 名	学 校 名	科 別	氏 名
伊勢原小学校	学校嘱託医	松 木 茂 樹 飯 塚 育 子	比々多小学校	学校嘱託医	梶 山 和 恵 井 上 渉 子
	学校嘱託歯科医	北 村 政 昭 鎮 目 正 美		学校嘱託歯科医	大 跡 典 助 和 田 金 志
	学校嘱託眼科医	高 橋 嘉 晴		学校嘱託眼科医	中 島 立 志 大 塚 哲 也
	学校嘱託耳鼻科医	戎 本 浩 史		学校嘱託眼科医	平 田 悠 樹
	学校嘱託薬剤師	野 崎 菜 穂 子		学校嘱託耳鼻科医	酒 井 昭 博
大山小学校	学校嘱託医	梶 山 和 恵	学校嘱託薬剤師	田 沼 勉	
	学校嘱託歯科医	新 倉 良 一	成瀬小学校	学校嘱託医	市 川 正 孝 片 山 敦 夫
	学校嘱託眼科医	鈴 木 崇 弘		学校嘱託歯科医	鎌 田 信 行 岩 田 ジェームズ 太一
	学校嘱託耳鼻科医	米 山 滋 子		学校嘱託眼科医	尾 内 宏 美 小 田 桐 恭 子
学校嘱託薬剤師	三 枝 晃	学校嘱託耳鼻科医		高 橋 良 二	
高部屋小学校	学校嘱託医	山 田 不 二 子 井 上 渉	大田小学校	学校嘱託医	須 藤 宣 弘 東 邦 彦
	学校嘱託歯科医	久 保 田 顕 正 向 笠 富 夫		学校嘱託歯科医	原 田 総 一 郎 石 倉 英 治
	学校嘱託眼科医	緒 方 正 史		学校嘱託眼科医	大 竹 暁
	学校嘱託耳鼻科医	米 山 滋 子		学校嘱託耳鼻科医	小 田 桐 恭 子
	学校嘱託薬剤師	千 葉 明 子		学校嘱託薬剤師	飯 田 壮

学校名	科別	氏名	学校名	科別	氏名
桜台小学校	学校嘱託医	柏飯 木塚 育 茂子	山王中学校	学校嘱託医	吉坂 澤下 祐 直子
	学校嘱託歯科医	大井 野上 友 秀 弥 崇		学校嘱託歯科医	和田 倉 金 介 一
	学校嘱託眼科医	根崎 健 吾		学校嘱託眼科医	鈴木 克 則
	学校嘱託耳鼻科医	赤間 桃 子		学校嘱託耳鼻科医	米山 滋 子
	学校嘱託薬剤師	三堀 賢太郎		学校嘱託薬剤師	横山 英 樹
緑台小学校	学校嘱託医	秋尾 澤登 孝 則 誠	成瀬中学校	学校嘱託医	秋野 澤地 川 孝 則 曉 孝 正
	学校嘱託歯科医	佐々木 卓 朗 明		学校嘱託歯科医	萩清 原 鉄 耕 也 造 子 優
	学校嘱託眼科医	及川 哲 平		学校嘱託眼科医	高橋 嘉 晴
	学校嘱託耳鼻科医	山本 光		学校嘱託耳鼻科医	杉本 良 介
	学校嘱託薬剤師	久田 真 二		学校嘱託薬剤師	柏木 秀 則
竹園小学校	学校嘱託医	松山 井田 純 一 子	伊勢原中学校	学校嘱託医	山須 田 昌 弘 弘 茂 宣
	学校嘱託歯科医	高橋 橋田 耕 力 造		学校嘱託歯科医	竹下 野田 友 勇 秀 康 文
	学校嘱託眼科医	鈴木 克 則		学校嘱託眼科医	根崎 健 吾
	学校嘱託耳鼻科医	金田 将 治		学校嘱託耳鼻科医	関根 基 樹
	学校嘱託薬剤師	齋藤 てるみ		学校嘱託薬剤師	坂井 信 之
石田小学校	学校嘱託医内科医	野尾 地登 暁 誠	中沢中学校	学校嘱託医	松吉 井澤 純 一 直
	学校嘱託歯科医	丸山 茂崎 恭 元 敬		学校嘱託歯科医	藤井 敏 朗 力
	学校嘱託眼科医	嶋村 慎太郎		学校嘱託眼科医	大竹 暁
	学校嘱託耳鼻科医	米山 滋 子		学校嘱託耳鼻科医	酒井 昭 博
	学校嘱託薬剤師	滝澤 聖 一		学校嘱託薬剤師	脇 靖 男

<伊勢原市就学指導委員会委員>

番号	氏名	所属等	番号	氏名	所属等
1	市川 正 孝	伊勢原市医師会会員	8	竹本 康 宏	平塚養護学校教員
2	杉山 祐 司	伊勢原市医師会会員	9	能條 公 夫	小学校長会代表
3	大杉 あや子	学識経験者	10	宮村 進 一	中学校長会代表
4	渡邊 健 樹	伊勢原市私立幼稚園協会代表	11	相ヶ瀬 美知江	小学校特別支援学級担任代表
5	添田 健	中教育事務所指導課指導主事	12	堂前 朋 子	中学校特別支援学級担任代表
6	青柳 彩恵子	平塚児童相談所児童心理司	13	岡 恵理子	伊勢原市保育協議会代表
7	高田 麻 里	伊勢原養護学校教員	14	高木 尋 子	子ども家庭相談室主査

<学校保健会役員>

役 職	氏 名	所 属
会 長	高 橋 正 彦	中沢中学校長
副 会 長	松 井 純 一	学校嘱託医
〃	北 村 政 昭	学校嘱託歯科医
〃	関 野 栄 子	桜台小学校長
監 事	臼 井 千 浪	伊勢原中学校 養護教諭
〃	塩野入 寿 美	伊勢原市P T A連絡協議会(成瀬中学校)
理 事	橋 口 章	伊勢原市薬剤師会会長
〃	大 庭 美 保	比々多小学校 保健担当者
〃	鈴 木 美 和	成瀬中学校 保健担当者
〃	原 一 恵	大田小学校 養護教諭
〃	宇佐美 顕 子	P T A保健委員長 (中沢中学校)
〃	伊 藤 千 鶴	成瀬小学校 栄養士
事務局長	平 田 真 一	学校教育課 課長
書記会計	高 橋 英 紀	学校教育課 主幹
〃	宮 川 裕美子	学校教育課 主査

<学校給食会役員>

役 職	氏 名	所 属
会 長	佐 野 智 子	大田小学校長
副 会 長	山 口 賢 人	比々多小学校長
〃	葛 貫 泰 代	緑台小学校長
〃	高 橋 正 彦	中沢中学校長
会 計	大 澤 和 子	学校教育課 主査
監 事	北 村 美 幸	大山小学校P T A副会長
〃	鈴 木 美 和	成瀬中学校 給食主任
事務局長	平 田 真 一	学校教育課長
書 記	高 橋 英 紀	学校教育課 主幹
〃	北 村 真理子	学校教育課 主任栄養士
〃	小名木 千 絵	比々多小学校 栄養職員

<社会教育委員>

職 名	氏 名	職 名	氏 名
議 長	佐 伯 妙 有	委 員	石 川 裕 二
副 議 長	逢 坂 伸 一	〃	大 谷 三 春
委 員	山 元 朋 美	〃	葛 貫 泰 代
〃	田 中 昇	〃	宮 村 進 一
〃	子 安 和 子	〃	梶 ケ 谷 穰 子
〃	鈴 木 あつ子	〃	石 塚 京 子
〃	田 本 美 佐 子		

<公民館長>

職 名	氏 名	職 名	氏 名
中央公民館長	谷 亀 博 久	成瀬公民館長	谷 山 敬 子
大山公民館長	細 野 育 夫	大田公民館長	小瀬村 一郎
高部屋公民館長	小 林 明 弘	伊勢原南公民館長	小 川 均
比々多公民館長	黄 木 敏 男		

<社会教育指導員> 人権教育担当

氏 名
細 谷 毅 義

<社会教育指導員> 公民館活動担当

氏 名
能 條 芳 夫

<地域婦人団体連絡協議会>

職 名	氏 名	職 名	氏 名
会 長	山 田 恵 巳	会 計	越 水 敦 子
副 会 長	田 中 富 士 江	"	子 安 和 子
"	高 木 ミ エ 子	監 査	榎 島 美 恵 子
書 記	中 村 久 仁 江	"	多 田 ヨ シ 江
"	大 中 ツ ヤ 子		

<地域婦人会長>

地 区 名	氏 名
伊 勢 原	山 田 恵 巳

<PTA連絡協議会>

職 名	氏 名	職 名	氏 名
会 長	中 和 信 治	情 報 委 員 長	稲 山 珠 巳
副 会 長	安 達 浩 志	"	玉 井 ふ み 子
"	池 田 純 子	情 報 委 員	永 井 美 奈 子
"	宮 村 進 一	"	内 海 学
書 記	北 島 め ぐ み	会 計 監 査	菅 昭 仁
		"	綾 部 淳

<PTA会長>

学 校 名	氏 名	学 校 名	氏 名
伊勢原小学校	大 澤 貴 之	緑台小学校	綾 部 淳
大山小学校	青 木 宏 仁	竹園小学校	鈴 木 哲 陽
高部屋小学校	安 達 浩 志	石田小学校	新 木 秀 和
比々多小学校	飯 島 大 輔	山王中学校	吉 川 由 佳
成瀬小学校	豊 田 和 樹	成瀬中学校	安 藤 玄 一
大田小学校	佐 藤 英 次	伊勢原中学校	杉 山 直 由
桜台小学校	菅 昭 仁	中沢中学校	杉 山 仁 重

<文化団体連盟>

職名	氏名	職名	氏名
会長	安田和子	会計	小林啓子
副会長	鶴田英子	監事	小斉藤玲子
事務局長	中上茂雄		萩原好江
	鶴田英子		清水和夫

<文化団体連盟加盟団体長>

団体名	氏名	団体名	氏名
短歌協会	野崎宏	マジッククラブ	小林啓子
秋豊会	秋山美好	日本舞踊の会	小谷亀政代
写真連盟	大村美聖	三曲協会	河原啓子
燿土句会	清内水藤泰	茶道協会	斎藤原弘
俳句会	廣瀬紀代	小唄会	藤原科良
手工芸協会	廣飯塚口矩	書道会	藁谷美恵
盆裁会	飯塚口矩	民舞踊の会	窪田中正
絵画クラブ	大津津将	新舞踊の会	田大津博
剣詩舞会	大津津和	連句会	子安健
吟詩舞会	大清水敏	ハワイアン音楽とフラの会	和安田綾
民謡協会	清相原田	フォーク・フラ&大正琴の会	高田幸
華道協会	鶴田英子	フィルハーモニーオーケストラ	高田幸
合唱連盟		郷土芸能保存会	亀井博

<文化財保護審議会委員>

職名	氏名	職名	氏名
会長	鈴木良明	委員	佐藤健
副会長	川島敏郎		山本勉
委員	清水擴子		北條芳隆
	永井治		

<市史編さん委員>

職名	氏名	職名	氏名
委員長	山口恒哉	委員	小澤光孝
副委員長	永井治子		鈴木木教之
委員	鈴木良明		

<市史編集委員>

職名	氏名
委員長	鈴木良明
委員長職務代理	樋口雄一





〃	杉勝	友直	則幸	バレーボール協会
〃	青柳	俊	雄	バスケットボール協会
〃	山崎		均	卓球協会
〃	豊田	康孝	則一	ソフトテニス協会
〃	城所	謙	一	ソフトボール協会
〃	古川	晃	一	剣道連盟
〃	久保	悦	弘	柔道協会
〃	杉崎	和宏	久明	弓道協会
〃	井福	修	明二	サッカー協会
〃	田川	慎	一	空手道連盟
〃	倉上	詩	朗	バドミントン協会
〃	立田	良	孝	スキー協会
〃	滝岩	行	子	水泳協会
〃	斉藤		男	テニス協会
〃	門倉		希	少林寺拳法協会
〃	佐藤		秋	ボウリング協会
〃	荒井	千		ゴルフ協会
〃				綱引協会
〃				射撃協会

<レクリエーション協会>

職 名	氏 名	団 体 名
顧問	鈴木 教之	教育長
参与	田中 丈司	教育部長
会長	市川 傑	
副会長	永井 保	伊勢原G G C
〃	児玉 真弓	ママさんバレーボール連盟
会計	足立 文子	伊勢原G G C
書記	多和田 政治	伊勢原ハイキングクラブ
監事	三原 直子	ママさんバレーボール連盟
〃	吉川 美津江	伊勢原ハイキングクラブ
理事	児玉 真弓	ママさんバレーボール連盟
〃	三原 直子	ママさんバレーボール連盟
〃	斉藤 栄子	ママさんバレーボール連盟
〃	小林 忠雄	伊勢原G G C
〃	足立 文子	伊勢原G G C
〃	高橋 正光	伊勢原ハイキングクラブ
〃	吉川 美津江	伊勢原ハイキングクラブ

<スポーツ少年団>

役 職 名	氏 名	所 属
顧問	石川 節治	
〃	中村 孝一	
本部長	松藤 保男	サッカー
副本部長	安倍 正弘	野球
〃	谷口 和昭	野球
会計	池田 敏昭	サッカー
監事	村上 正	野球
〃	小山 美恵子	サッカー
育成委員	佐々木 弘志	野球
〃	水島 淳	
〃	大田 栄一	野球
事業委員	須山 永久	大田ドリームズ
〃	古郡 伸行	高部屋少年野球部

〃	田 中 嘉 州	竹園シャークス
〃	布 施 信 之	緑台少年野球教室
〃	高 芝 亮	東富岡ファイターズ
〃	善 波 直 樹	リトルヤンガーズ
〃	荒木田 剛 史	成瀬少年野球教室
〃	岡 田 典 幸	成瀬サッカー少年団
〃	石 黒 将 司	比々多少年野球部
〃	金 子 知 也	比々多(山王JFC)
〃	瀬 尾 篤 篤	スカイファイターズ
〃	山 口 鉄 男	高部屋フットボールクラブ
〃	中 野 清 香	東高森リトルベアーズ
〃	北 條 宣 子	山桜剣道クラブ
〃	小 沢 友 彦	伊勢原フレンズ
〃	倉 田 久 雄	緑台バレーボールクラブ

<図書館協議会>

職 名	氏 名	職 名	氏 名
会 長	齋 藤 道 子	委 員	長 塚 繁 昭
副 会 長	谷 山 敬 子	〃	小 林 え り
委 員	田 本 美 佐 子	〃	北 は る み
〃	柴 田 尚		

<伊勢原市立子ども科学館運営協議会>

職 名	氏 名	職 名	氏 名
委 員	渡 邊 壯 俊	委 員	渡 邊 健 樹
〃	榎 並 幸 与	〃	山 口 賢 人
〃	藤 尾 克 彦	〃	矢 作 規 保
〃	長 塚 繁 昭		

<青少年育成審議会>

職 名	氏 名	職 名	氏 名
会 長	白 鳥 稔	委 員	石 川 明 子
副 会 長	宮 森 孝 史	〃	延 原 昌 樹
委 員	高 橋 盛 治	〃	佐々木 悟
〃	山 元 朋 美	〃	櫻 井 綾 子
〃	若 松 操	〃	深 川 伸 一
〃	清 水 忠 男	〃	竹 林 耕 司
〃	錦 織 勝 太	〃	細 野 幸 美
〃	平 田 順 子	〃	菅 野 和

<青少年指導員連絡協議会> (青少年指導員)

職名	氏名	職名	氏名
会長	亀井善夫	指導員	山根奈保子
副会長	錦織中茂夫	"	江口喜久江
監事	田門奈美智子	"	麻生橋伸一
理事	瀧本隆夫	"	高橋木橋清
"	小永井光義	"	青水橋森正
"	山口浩一	"	水藤桑原
"	飯嶋子豊士	"	渡三木村光
"	飯金子泉孝	"	渡三木村光
"	小能條節裕	"	中矢近岩
"	大草田禎道	"	近岩園毛
"	加藤井木代	"	園毛奥平
"	亀柏山田昌節	"	奥平石飯
指導員	山加内鈴木	"	石飯田榎
"	加内鈴木中	"	榎田榎大
"	田上中藤村	"	大榎江能
"	上志杉田丸	"	江能石今
"	丸宮川木俊	"	今石原藤
"	宮川木田道	"	原藤田本
"	仲鶴村上橋	"	本田田野
"	村高長竹友	"	内草渡山
"	赤石谷立崎	"	渡山星大
"	赤石谷立崎	"	星大松賀
"	足杉鈴會毛	"	賀神中貫
"	杉鈴會毛北	"	神中貫田
"	中武山今山	"	貫田野村
"	川田野田	"	野村川橋
"	田野田	"	川橋部井
"	田野田	"	部井川
"	田野田	"	井川谷

<青少年相談室補導員連絡協議会>

職名	氏名	職名	氏名
会長	大谷信次	補導員	遠藤芳郎
副会長	影浦壽満子	〃	小澤平
幹事	亀井竹悟史	〃	大犬平飼健弘
〃	古谷仁志	〃	尾上川和
〃	遠井村浩	〃	小滝田節
〃	中井紀夫	〃	加藤一純
〃	今佐藤寛	〃	高山橋純
〃	山本順佳	〃	小山田
〃	大海野真一郎	〃	飯塚
〃	坂井勝	〃	内
〃	菊岡大樹		

<青少年相談員>

氏名
柏木守
小永井禮子

<地区青少年健全育成協議会>

地区	氏名	地区	氏名
伊勢原北	武蔵郁夫	比々多	牧島信雄
伊勢原南	繁田幸夫	成瀬	前嶋孝正
大山	小林二三男	大田	富塚
高部屋	飯田博		

<子ども会育成会連絡協議会>

職名	氏名	職名	氏名
会長	安藤政江	理事	野村美恵
副会長	磯部千津子	〃	須藤純子
書記	吉田幸代	〃	大嵩祐子
〃	川代純子	顧問	大沼倉美
〃	榎本恵子		越水真理
会計	杉浦亜紀		
監事	馬場浩二		
〃	八島満雄		

<母親クラブ連絡会>

職名	氏名	職名	氏名
会長	飯森君枝	書記	田上寿
副会長	上野絹代	監査	秋山須柄子
会計	岩間光恵	〃	播磨恵美子

教育のあゆみ









## 2. 教育年表

注；(.)は月.日

年号	伊勢原市のあゆみ	国内外のできごと	
明治	4	<ul style="list-style-type: none"> <li>・ 廃藩置県(3府、302県)、文部省を創設</li> </ul>	
	5	<ul style="list-style-type: none"> <li>・ 学制発布により、元伊勢原、白根、田中、東大竹をもって、第1大学区第2中学区第53番小学区域と定める(伊勢原小)</li> <li>・ 上谷小学校を、上谷89番地に開校(大田小)</li> </ul>	<ul style="list-style-type: none"> <li>・ 学制発布。学制の趣旨を明記した太政官布告とともに国民皆学を目指し学制が公布され、日本の近代学校制度が成立。下等小学4年、上等小学4年の「4・4制」(7.2)</li> <li>・ 太陰暦を廃止して太陽暦を採用。(12.9)</li> </ul>
	6	<ul style="list-style-type: none"> <li>・ 伊勢原学校を大福寺に開校(伊勢原小)</li> <li>・ 大山学校を大山の民家に開校(大山小)</li> <li>・ 上粕屋学校、富岡(西富岡)学校、日向学校開校</li> </ul>	<ul style="list-style-type: none"> <li>・ 大学教員は教授、中学教員は教諭、小学教員は訓導とした(8.12)</li> </ul>
	7		<ul style="list-style-type: none"> <li>・ 教員資格として、師範学校卒業の他に教員検定試験とする。教員免許状の初め(7.25)</li> </ul>
	8	<ul style="list-style-type: none"> <li>・ 坪之内福昌院を校舎にあて開校(比々多小)</li> </ul>	<ul style="list-style-type: none"> <li>・ 苗字義務化。太政官布告「平民苗字必称義務令」公布(2.13)</li> <li>・ 学齢を満6歳から満14歳とする。</li> <li>・ 小学校数：約2万4,500校、児童数：約146万人。当時の小学校の校舎の40%は寺院の借用、30%は民家の借用。就学率35.4%</li> </ul>
	9		<ul style="list-style-type: none"> <li>・ 廃刀令を公布(3.)</li> <li>・ 日本初の幼稚園。東京・神田の東京女子師範学校(現=お茶の水女子大学)構内に、幼稚園を開設。3歳から7歳の幼児のあずかり教育(11.14)</li> </ul>
	10	<ul style="list-style-type: none"> <li>・ 元伊勢原村宮脇274番地に移り、「仮立館」と称す(伊勢原小)</li> <li>・ 日向学校、富岡学校合併福昌院の仮校舎から神戸に校舎を移転して「神戸学校」とする(比々多小)</li> </ul>	<ul style="list-style-type: none"> <li>・ 西南の役起こる(2.15)</li> <li>・ 東京開成学校及び東京医学校を合併し東京大学設立(4.1)</li> </ul>
	11	<ul style="list-style-type: none"> <li>・ 大山384番地に移転(大山小)</li> </ul>	<ul style="list-style-type: none"> <li>・ 大久保利通暗殺(麹町の紀尾井坂で石川県士族6人によって刺殺)(5.14)</li> </ul>
	12	<ul style="list-style-type: none"> <li>・ 成瀬小の前身「鳳鳴学校」を高森字白金山に新築。</li> <li>・ 学区制廃止にともない、伊勢原村外5ヶ村立「伊勢原学校」と改称(伊勢原小)</li> </ul>	<ul style="list-style-type: none"> <li>・ 琉球処分。琉球藩を廃止して沖縄県を設置。県庁は首里(4.4)</li> <li>・ 「学区制」を廃止し、町村を基礎に小学校設置</li> </ul>

年号	伊勢原市のあゆみ	国内外のできごと	
明治	12 (続)	・校舎狭隘のため、上谷村に校地を移し、「成箕学校」と称す(大田小)	
	13		・各府県に師範学校設置義務化。 ・天長節(天皇の誕生日)で「君が代」が国歌として初めて演奏された。宮内省雅楽課の林広守がこの年に作曲したとされている。(11.3)
	14	・大山小学校、大山310番地に移転	・「小学校教則綱領」制定。小学校は初等・中等・高等となる。(5.4) ・教科の内容、時数等を明記(7.9) ○小学校の教科 初等科：修身、読書、修辭、唱歌、体操 中等科：初等科に加え、地理、歴史、図画、博物、物理、裁縫(女子) 高等科：中等科に加え、化学、生理、幾何、経済(女子は家事経済)
	16		・教科書の採択認可制度開始(7.31)。
	19		・小学校令、中学校令、師範学校令を公布。小学校が尋常小学校(4年)と高等小学校(4年)の2段階となる。(4.10)
	20		・尋常中学校の就学率45%(実際の通学率は27%)
	21		・学生生徒へ健康検査を行うよう訓令 ・市町村制を公布(4.25)
	22		・大日本帝国憲法を發布(2.11)
	23	・大山町大字慈雲山972番地に移転(大山小学校)	・府県制・郡制公布(5.17) ・教育勅語(教育方針)發布(10.30)
	27		・高等中学校を高等学校と改称(6.25) ・日清戦争(8.1) ・実業補習学校制度できる
	30		・古社寺保存法により初の国宝指定(法隆寺金堂、中尊寺金色堂)(12.28)
	32		・中学校令改正(中等教育機関を①男子の高等普通教育(中学校：5年制)②女子の高等普通教育(高等女学校：4年制を基本)、③実業教育(実業学校：3年制)の三系統に体系化
	33		・小学校令を改正し義務教育である尋常小学校を4年に統一。
	35		・小学校への通学率68.4%
	37		・日露戦争(2.10)
	39	・大山小学校校舎新築	・上野に初の帝国図書館が開館(3.20)
40		・小学校令を改正し尋常小学校を6年、高等小学校を2年とする。(3.21)	

年号	伊勢原市のあゆみ	国内外のできごと
明治	45	<ul style="list-style-type: none"> <li>・タイタニック号沈没(4.15)</li> <li>・大正と改元(7.30)</li> </ul>
大正	3	<ul style="list-style-type: none"> <li>・大田小学校下谷1479番地に新校舎竣工</li> <li>・第1次世界大戦勃発(6.28)</li> </ul>
	4	<ul style="list-style-type: none"> <li>・伊勢原小学校、田中境に土地を購入し旧校舎を移転し新校舎築</li> </ul>
	5	<ul style="list-style-type: none"> <li>・成瀬小学校南校舎新築</li> </ul>
	6	<ul style="list-style-type: none"> <li>・大山小学校大山別所内に校舎改築</li> </ul>
	9	<ul style="list-style-type: none"> <li>・第1回箱根駅伝開催4校の参加(2.1)</li> </ul>
	10	<ul style="list-style-type: none"> <li>・文部省、通俗教育を社会教育に改称(6.23)</li> <li>・教育評議会を設置(7.9)</li> <li>・尺貫法からメートル法に統一(4.11)</li> </ul>
	12	<ul style="list-style-type: none"> <li>・盲学校、聾学校令を公布し道府県に設置を義務化</li> <li>・関東大震災発生M7.9(9.1)</li> </ul>
	13	<ul style="list-style-type: none"> <li>・丹沢地震死者19人(1.15)</li> </ul>
	14	<ul style="list-style-type: none"> <li>・比々多小学校本館2階校舎竣工</li> <li>・ラジオ放送開始(3.1)</li> <li>・治安維持法案を可決(3.7)</li> </ul>
15	<ul style="list-style-type: none"> <li>・昭和と改元(12.25)</li> <li>・青年訓練所制度できる</li> </ul>	
昭和	2	<ul style="list-style-type: none"> <li>・高部屋小学校、本館、南館、講堂竣工</li> <li>・成瀬小学校2階校舎新築と校地拡張</li> <li>・世界恐慌が起こる(3.22)</li> <li>・小田急線開通(4.1)</li> </ul>
	3	<ul style="list-style-type: none"> <li>・私立伊勢原実科女学校を伊勢原町大福寺に開校(県立伊勢原高)</li> </ul>
	4	<ul style="list-style-type: none"> <li>・大田小学校校地を拡張し、正面校舎及び講堂を新築</li> <li>・大学卒業者の就職難深刻化(東大卒の就職率約30%)</li> </ul>
	5	<ul style="list-style-type: none"> <li>・昭和2年の世界恐慌が日本に波及</li> <li>・冥王星発見(2.18)</li> </ul>
	6	<ul style="list-style-type: none"> <li>・満州事変勃発(9.18)</li> </ul>
	7	<ul style="list-style-type: none"> <li>・大山小学校現在地大山209番地に移転</li> <li>・五・一五事件</li> </ul>
	9	<ul style="list-style-type: none"> <li>・八幡台遺跡国指定史跡となる</li> <li>・室戸台風小学生676人が犠牲(9.21)</li> </ul>
	10	<ul style="list-style-type: none"> <li>・実業補習学校及び青年訓練所を総合して青年学校ができる</li> </ul>
	11	<ul style="list-style-type: none"> <li>・第1回芥川・直木賞</li> </ul>
	12	<ul style="list-style-type: none"> <li>・二・二六事件</li> </ul>
	14	<ul style="list-style-type: none"> <li>・伊勢原小学校中央校舎東側5教室と昇降口増設</li> <li>・第2次世界大戦始まる(9.1)</li> <li>・青年学校が義務制となる満12歳から19歳以下の男子(4.26)</li> </ul>
	16	<ul style="list-style-type: none"> <li>・尋常小学校を国民学校と改称し、教化を国民科、理数科、体練科、芸能科に統合</li> <li>・太平洋戦争勃発(11.29)</li> </ul>
18	<ul style="list-style-type: none"> <li>・学生の徴兵猶予を停止、義務教育8年制を無期延期</li> </ul>	
19	<ul style="list-style-type: none"> <li>・国民学校初等科児童の集団疎開決定</li> </ul>	
20	<ul style="list-style-type: none"> <li>・戦争終結(8.15)</li> <li>・GHQによる軍国主義者等の追放、終身、日本歴史、地理の授業停止</li> </ul>	

年号	伊勢原市のあゆみ	国内外のできごと	
昭和	22	<ul style="list-style-type: none"> <li>・日本国憲法の施行、教育基本法、学校教育法制定(6・3・3・4制を規定)</li> <li>・学習指導要領を公表</li> </ul>	
	23	<ul style="list-style-type: none"> <li>・この頃各学校にP・T・A発足する</li> <li>・伊勢原中学校第1期(1,2号棟)2階校舎竣工</li> </ul>	<ul style="list-style-type: none"> <li>・帝銀事件(1.26)</li> <li>・新制高等学校が発足(学区制・男女共学制、総合性の3原則)</li> <li>・教育委員会制度を創設(教育委員は公選制(11.1))</li> </ul>
	24	<ul style="list-style-type: none"> <li>・伊勢原高等学校県立となる</li> <li>・この頃各小学校で給食はじまる</li> </ul>	<ul style="list-style-type: none"> <li>・社会教育法公布(6.10)</li> <li>・私立学校法公布(12.15)</li> </ul>
	25	<ul style="list-style-type: none"> <li>・伊勢原小学校中央校舎裏へ給食室新設</li> <li>・伊勢原中学校第2期(3号棟)2階校舎竣工</li> </ul>	<ul style="list-style-type: none"> <li>・図書館法公布(4.30)</li> <li>・文化財保護法公布(5.30)国宝は重要文化財に</li> <li>・朝鮮戦争勃発(6.25)</li> <li>・地方公務員法公布(12.13)</li> </ul>
	26	<ul style="list-style-type: none"> <li>・伊勢原町自治警廃止され、建物は伊勢原公民館となる</li> <li>・大山中学校舎改築</li> </ul>	<ul style="list-style-type: none"> <li>・対日平和条約、日米安全保障条約調印(9.8)</li> </ul>
	27	<ul style="list-style-type: none"> <li>・比々多小学校北校舎改築</li> </ul>	<ul style="list-style-type: none"> <li>・中央教育審議会設置(6.6)</li> <li>・教育委員会の全市町村全面設置(11.1)</li> </ul>
	28	<ul style="list-style-type: none"> <li>・大田小学校北側校舎竣工</li> <li>・成瀬公民館竣工</li> </ul>	<ul style="list-style-type: none"> <li>・学校図書館法公布(8.8)</li> <li>・NHK東京テレビジョン開局(5.13)</li> </ul>
	29	<ul style="list-style-type: none"> <li>・町村合併(伊勢原町、大山町、高部屋村、比々多村、成瀬村、大田村)</li> <li>・比々多小学校南校舎改築竣工</li> <li>・伊勢原小学校東部4教室を増築</li> <li>・成瀬小学校創立75周年記念式典</li> <li>・伊勢原中学校体育館竣工</li> </ul>	<ul style="list-style-type: none"> <li>・アメリカがビキニ環礁で水爆実験(3.1)</li> <li>・義務教育諸学校における教育の中立の確保に関する臨時措置法公布(6.3)</li> <li>・学校給食法公布(6.3)</li> </ul>
	31	<ul style="list-style-type: none"> <li>・岡崎村の一部編入合併</li> </ul>	<ul style="list-style-type: none"> <li>・就学困難児童生徒就学奨励援助法公布(3.30)</li> <li>・地方教育行政の組織及び運営に関する法律公布(教育委員の任命制10.1)</li> <li>・全国抽出学力調査開始(9.28)</li> </ul>
	32	<ul style="list-style-type: none"> <li>・成瀬中学校創立10周年記念式典</li> <li>・伊勢原中学校創立10周年記念式典</li> </ul>	<ul style="list-style-type: none"> <li>・国際連合に加盟(3.8)</li> </ul>
	33	<ul style="list-style-type: none"> <li>・伊勢原小学校東部4教室を増築</li> <li>・伊勢原中学校特別教室完成</li> </ul>	<ul style="list-style-type: none"> <li>・学校保健法公布(4.10)</li> <li>・義務教育諸学校の学級編成及び教職員定数の標準に関する法律公布(5.1)</li> <li>・文部省小中学校学習指導要領告示</li> <li>・伊勢湾台風死者、行方不明者5,098人(9.26)</li> </ul>
	35	<ul style="list-style-type: none"> <li>・大山小学校給食室完成</li> <li>・高部屋小学校給食室完成</li> </ul>	<ul style="list-style-type: none"> <li>・安保条約反対闘争(6.15)</li> <li>・閣議で国民所得倍増計画を決定(12.27)</li> </ul>
36	<ul style="list-style-type: none"> <li>・教育委員の定数3人から5人となる</li> <li>・山王中学校新建設地土地売買契約成立</li> </ul>	<ul style="list-style-type: none"> <li>・スポーツ振興法公布(6.16)</li> <li>・中学校2・3年全員5教科の全国一斉学力調査を実施</li> </ul>	

年号	伊勢原市のあゆみ	国内外のできごと	
昭和	37	<ul style="list-style-type: none"> <li>伊勢原小学校第1期3階建鉄筋校舎竣工</li> <li>統合中学校として山王中学校開校</li> <li>伊勢原小学校創立90周年記念式典</li> <li>山王中学校第1期3階建鉄筋校舎竣工</li> <li>伊勢原中学校プール完成</li> </ul>	<ul style="list-style-type: none"> <li>義務教育諸学校の教科用図書の無償に関する法律公布(3.31)</li> <li>全国小・中学校一斉学力調査実施(7.11)</li> </ul>
	38	<ul style="list-style-type: none"> <li>高部屋小学校創立60周年記念式典</li> <li>山王中学校第2期3階建鉄筋校舎竣工</li> <li>県立青年の家竣工</li> </ul>	<ul style="list-style-type: none"> <li>ケネディ大統領暗殺(11.22)</li> <li>義務教育諸学校の教科用図書の無償措置に関する法律公布(12.21)</li> </ul>
	39	<ul style="list-style-type: none"> <li>大山小学校創立90周年記念式典</li> <li>大田小学校創立90周年記念式典</li> <li>山王中学校特別教室完成</li> <li>成瀬中学校新建設地土地売買契約成立</li> </ul>	<ul style="list-style-type: none"> <li>オリンピック東京大会開催(10.10)</li> </ul>
	40	<ul style="list-style-type: none"> <li>伊勢原町民憲章制定</li> <li>山王中学校体育館竣工</li> <li>山王中学校プール完成</li> </ul>	<ul style="list-style-type: none"> <li>中学卒の高校進学率、全国平均で70%を超える。</li> <li>ベトナム戦争にアメリカが介入</li> </ul>
	41	<ul style="list-style-type: none"> <li>伊勢原小学校第2期3階建鉄筋校舎給食室竣工</li> <li>桜台小学校敷地東大竹成願寺にきまる(土地売買契約成立)</li> <li>伊勢原中学校体育クラブ室完成</li> <li>日向薬師収蔵庫完成</li> </ul>	<ul style="list-style-type: none"> <li>日本の人口が1億人突破(3.31)</li> </ul>
	42	<ul style="list-style-type: none"> <li>成瀬中学校第1期3階建鉄筋校舎竣工</li> <li>成瀬中学校特別教室完成</li> <li>伊勢原中学校創立20周年記念式典</li> </ul>	<ul style="list-style-type: none"> <li>小笠原諸島が本土に全面復帰決定(6.26)</li> </ul>
	43	<ul style="list-style-type: none"> <li>学区再編成委員会の答申により学区変更</li> <li>成瀬中学校屋内運動場竣工</li> </ul>	<ul style="list-style-type: none"> <li>3億円強奪事件発生(12.10)</li> </ul>
	44	<ul style="list-style-type: none"> <li>桜台小学校開設(伊勢原小学校内併設)</li> <li>大山小学校プール完成</li> <li>高部屋小学校第1期3階建校舎竣工</li> <li>成瀬小学校創立90周年記念式典</li> <li>桜台小学校第1期4階建鉄筋校舎竣工</li> <li>大山寺収蔵殿完成</li> </ul>	<ul style="list-style-type: none"> <li>小中学校全学年、教科書が無償となる(4.1)</li> <li>アポロ11号が月面着陸に成功(7.20)</li> </ul>
	45	<ul style="list-style-type: none"> <li>伊勢原小学校知的障害学級新設</li> <li>桜台小学校屋内運動場竣工</li> <li>成瀬中学校プール完成</li> <li>伊勢原武道館竣工</li> </ul>	<ul style="list-style-type: none"> <li>高校進学率82.1%</li> <li>著作権法公布(保護期間が50年となる)</li> <li>大阪で日本万国博覧会開催(3.14)</li> </ul>

年号	伊勢原市のあゆみ	国内外のできごと	
昭和	46	<ul style="list-style-type: none"> <li>・市制施行</li> <li>・比々多小学校第1期3階建鉄筋校舎竣工</li> <li>・成瀬小学校第1期3階建鉄筋校舎竣工</li> <li>・伊勢原小学校プール完成</li> <li>・桜台小学校校地拡張</li> <li>・伊勢原中学校知的障害学級新設</li> <li>・伊勢原公民館東大竹419番地に建設</li> </ul>	<ul style="list-style-type: none"> <li>・小学校学習指導要領全面改定</li> </ul>
	47	<ul style="list-style-type: none"> <li>・高部屋小学校、大田小学校校地拡張(財団法人伊勢原市開発公社取得)</li> <li>・大田小学校プール完成</li> <li>・桜台小学校第2期3階建鉄筋校舎竣工</li> </ul>	<ul style="list-style-type: none"> <li>・沖縄返還(5.15)</li> <li>・日中国交正常化(9.25)</li> </ul>
	48	<ul style="list-style-type: none"> <li>・大山小学校3階建鉄筋校舎竣工</li> <li>・成瀬小学校第2期3階建鉄筋校舎竣工</li> <li>・高部屋小学校プール完成</li> </ul>	<ul style="list-style-type: none"> <li>・ベトナム戦争終結(4.30)</li> <li>・筑波大学設置(10.1)</li> <li>・学制発布百年記念式典(10.5)</li> </ul>
	49	<ul style="list-style-type: none"> <li>・比々多小学校プール完成</li> <li>・大田小学校第1期3階建鉄筋校舎竣工</li> </ul>	<ul style="list-style-type: none"> <li>・学校教育法一部改正(6.1教頭職法制化)</li> </ul>
	50	<ul style="list-style-type: none"> <li>・桜台小学校プール完成</li> <li>・伊勢原市平塚市教育組合立伊勢原中学校を解散し、市立伊勢原中学校を開校</li> </ul>	<ul style="list-style-type: none"> <li>・日本女性エベレスト初登頂(9.22)</li> </ul>
	51	<ul style="list-style-type: none"> <li>・大山小学校ことばの教室開設(4月)</li> <li>・伊勢原中学校第1期4階建鉄筋校舎竣工</li> <li>・成瀬小学校プール完成</li> <li>・桜台第2小学校(仮称)用地取得</li> </ul>	<ul style="list-style-type: none"> <li>・教員の主任制度導入</li> </ul>
	52	<ul style="list-style-type: none"> <li>・伊勢原公民館竣工(旧市庁舎を改築)</li> </ul>	<ul style="list-style-type: none"> <li>・日航機、連合赤軍にハイジャックされる(9.28)</li> </ul>
	53	<ul style="list-style-type: none"> <li>・高部屋小学校第2期3階建鉄筋校舎竣工</li> <li>・成瀬中学校第2期4階建鉄筋校舎竣工</li> <li>・竹園小学校4階建鉄筋校舎竣工</li> <li>・竹園小学校屋内運動場竣工</li> <li>・竹園小学校開校(4.1)</li> <li>・緑台小学校4階建鉄筋校舎竣工</li> <li>・緑台小学校屋内運動場竣工</li> <li>・緑台小学校開校(4.1)</li> <li>・大山公民館竣工</li> </ul>	<ul style="list-style-type: none"> <li>・成田空港が開港</li> <li>・宮城県沖地震(6.12)死者28人、負傷者11,028人</li> </ul>
	54	<ul style="list-style-type: none"> <li>・伊勢原小学校第3期4階建鉄筋校舎竣工</li> <li>・伊勢原小学校屋内運動場竣工</li> <li>・伊勢原小学校給食棟竣工</li> <li>・大田公民館竣工</li> <li>・緑台小学校プール完成</li> <li>・竹園小学校プール完成</li> </ul>	<ul style="list-style-type: none"> <li>・初の国公立大学共通一次学力試験実施(1.13)</li> </ul>

年号	伊勢原市のあゆみ	国内外のできごと	
昭和	55	<ul style="list-style-type: none"> <li>成瀬小学校第3期3階建鉄筋校舎竣工</li> <li>成瀬小学校屋内運動場竣工</li> </ul>	<ul style="list-style-type: none"> <li>小学校学習指導要領の改正</li> </ul>
	56	<ul style="list-style-type: none"> <li>成瀬公民館竣工</li> <li>中学校分離校(仮称)用地取得(2月)</li> <li>高部屋小学校屋内運動場竣工(3月)</li> <li>比々多小学校第2期3階建鉄筋校舎竣工(3月)</li> <li>比々多小学校屋内運動場竣工(3月)</li> <li>大田小学校第2期3階建鉄筋校舎竣工(3月)</li> <li>大田小学校屋内運動場竣工(3月)</li> <li>比々多公民館竣工(3月)</li> <li>大山小学校プール完成(7月)</li> <li>中沢中学校プール完成(8月)</li> </ul>	<ul style="list-style-type: none"> <li>中学校学習指導要領の改正</li> <li>中央教育審議会「生涯教育について」答申</li> </ul>
	57	<ul style="list-style-type: none"> <li>山王中学校第3期3階建鉄筋校舎竣工(3月)</li> <li>高部屋公民館竣工(3月)</li> <li>中沢中学校4階建鉄筋校舎竣工(3月)</li> <li>中沢中学校屋内運動場竣工(3月)</li> <li>中沢中学校開校(4.1)</li> <li>伊勢原中学校(借地)用地取得(3月)</li> <li>伊勢原中学校(平塚市借地)用地取得(10月)</li> </ul>	
	58	<ul style="list-style-type: none"> <li>伊勢原中学校(国有地)用地取得(2月)</li> <li>伊勢原中学校第2期4階建鉄筋校舎竣工(3月)</li> </ul>	<ul style="list-style-type: none"> <li>大韓航空機墜落事件(9.1)</li> </ul>
	59	<ul style="list-style-type: none"> <li>伊勢原中学校屋内運動場竣工(2月)</li> <li>成瀬中学校第3期4階建鉄筋校舎竣工(3月)</li> <li>伊勢原南公民館竣工(3月)</li> <li>伊勢原中学校プール完成(7月)</li> <li>成瀬小学校グラウンド整備(9月)</li> </ul>	<ul style="list-style-type: none"> <li>グリコ・森永事件(3.18)</li> <li>長野県西部地震(9.14)死者29人</li> </ul>
	60	<ul style="list-style-type: none"> <li>中沢中学校屋外運動場照明設備完成(9月)</li> <li>図書館・子ども科学館建設準備室設置(10月)</li> </ul>	<ul style="list-style-type: none"> <li>国立大学協会が受検機会複数化を決定(11.13)</li> <li>日航ジャンボ機、群馬県御巢鷹山に墜落(8.12)</li> </ul>
	61	<ul style="list-style-type: none"> <li>成瀬中学校グラウンド整備(3月)</li> <li>伊勢原中学校西側擁壁築造(3月)</li> <li>伊勢原市立武道館竣工(3月)</li> <li>図書館・子ども科学館建設準備室を事務所と改称(4月)</li> </ul>	<ul style="list-style-type: none"> <li>チェルノブイリ原発事故(4.26)</li> </ul>
	62	<ul style="list-style-type: none"> <li>大山小学校屋内運動場・給食室竣工(2月)</li> <li>体育課を設置(4月)</li> <li>第1回「すこやかスポーツの日」(4月)</li> <li>山王中学校職員室等増築(8月)</li> </ul>	<ul style="list-style-type: none"> <li>国鉄民営化(4.1)</li> </ul>
	63	<ul style="list-style-type: none"> <li>外国人英語指導助手の採用(4月)</li> </ul>	<ul style="list-style-type: none"> <li>文部省に生涯学習局発足</li> </ul>

年号	伊勢原市のあゆみ	国内外のできごと
昭 64		<ul style="list-style-type: none"> <li>平成に改元(1.8)</li> <li>ベルリンの壁崩壊(11.9)</li> </ul>
平成	元	<ul style="list-style-type: none"> <li>成瀬小学校給食室竣工(2月)</li> <li>伊勢原小学校グラウンド整備(2月)</li> <li>山王中学校屋内運動場竣工(2月)</li> <li>図書館・子ども科学館開設(4月)</li> </ul>
	2	<ul style="list-style-type: none"> <li>大田すこやかスポーツ広場開設(7月)</li> <li>東西ドイツ統一(10.3)</li> <li>共通第一次学力試験に代えて大学入試センター試験実施</li> </ul>
	3	<ul style="list-style-type: none"> <li>小・中障害児学級介助員配置開始(4月)</li> <li>中央公民館竣工(10月)</li> <li>児童コミュニティクラブ事業開始(10月)</li> <li>雲仙普賢岳で火砕流発生(5.23)</li> </ul>
	4	<ul style="list-style-type: none"> <li>中学校4校コンピュータ教室完成(9月)</li> <li>学校週5日制(毎月第二土曜日休校)(9.12)</li> <li>PKO法案成立(6.19)</li> </ul>
	5	<ul style="list-style-type: none"> <li>成瀬中学校屋内運動場竣工(1月)</li> <li>教育センター開設(4月)</li> <li>板戸児童館竣工(4月)</li> <li>第1回青少年議会開催(8月)</li> <li>成瀬小学校分離校用地取得(5・6年度)</li> <li>文部省事務次官通知により業者テストの締め出し決定(2.22)</li> <li>学校教育法施行規則の一部改正(障害児の通級指導の充実)(1.28)</li> </ul>
	6	<ul style="list-style-type: none"> <li>比々多小学校グラウンド整備(3月)</li> <li>東海学級開設(4月)</li> <li>大田小学校情緒障害学級新設(4月)</li> <li>適応指導教室開設(4月)</li> <li>文部省、いじめ対策緊急会議を開催(12.9)</li> <li>松本サリン事件(6.27)</li> </ul>
	7	<ul style="list-style-type: none"> <li>青少年センター開設 県から委譲(4月)</li> <li>阪神淡路大震災(1.17)</li> <li>地下鉄サリン事件発生(3.20)</li> <li>学校週5日制(毎月第二・四土曜日休校)</li> </ul>
	8	<ul style="list-style-type: none"> <li>図書館延長開館実施(4月)</li> <li>第1回いせはら市展開催(5月)</li> <li>大阪府で0-157による集団食中毒発生(7.15)</li> </ul>
	9	<ul style="list-style-type: none"> <li>成瀬小学校分離新設校校舎建築工事開始(3月)</li> <li>高部屋小学校肢体不自由学級新設(4月)</li> <li>ダイオキシン対策で学校のごみ焼却炉の廃止(10.30)</li> <li>神戸市須磨区小学生殺害事件発生(6.26)</li> </ul>
	10	<ul style="list-style-type: none"> <li>伊勢原小学校1・2期校舎耐震補強工事(9月)</li> <li>学校教育法の一部改正で中高一貫教育の導入が可能に(6.5)</li> </ul>
	11	<ul style="list-style-type: none"> <li>石田小学校竣工(3月)</li> <li>石田小学校開校(4月)</li> <li>日向ふれあい学習センター開設(4月)</li> <li>児童コミュニティクラブ事業子育て支援課へ移管(4月)</li> <li>比々多小学校1期校舎耐震補強工事(9月)</li> <li>国旗及び国家に関する法律が施行(8.13)</li> <li>新規高卒者の就職率89.9%</li> <li>男女雇用機会均等法施行セクシャルハラスメント防止義務化</li> </ul>
	12	<ul style="list-style-type: none"> <li>伊勢原中学校情緒障害学級新設(4月)</li> <li>学校教育法施行規則の一部改正(1.21)</li> </ul>



年号	伊勢原市のあゆみ	国内外のできごと	
平成	12	<ul style="list-style-type: none"> <li>山王中学校肢体不自由学級新設（４月）</li> <li>成瀬小学校１期校舎耐震補強工事（９月）</li> </ul>	<ul style="list-style-type: none"> <li>ストーカー規正法施行</li> </ul>
	13	<ul style="list-style-type: none"> <li>山王中学校グラウンド整備（３月）</li> <li>桜台小学校公共下水道接続工事（９月）</li> <li>山王中学校１期校舎耐震補強工事（９月）</li> <li>伊勢原小学校１期校舎トイレ改造工事（１１月）</li> </ul>	<ul style="list-style-type: none"> <li>子ども読書活動の推進に関する法律が成立（12.12）</li> <li>大阪教育大学附属池田小学校事件（児童８名死亡）発生（4.26）</li> <li>文部科学省発足（1.6） 中央教育審議会発足。 教育再生会議が教育再生実行会議に</li> <li>同時多発テロ発生（米；9.11）</li> </ul>
	14	<ul style="list-style-type: none"> <li>桜台小学校屋内運動場竣工（３月）</li> <li>小学校指導補助員配置開始（４月）</li> <li>図書館エル・ネット（教育情報衛星通信ネットワーク）運用開始（６月）</li> <li>大山小学校校舎耐震補強工事（９月）</li> <li>図書館「すこやか親子ブックスタート」（９月）</li> <li>桜台小学校１期校舎耐震補強工事（１０月）</li> <li>比々多小学校１期校舎トイレ改造工事（１１月）</li> </ul>	<ul style="list-style-type: none"> <li>小中学校学習指導要領の改定（ゆとり教育で授業内容の３割削減）</li> <li>完全学校５日制</li> <li>文部科学省が道徳読本「心のノート」を全国小・中学生に配布</li> </ul>
	15	<ul style="list-style-type: none"> <li>図書館・子ども科学館開館日数拡大（４月）</li> <li>中学校指導補助員配置開始（４月）</li> <li>竹園小学校弱視障害学級新設（４月）</li> </ul>	<ul style="list-style-type: none"> <li>文部科学省内に「子どもの居場所づくり推進室」を設置（9.19）</li> </ul>
	16	<ul style="list-style-type: none"> <li>成瀬小学校２期校舎耐震補強工事（１月）</li> <li>比々多小学校増築校舎竣工（３月）</li> <li>石田小学校 情緒障害児学級新設（４月）</li> <li>大田小学校１期校舎耐震補強工事（９月）</li> <li>成瀬中学校２期校舎耐震補強工事（９月）</li> <li>全小中学校校内LAN開始（１０月）</li> <li>教科用図書単独採択への移行（１１月）</li> </ul>	<ul style="list-style-type: none"> <li>新潟県中越地震発生（10.23）</li> <li>鳥インフルエンザ発生（1.12）</li> </ul>
	17	<ul style="list-style-type: none"> <li>比々多小学校給食室竣工（３月）</li> <li>中沢中学校 肢体不自由学級新設（４月）</li> <li>小学校第１学年の３５人学級編制開始（４月）</li> <li>子ども読書フェスタ（１回目）開催（４月）</li> <li>東海大学付属図書館との相互利用開始（８月）</li> <li>大田小学校２期校舎耐震補強工事（９月）</li> <li>子ども科学館入館者１００万人達成（９月）</li> </ul>	<ul style="list-style-type: none"> <li>地方教育行政法の改正により学校運営協議会の設置が可能（4.1）</li> <li>義務教育費国庫負担割合が１／２から１／３へ（11.3）</li> <li>アスベスト問題が深刻化（7.29）</li> <li>栄養教諭制度の施行（4.1）</li> </ul>

年号	伊勢原市のあゆみ	国内外のできごと	
平成	17	<ul style="list-style-type: none"> <li>伊勢原中学校1期校舎耐震補強工事(10月)</li> <li>図書館インターネット所蔵検索開始(10月)</li> <li>全小中学校インターネット光回線接続開始(10月)</li> </ul>	
	18	<ul style="list-style-type: none"> <li>スクールランチ(業者弁当の校内販売)開始</li> <li>図書館インターネット予約開始(1月)</li> <li>小学校第2学年の35人学級編制開始(4月)</li> <li>図書館無料ミニギャラリー開設(4月)</li> <li>図書館会議室夏期学習室として開放(7・8月)</li> <li>高部屋小学校屋内運動場アスベスト撤去業務(8月)</li> <li>大田小学校屋内運動場アスベスト撤去業務(8月)</li> <li>伊勢原小学校3期校舎耐震補強工事(10月)</li> <li>高部屋小学校1期校舎耐震補強工事(10月)</li> <li>山王中学校2期校舎耐震補強工事(10月)</li> </ul>	<ul style="list-style-type: none"> <li>認定こども園制度スタート(10.1)</li> <li>富山県の高校で必修科目を履修させていなかった問題が発覚(10.16)</li> <li>教育再生会議が「いじめ問題への緊急提言」を公表(11.29)</li> <li>新教育基本法が成立。(12.22)</li> </ul>
	19	<ul style="list-style-type: none"> <li>図書館CD貸出開始(1月)</li> <li>中沢中学校屋内運動場防水改修工事(3月)</li> <li>竹園小学校シャワー設備設置工事(3月)</li> <li>桜台小学校給食室等給水管改修工事(8月)</li> <li>中沢中学校シャワー設備設置工事(9月)</li> <li>山王中学校1期校舎消火管改修工事(12月)</li> <li>高部屋小学校2期校舎耐震補強工事(10月)</li> <li>竹園小学校校舎耐震補強工事(10月)</li> <li>緑台小学校屋内運動場耐震補強工事(10月)</li> </ul>	<ul style="list-style-type: none"> <li>改正少年法が施行(11.1)</li> <li>全国学力・学習状況調査の実施</li> <li>食品偽装問題発覚</li> </ul>
	20	<ul style="list-style-type: none"> <li>竹園小学校屋内運動場屋根防水改修工事(3月)</li> <li>成瀬小学校プール改築工事(3月)</li> <li>伊勢原小学校1・2期校舎サッシ等改修工事(9月)</li> <li>比々多小学校職員室等改修工事(10月)</li> <li>高部屋小学校2期校舎トイレ改修工事(10月)</li> <li>山王中学校1期校舎サッシ等改修工事(10月)</li> <li>成瀬小学校3期校舎耐震補強工事(10月)</li> <li>緑台小学校校舎耐震補強工事(10月)</li> <li>成瀬中学校1期校舎耐震補強工事(10月)</li> </ul>	<ul style="list-style-type: none"> <li>改正児童虐待防止法施行(4.1)</li> </ul>

年号	伊勢原市のあゆみ	国内外のできごと	
平成	21	<ul style="list-style-type: none"> <li>・大田小学校屋内運動場耐震補強工事(8月)</li> <li>・大田小学校1期校舎トイレ改修工事(9月)</li> <li>・伊勢原中学校1期校舎トイレ改修工事(10月)</li> </ul>	<ul style="list-style-type: none"> <li>・新型インフルエンザ発生(5月)</li> </ul>
	22	<ul style="list-style-type: none"> <li>・比々多小学校屋内運動場耐震補強工事(1月)</li> <li>・成瀬小学校屋内運動場耐震補強工事(2月)</li> <li>・小学校地上デジタル放送設備工事(3月)</li> <li>・高部屋公民館改修工事(3月)</li> <li>・伊勢原小学校3期校舎トイレ改修工事(10月)</li> <li>・桜台小学校2期校舎改築工事(12月)</li> <li>・伊勢原市教育振興基本計画を策定</li> <li>・日向宝城坊保存修理工事開始</li> </ul>	<ul style="list-style-type: none"> <li>・公立高等学校授業料無償化開始(4.1)</li> </ul>
	23	<ul style="list-style-type: none"> <li>・計画停電に伴う簡易給食の実施(3月)</li> <li>・桜台小学校1期校舎改修工事(3月)</li> <li>・小中学校における節電行動指針による取組(6月)</li> <li>前年度比較15%の電力使用制限令により 図書館・子ども科学館の10日間休館(7~9月)</li> <li>・市緊急財政対策本部の設置(10月)</li> <li>・給食用食材の産地公表(11月)</li> </ul>	<ul style="list-style-type: none"> <li>・滋賀県で中学2年生がいじめにより自殺(10月)</li> <li>・東日本大震災発生(3.11)</li> <li>・計画停電を実施</li> <li>・小学1年生35人学級制</li> </ul>
	24	<ul style="list-style-type: none"> <li>・通級指導教室「まなびの教室」を桜台小学校に開設(4月)</li> <li>・学校と警察との相互連携に係る協定書の締結(5月)</li> <li>・金環日食観測(5.21)</li> <li>・成瀬小学校2期校舎トイレ改修工事(9月)</li> <li>・伊勢原市生涯学習推進指針、伊勢原市子ども読書活動推進指針の策定(2月)</li> </ul>	<ul style="list-style-type: none"> <li>・中学校新学習指導要領全面实施(脱ゆとり教育)(4.1)</li> <li>・中学校での武道必修化</li> <li>・東京スカイツリー開業(5.22)</li> </ul>
	25	<ul style="list-style-type: none"> <li>・小学校教科担当制等推進事業の開始(4月)</li> <li>・小中学校の普通教室に扇風機を設置(7月)</li> </ul>	<ul style="list-style-type: none"> <li>・いじめ防止対策推進法施行(9.28)</li> </ul>
	26	<ul style="list-style-type: none"> <li>・特色ある教育モデル推進事業の開始(4月)</li> <li>・住民参加型スポーツイベント「チャレンジデー」への参加(5月)</li> <li>・伊勢原市いじめ防止基本方針の策定(9月)</li> <li>・高部屋小学校1期・2期北校舎屋上防水及び外壁修繕工事(9月)</li> </ul>	<ul style="list-style-type: none"> <li>・消費税が5%から8%へ増税(4.1)</li> <li>・地方教育行政の組織及び運営に関する法律の一部改正(教育長と教育委員長の本一化、総合教育会議の開催等)(4.1)</li> </ul>

年号		伊勢原市のあゆみ	国内外のできごと
平成	26	<ul style="list-style-type: none"> <li>・ 成瀬小学校 1 期・2 期校舎外壁修繕工事及び 2 期校舎屋上防水工事（9 月）</li> <li>・ 成瀬中学校 1 期校舎外壁修繕工事及び 2 期校舎屋上防水修繕工事（9 月）</li> </ul>	





伊勢原市公式イメージキャラクター  
**クルリン**

平成27年度 教育要覧

平成27年8月 発行

発行者 伊勢原市教育委員会  
神奈川県伊勢原市田中 348 番地  
TEL (0463)94-4711(代)